

2017



Руководство по эксплуатации



www.chevrolet.ru

Содержание

Содержание.....	1
Общие сведения	2
Краткая информация.....	5
Ключи, двери и окна	27
Сиденья и удерживающие системы	56
Вещевые отделения и системы крепления багажа	100
Приборы и органы управления	102
Освещение	160
Информационно-развлекательная система	167
Система климат-контроля	195
Управление автомобилем	203
Уход за автомобилем	259
Ремонт и техническое обслуживание... ..	339
Технические данные	354
Информация для клиента	358
Индекс	360

Общие сведения



В данном Руководстве упоминаются (но не ограничиваются перечисленным) следующие наименования, логотипы, эмблемы, девизы, наименования моделей и типы кузова: наименование GM, логотип GM, наименование CHEVROLET, эмблема CHEVROLET, наименование CAMARO, эмблема CAMARO, являющиеся торговыми и/или сервисными марками компании General Motors LLC, ее подразделений, филиалов или лицензиаров.

В данном Руководстве содержится описание оборудования, которое может использоваться или не использоваться на вашем автомобиле; это обусловлено его принадлежностью к опциям, которых вы не заказывали или которые не поставляются в вашу страну, или изменениями, внесенными в ходе подготовки данного Руководства.

Отпечатано в США

Номер 23484739 A, издание первое

Для определения точной комплектации именно вашего автомобиля просим вас использовать документацию, которую вы получили от дилера при покупке автомобиля.

Храните данное Руководство в автомобиле; это позволит быстро получать необходимую информацию.

Как пользоваться данным Руководством

Для быстрого поиска информации об автомобиле, его компонентах и системах используйте Указатель, находящийся в конце данного Руководства. В Указателе информация, содержащаяся в данном Руководстве, сгруппирована по алфавиту с указанием страниц, на которых она находится.

Замечания, связанные с опасностью, и другие предупреждения

Предупреждения, содержащиеся на табличках в автомобиле, а также в данном Руководстве, указывают на соответствующие опасности и меры, которые необходимо принимать, чтобы избежать этих опасностей или свести риск их возникновения к минимуму.



Данное обозначение используется для предупреждения ситуаций с высокой степенью опасности, которые могут привести к тяжелым травмам и даже к смерти. Пренебрежение данной информацией опасно для жизни!

⚠ Внимание

Данное обозначение используется для предупреждения ситуаций с высокой степенью опасности, которые могут привести к тяжелым травмам.

Осторожно

Данное обозначение используется для предупреждения ситуаций с высокой степенью опасности, которые могут привести к повреждению автомобиля.



Знак в виде окружности с кривой чертой является призывом к соблюдению правил техники безопасности и означает: «Не делайте...», «Не делайте этого», или «Не допускайте, чтобы это произошло...».

Условные обозначения

В автомобиле есть компоненты и таблички, на которых вместо текстовых сообщений используются символы. Приведенные ниже символы дополняют текстовую информацию, описывающую принцип действия или относящуюся к конкретным компонентам, системам/органам управления, сообщениям, приборам или индикаторам.

Данный символ используется в случаях, когда необходимо ознакомиться с соответствующей информацией или инструкциями, содержащимися в Руководстве по эксплуатации автомобиля.

Данный символ используется в случаях, когда необходимо ознакомиться с соответствующей информацией или инструкциями, содержащимися в Руководстве по техническому обслуживанию.

→: Данный символ используется в случаях, когда необходимо ознакомиться с более подробной информацией, содержащейся на другой странице (= «см. стр.»).

Условные обозначения, используемые в автомобиле

Ниже приводятся изображения условных обозначений, используемых в автомобиле, и их расшифровка. Для получения более подробной информации о каком-либо символе см. Указатель.

Контрольная лампа системы подушек безопасности

Система кондиционирования

Антиблокировочная система (ABS)

Кнопки управления аудиосистемой, расположенные на рулевом колесе

Контрольная лампа тормозной системы

Система зарядки аккумуляторной батареи

Система круиз-контроля

Не прокалывать!

Не обслуживать!

Температура охлаждающей жидкости двигателя

Наружные световые приборы

Не пользоваться открытым огнем!

Указатель уровня топлива

Противотуманные фары

Предохранители

Переключатель дальнего/ближнего света фар

Контрольная лампа системы крепления детских кресел

Контрольная лампа «Проверьте двигатель»

Давление моторного масла

4 Общие сведения

: Питание

: Система дистанционного запуска двигателя

: Контрольная лампа «Пристегните ремень»

: Датчик давления воздуха в шинах

: Противобуксовочная система/система поддержания курсовой устойчивости StabiliTrak®

: Высокое давление!

: Жидкость в бачке омывателя стекол

Краткая информация

Приборная панель

Приборная панель	6
------------------------	---

Краткое описание систем и оборудования

Краткое описание систем и оборудования	8
Система дистанционного управления замками (RKE)	8
Система дистанционного запуска двигателя	9
Замки дверей	9
Замок крышки багажного отделения	9
Окна	10
Регулировка положения сидений	10
Функция сохранения и вызова настроек	11
Сиденья с обогревом и вентиляцией	11
Регулировка подголовников	12
Ремни безопасности	12
Система определения присутствия пассажира на переднем сиденье	12
Регулировка положения зеркал	13
Регулировка положения рулевого колеса	13
Приборы внутреннего освещения	14
Наружные световые приборы	14
Очиститель/омыватель ветрового стекла	14

Система климат-контроля	15
Коробка передач	16

Дополнительное оборудование

Информационно-развлекательная система	18
Радиоприемник	18
Портативные аудиоустройства	19
Система Bluetooth®	19
Кнопки управления на рулевом колесе	20
Система круиз-контроля	21
Кнопки управления информационным центром DIC	21
Система помощи при перестроении (LCA)	22
Камера заднего обзора (RVC)	22
Система предупреждения озади идущих транспортных средствах, движущихся в поперечном направлении (RCTA)	22
Система помощи при парковке	22
Электрические розетки	22
Универсальная система дистанционного управления	23
Вентиляционный люк в крыше	23
Откидной верх	24

Обеспечение удобства и эффективности эксплуатации автомобиля

Противобуксовочная система/система поддержания курсовой устойчивости	24
Монитор давления воздуха в шинах	24
Топливо (двигатель 3,6 л V6)	25
Топливо (двигатель 2,0 л L4 с турбонаддувом и двигатель 6,2 л V8)	25
Топливо (двигатель 6,2 л V8 с механическим нагнетателем)	25
E85 или FlexFuel	25
Индикатор срока службы моторного масла	25
Рекомендации, касающиеся мойки автомобиля	26
Экономичное вождение	26

Приборная панель

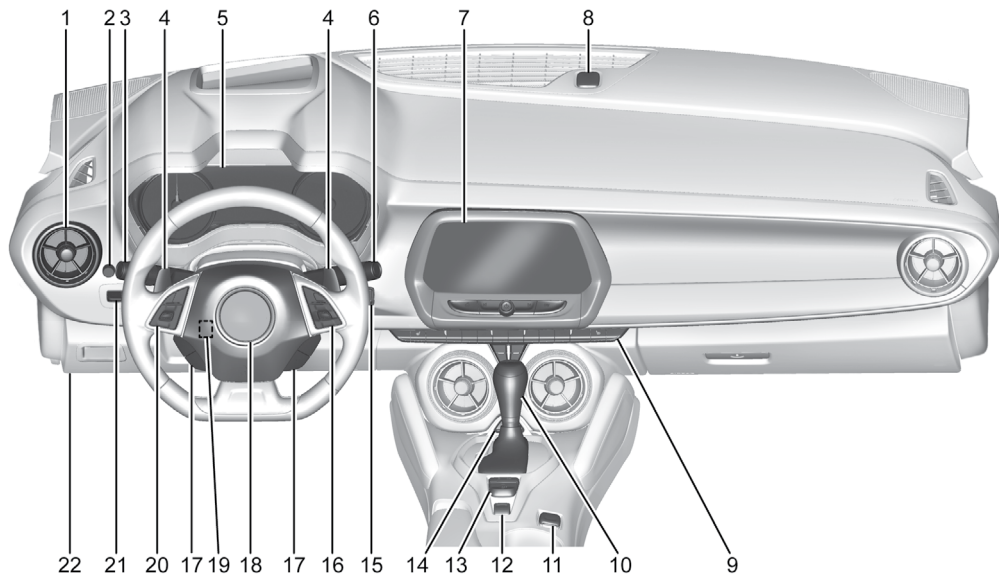

1. *Вентиляционные дефлекторы* → 201.
2. *Регулятор яркости подсветки приборной панели* → 164.
3. *Переключатель наружных световых приборов* → 160.
Рычаг включения указателя поворотов. См. *Сигналы указателей поворота* → 163.
Переключатель дальнего/ближнего света фар → 161.
4. *Подрулевые переключатели передач* (при соответствующей комплектации). См. *Режим ручного выбора передач* → 231.
Регулятор Active Rev Match → 234 (при соответствующей комплектации).
5. *Комбинация приборов* → 111.
6. *Очиститель/омыватель ветрового стекла* → 105.
7. *Информационно-развлекательная система* → 167.
8. *Датчик освещенности*. См. *Система автоматического управления наружными световыми приборами* → 162.
9. *Система климат-контроля с функцией автоматического управления* → 195 или *Двухзонная система климат-контроля* → 198 (при соответствующей комплектации).
Передние сиденья с функциями обогрева и вентиляции → 61 (при соответствующей комплектации).
10. Рычаг селектора автоматической коробки передач. См. *Автоматическая коробка передач* → 228 или *Механическая коробка передач* → 233.
11. *Электрические розетки* → 108.
12. *Стояночный тормоз с электроприводом* → 236.
13. *Противобуксовочная система/система поддержания курсовой устойчивости* → 239.
См. *Управление режимами движения* → 240.
14. *Выключатель аварийной световой сигнализации* → 163.
15. Кнопка запуска двигателя. См. *Положения кнопки запуска двигателя* → 220.
16. *Кнопки управления на рулевом колесе* → 104.
17. *Кнопки управления аудиосистемой*. См. *Кнопки управления на рулевом колесе* → 104.
18. *Звуковой сигнал* → 105.
19. *Регулировка положения рулевого колеса* → 103.
20. *Система круиз-контроля* → 245.
Обогрев рулевого колеса → 105 (при соответствующей комплектации).
21. *Проекционный дисплей (HUD)* → 132 (при соответствующей комплектации).
22. *Диагностический разъем* (не виден). См. *Контрольная лампа неисправности (контрольная лампа «Проверьте двигатель»)* → 121.
Рычаг привода защелки капота (не виден). См. *Капот* → 262.

Краткое описание систем и оборудования

В этом разделе приводится общее описание основных наиболее важных систем, которые могут устанавливаться на автомобиль в зависимости от комплектации.

Более подробная информация о системах приведена в других разделах данного Руководства.

Система дистанционного управления замками (RKE)

С помощью пульта дистанционного управления можно запирать и отпирать замки дверей, находясь на расстоянии до 60 м от автомобиля.



Пульт ДУ автомобиля, оборудованного системой дистанционного запуска двигателя

Нажмите кнопку разблокировки, расположенную в нижней части корпуса пульта ДУ, для извлечения механического ключа. Ключ используется для отпирания/запирания всех замков, установленных в автомобиле.

При нажатии кнопки  замок двери водителя или все замки (в зависимости от пользовательских настроек) отпираются.

Нажмите кнопку  , чтобы запереть замки всех дверей.

Сигналы обратной связи системы управления замками могут быть настроены пользователем. См. *Пользовательские настройки* → 147.

Чтобы отпереть замок крышки багажного отделения, дважды быстро нажмите кнопку .

При соответствующей комплектации одновременно нажмите кнопку , а затем сразу нажмите и удерживайте нажатой кнопку , чтобы полностью открыть откидной верх. Для управления откидным верхом при помощи пульта дистанционного управления зажигание должно быть выключено. Через одну секунду после отпускания кнопки  откидной верх остановится. Чтобы остановить откидной верх немедленно, нажмите кнопку  или  на пульте дистанционного управления. Кнопка  предназначена только для открывания откидного верха. См. *Откидной верх* → 51.

Однократное нажатие кнопки  позволяет определить местонахождение вашего автомобиля.

Для активации сигнала тревоги нажмите и удерживайте нажатой в течение трех секунд кнопку .



Для отмены сигнала тревоги повторно нажмите кнопку .

См. *Ключи* → 27 и *Система дистанционного управления замками (RKE)* → 28.

Система дистанционного запуска двигателя

При наличии данной функции запуск двигателя можно осуществлять, находясь вне автомобиля.

Запуск двигателя

1. Нажмите и отпустите кнопку  на пульте дистанционного управления.
2. Затем сразу нажмите и удерживайте нажатой кнопку  в течение не менее четырех секунд или до тех пор, пока не начнут мигать указатели поворотов.

Сядьте в автомобиль, нажмите Start, как при запуске двигателя в нормальном режиме.

После запуска двигателя включатся габаритные огни.

Длительность работы двигателя при дистанционном запуске можно увеличить

Остановка двигателя после дистанционного запуска



Чтобы заглушить двигатель, выполните одно из следующих действий:

- Нажмите и удерживайте кнопку  нажатой до тех пор, пока не погаснут габаритные огни.

- Включите аварийную световую сигнализацию.
- Включите зажигание, а затем выключите его.



См. Система дистанционного запуска двигателя → 35.

Замки дверей

Для запираения или отпираения замков дверей снаружи нажмите кнопку  или  на пульте дистанционного управления или вставьте ключ в цилиндр замка двери. Цилиндр замка закрыт крышкой. См. Замки дверей → 37.

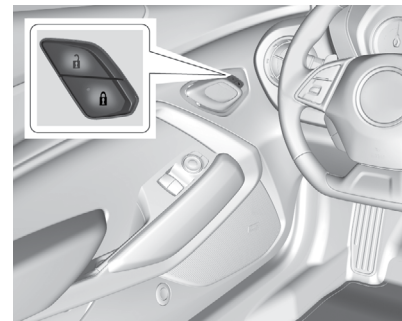
Если автомобиль оборудован системой дистанционной идентификации ключа, нажмите кнопку отпираения/запираения на ручке двери, когда пульт дистанционного управления находится на расстоянии до 1 м от ручки двери. См. Пользование системой дистанционного управления замками (RKE) → 28.



Для запираения и отпираения замков дверей изнутри нажмите  или  центрального выключателя блокировки замков.

Чтобы открыть дверь изнутри, потяните один раз ручку двери, чтобы отпереть замок, и второй раз, чтобы открыть дверь. См. Центральный выключатель блокировки замков → 38.

Замок крышки багажного отделения

Чтобы открыть крышку багажного отделения:

- Нажмите кнопку отпираения крышки багажного отделения, расположенную в нижней части двери водителя.
- Дважды быстро нажмите кнопку  на пульте дистанционного управления.

- Нажмите сенсорную кнопку, расположенную над задним регистрационным знаком, когда все двери открыты.

См. Крышка багажного отделения → 40.

Окна

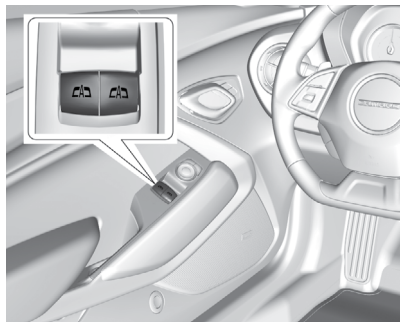

Модель купе; модель с откидным верхом выглядит аналогично

Питание к электроприводам стеклоподъемников подается в режимах ON/RUN и ACC/ACCESSORY кнопки запуска, а также в режиме задержки отключения питания дополнительного оборудования (RAP). См. Режим задержки отключения питания дополнительного электрооборудования (RAP) → 225.

Для открывания или закрывания окна необходимо нажать клавишу переключателя или потянуть ее вверх.

На моделях с откидным верхом клавиши переключателей приводов стеклоподъемников используются для открывания/закрывания как передних, так и задних окон. Нажмите кнопку FRONT (передние окна) или REAR (задние окна) для выбора передних или задних окон. На кнопке загорится светодиод. Затем используйте клавиши переключателей приводов стеклоподъемников. По умолчанию клавиши переключателей приводов стеклоподъемников используются для открывания/закрывания передних окон.

Регулировка положения сидений



Для регулировки положения сиденья:

- Чтобы переместить сиденье вперед или назад, сдвиньте горизонтально расположенный переключатель электропривода в соответствующем направлении.
- Высоту передней части подушки сиденья можно отрегулировать, перемещая переднюю часть переключателя электропривода вверх или вниз.
- Регулировка высоты сиденья осуществляется путем перемещения переключателя электропривода вверх или вниз.

См. Регулировка положения переднего сиденья с электроприводом → 57.

Регулировка наклона спинок сидений

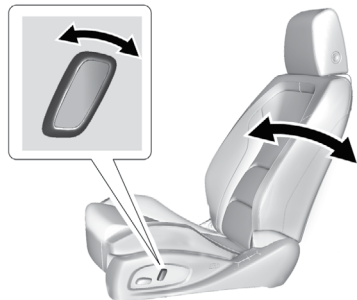

Чтобы уменьшить или увеличить угол наклона спинки сиденья, переместите вертикально расположенный переключатель электропривода вперед или назад. См. *Регулировка наклона спинок сидений* → 58.

Функция сохранения и вызова настроек

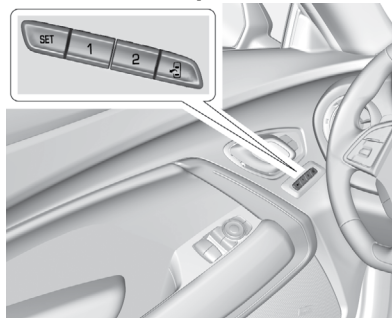

На автомобилях, оборудованных функцией сохранения и вызова настроек, кнопки 1, 2, SET и EXIT (высадка), расположенные на двери водителя, используются для ручного сохранения и вызова настроек положения сиденья водителя и наружных зеркал заднего вида.

Если функция Automatic Memory Recall (автоматический вызов сохраненных настроек) активирована в программируемом меню пользовательских настроек, выполняется автоматический вызов текущих настроек, предварительно сохраненных при помощи кнопок 1, 2 и EXIT.

См. *Сиденья с функцией сохранения настроек* → 59 и *Пользовательские настройки* → 147.

Сиденья с обогревом и вентиляцией



При соответствующей комплектации для включения функции обогрева и вентиляции сидений двигатель должен работать.

Для включения обогрева сиденья нажмите кнопку или . На кнопке загорится светодиод. Для включения вентиляции сиденья нажмите кнопку или . На кнопке загорится светодиод. При однократном нажатии соответствующей кнопки обогрев или вентиляция будет осуществляться с наибольшей интенсивностью. При каждом последующем нажатии кнопки интенсивность обогрева или вентиляции будет уменьшаться на одну ступень до полного отключения обогрева или вентиляции. При максимальной интенсивности обогрева или вентиляции загораются три светодиода, при минимальной интенсивности – один светодиод.

См. *Передние сиденья с функциями обогрева и вентиляции* → 61.

Регулировка подголовников

Не начинайте движение до тех пор, пока подголовники сидений водителя и всех пассажиров не будут должным образом установлены и отрегулированы.

При выборе удобного положения сиденья старайтесь как можно меньше отклонять спинку от вертикального положения и отрегулируйте подголовник по высоте.

См. *Подголовники* → 57 и *Регулировка положения переднего сиденья с электроприводом* → 57.

Ремни безопасности

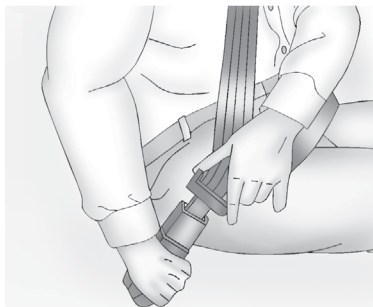

Более подробная информация о правилах пользования ремнями безопасности приведена в перечисленных ниже разделах:

- *Ремни безопасности* → 63.
- *Пользование ремнями безопасности* → 64.
- *Трехточечные ремни безопасности* → 65.
- *Система креплений детских кресел (система LATCH)* → 90.

Система определения присутствия пассажира на переднем сиденье



Варианты исполнения контрольных ламп

Система определения присутствия пассажира на переднем сиденье при определенных условиях отключает фронтальную и коленную подушки безопасности переднего пассажира. Данная система не влияет на работоспособность других подушек безопасности. См. *Система определения присутствия пассажира на переднем сиденье* → 76.

Контрольная лампа статуса подушки безопасности переднего пассажира на потолочной консоли загорится при запуске



двигателя. См. *Индикатор состояния подушки безопасности переднего пассажира* → 120.

Регулировка положения зеркал

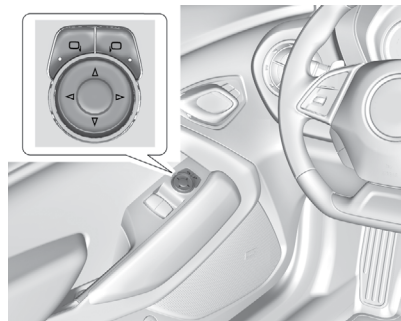
Наружные зеркала заднего вида



Для регулировки положения наружных зеркал:

1. Нажмите кнопку  или , чтобы выбрать зеркало для регулировки (со стороны водителя или переднего пассажира). Загорится соответствующий индикатор.
2. Нажимайте соответствующие стрелки на переключателе регулировки, чтобы установить зеркала в желаемое положение.

См. *Наружные зеркала заднего вида с электрической регулировкой* → 45.

Автомобиль

Отрегулируйте положение внутреннего зеркала заднего вида для лучшего обзора пространства позади автомобиля.

Если автомобиль оборудован зеркалом заднего вида с ручной регулировкой, при движении в дневное время переместите рычажок вперед; при движении в ночное время переместите рычажок назад, чтобы избежать ослепления светом фар автомобилей, движущихся позади.

Если автомобиль оборудован зеркалами заднего вида с функцией затемнения, то яркость отражения в наружном зеркале со стороны водителя и внутреннем зеркале автоматически уменьшается, чтобы свет фар автомобилей, движущихся позади, не ослеплял вас. Функция автоматического затемнения и соответствующий индикатор активируются при запуске двигателя. См. *Внутренние зеркала заднего вида* → 46.

Регулировка положения рулевого колеса

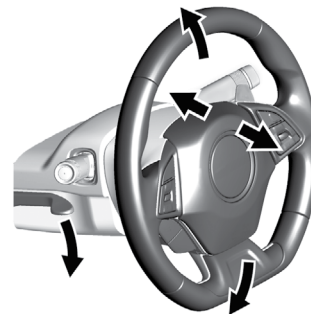

Для регулировки угла наклона и вылета рулевого колеса:



1. Потяните рычаг вниз.
2. Переместите рулевое колесо вверх или вниз.
3. Переместите рулевое колесо на себя или от себя.
4. Потяните рычаг вверх, чтобы зафиксировать рулевое колесо.

Ни в коем случае не выполняйте регулировку положения рулевого колеса во время движения автомобиля.

Приборы внутреннего освещения

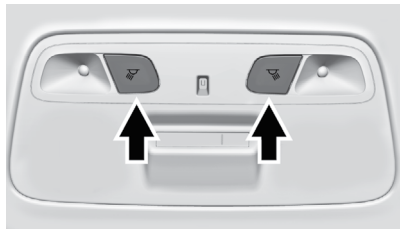
Лампы для чтения



Лампы для чтения расположены на потолочной консоли. Лампы загораются при открывании двери. Когда двери закрыты, нажмите кнопку  или , расположенную рядом с соответствующей лампой, чтобы включить лампу.

Для получения более подробной информации о внутреннем освещении см. *Приборы внутреннего освещения* → 164.

Наружные световые приборы



Переключатель наружного освещения находится на левой стороне рулевой колонки.

Существует четыре положения переключателя:

: кратковременно поверните переключатель в данное положение для включения/выключения автоматического режима управления световыми приборами и отпустите. Переключатель вернется в положение AUTO.

AUTO: при установке переключателя в данное положение наружные световые приборы автоматически включаются/отключаются в зависимости от интенсивности освещения снаружи автомобиля.

: при установке переключателя в данное положение включаются габаритные огни, фары подсветки регистрационного

знака и подсветка приборной панели. Фары остаются выключенными.

: при установке переключателя в данное положение включаются фары, габаритные огни и подсветка приборной панели.

См.

- *Переключатель наружных световых приборов* → 160.
- *Система дневных ходовых огней (DRL)* → 161.

Очиститель/омыватель ветрового стекла



Рычаг выбора режимов очистителя/омывателя ветрового стекла расположен на правой стороне рулевой колонки. При положении ACC/ACCESSORY или ON/RUN кнопки запуска двигателя переместите рычаг выбора режимов очистителя/омывателя ветрового стекла, чтобы выбрать частоту движения щеток стеклоочистителя.

HI: высокая скорость работы щеток.

LO: низкая скорость работы щеток.

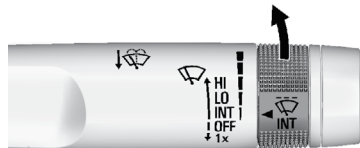

INT: переместите рычаг в положение INT для выбора прерывистого режима работы щеток. Поверните кольцевой регулятор вверх для выбора более коротких интервалов или вниз – для более длинных интервалов.

OFF: в данном положении очиститель ветрового стекла выключен.

1X: для того чтобы щетки совершили один рабочий цикл, переместите рычаг вниз. Для того чтобы щетки совершили несколько рабочих циклов, удерживайте рычаг в нажатом положении.

↓: переместите рычаг на себя для подачи жидкости омывателя на ветровое стекло.

См. *Очиститель/омыватель ветрового стекла* → 105.

Система климат-контроля

Кнопки, расположенные на данной панели, используются для управления системой отопления, вентиляции и кондиционирования воздуха.

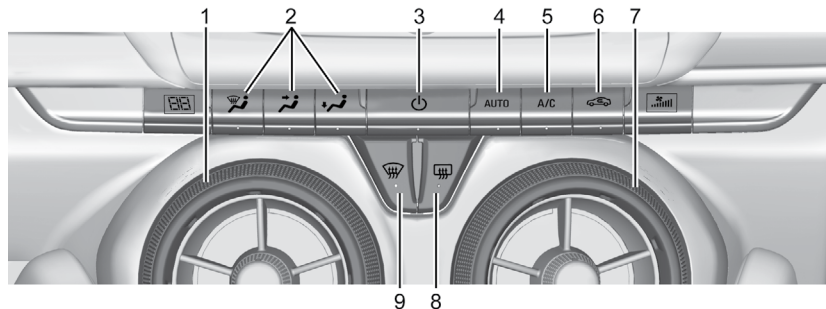

Система климат-контроля с функцией автоматического управления

- | | |
|---|--|
| 1. Регулятор температуры. | 6. Выключатель режима рециркуляции воздуха. |
| 2. Переключатели режимов подачи воздуха. | 7. Регулятор скоростных режимов вентилятора. |
| 3. ⏻ (питание). | 8. Электрообогреватель заднего стекла. |
| 4. AUTO (выключатель автоматического режима). | 9. Выключатель режима обогрева стекла. |
| 5. Режим A/C (кондиционер). | |

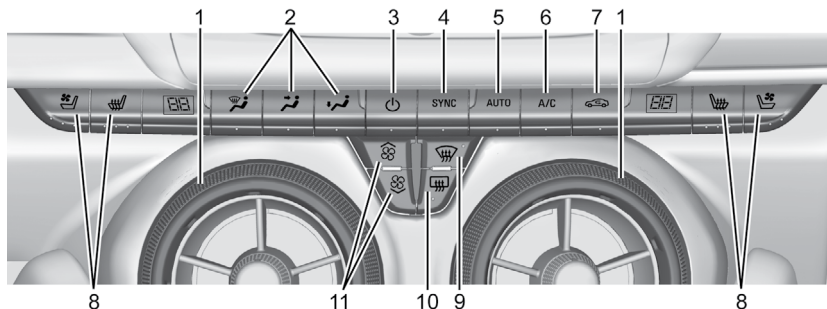

Двухзонная система климат-контроля с функцией автоматического управления

- | | |
|---|--|
| <ol style="list-style-type: none"> 1. Регуляторы температуры для водителя и пассажира переднего сиденья. 2. Переключатели режимов подачи воздуха. 3. ⏻ (питание). 4. SYNC (синхронизация настроек температуры). 5. AUTO (выключатель автоматического режима). 6. Режим A/C (кондиционер). 7. Выключатель режима рециркуляции воздуха. 8. Выключатели функции обогрева и вентиляции сидений водителя и переднего пассажира (при соответствующей комплектации). | <ol style="list-style-type: none"> 9. Выключатель режима обогрева стекол. 10. Электрообогреватель заднего стекла. 11. Регулятор скоростных режимов вентилятора. <p>См. Система климат-контроля с функцией автоматического управления → 195 и Двухзонная система климат-контроля → 198 (при соответствующей комплектации).</p> |
|---|--|

Коробка передач



**Автоматическая коробка передач
Функция Tap Shift**

Функция Tap Shift позволяет вручную переключать передачи автоматической коробки передач. Чтобы использовать функцию Tap Shift, рычаг селектора передач должен находиться в режиме DSC. На автомобилях, оборудованных этой функцией, соответствующие индикаторы расположены на рулевом колесе. Лепестковые переключатели передач расположены с обратной стороны рулевого колеса. Для переключения на более низкую передачу нажимайте левый лепестковый переключатель (-). Для переключения на более высокую передачу нажимайте правый лепестковый переключатель (+). Индика-

тор выбранной передачи отображается на дисплее информационного центра.

Чтобы использовать эту функцию:

1. Переведите рычаг селектора в положение ручного режима выбора передач.
2. Нажмите левый (-) или правый (+) лепестковый переключатель, чтобы переключиться на более высокую или более низкую передачу, доступную для текущего скоростного режима.

См. *Режим ручного выбора передач* → 231.

Механическая коробка передач

Сообщение о необходимости переключения с первой на четвертую передачу (только двигатель V8)

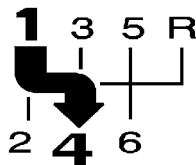

Когда появляется данное сообщение, рычаг переключения передач можно перевести только из положения 1-й передачи в положение 4-й передачи, и нельзя перевести из положения 1-й передачи в положение 2-й передачи. На дисплее информационного центра появится соответствующее сообщение. См. *Механическая коробка передач* → 233.

Регулятор Active Rev Match (только двигатель V8)

Автомобили с двигателем V8 и механической коробкой передач оборудованы регулятором Active Rev Match (ARM).

Регулятор ARM способствует более плавному переключению передач путем уравнивания числа оборотов двигателя и выбираемой передачи. Система активируется и деактивируется путем нажатия подрулевых лепестковых переключателей, на которых имеется надпись REV MATCH. См. *Регулятор Active Rev Match* → 234.

Дополнительное оборудование

Информационно-развлекательная система

Основные сведения о радиоприемнике приводятся в данном Руководстве. Сведения о других доступных функциях информационно-развлекательной системы см. в Руководстве пользователя информационно-развлекательной системы.

Для пользования информационно-развлекательной системой внимательно ознакомьтесь с информацией, приведенной ниже.

Внимание

Длительное или частое отвлечение внимания от дороги при пользовании информационно-развлекательной системой может привести к дорожно-транспортному происшествию, влекущему за собой тяжелые травмы и даже смерть. Не уделяйте слишком много внимания развлекательной системе во время движения. Сосредоточьте свое внимание на управлении автомобилем и как можно реже переводите свой взгляд на комбинацию приборов или дисплей центральной консоли. По возможности старайтесь пользоваться голосовыми командами для управления информационно-развлекательной системой.

Данная информационно-развлекательная система оснащена встроенными функциями, предназначенными для того, чтобы свести к минимуму отвлечение внимания водителя от дороги. Некоторые функции системы во время движения автомобиля недоступны. Для управления многими основными функциями информационно-развлекательной системы можно также использовать комбинацию приборов и кнопки управления на рулевом колесе.

Перед началом движения:

- Внимательно изучите принцип действия и расположение органов управления на панели управления системы, а также сенсорных кнопок.
- Выберите избранные радиостанции (предварительно настроенные), настройки звука и выполните регулировку баланса громкоговорителей.
- На автомобилях с интерфейсом Bluetooth® для совершения исходящих вызовов одним нажатием кнопки или при помощи голосовой команды внесите в списки вызовов необходимые номера телефонов.

См. *Предусмотрительность при вождении* → 205.

Для обеспечения работы информационно-развлекательной системы при выключенном зажигании см. *Режим задержки отключения питания дополнительного электрооборудования (RAP)* → 225 в Руководстве по эксплуатации автомобиля.

Радиоприемник



- Нажмите, чтобы включить систему.
- Чтобы выключить систему, нажмите и удерживайте эту кнопку нажатой.
- Нажмите, чтобы отключить/включить звук, когда система включена.

- Поворачивайте для уменьшения или увеличения уровня громкости.



- Радиоприемник: нажмите и отпустите данную кнопку для перехода к предыдущей радиостанции или каналу с устойчивым сигналом.
- USB-устройство/музыкальные записи/изображения: Нажмите данную кнопку для перехода к предыдущей записи/изображению. Нажмите и удерживайте данную кнопку для быстрой прокрутки записи назад.



- Радиоприемник: нажмите и отпустите данную кнопку для перехода к следующей радиостанции или каналу с устойчивым сигналом.
- USB-устройство/музыкальные записи/изображения: нажмите данную кнопку для перехода к следующей записи/изображению. Нажмите и удерживайте данную кнопку для быстрой прокрутки записи вперед.



- Нажмите и отпустите данную кнопку для доступа к экрану телефона, ответа на входящий вызов или доступа к начальному экрану устройства.

См. *Общие сведения* → 167.

Портативные аудиоустройства

Автомобиль оборудован дополнительным входом 3,5 мм, расположенным на центральной консоли, а также двумя USB-разъемами, расположенными внутри центральной консоли. К ним можно подсоединять внешние устройства, такие как iPod®, MP3-плееры и USB-накопители.

См. *Подключение внешних устройств* → 180 и *USB-разъем* → 174.

Система Bluetooth®

Система Bluetooth® позволяет использовать Bluetooth-совместимые мобильные телефоны для приема и совершения вызовов при помощи аудиосистемы и соответствующих кнопок автомобиля.

Для этого Bluetooth-совместимый телефон необходимо сначала зарегистрировать в системе Bluetooth автомобиля. Некоторые модели телефонов не поддерживают определенные функции.

См. *Интерфейс Bluetooth (общие сведения)* → 186 или *Интерфейс Bluetooth (органы управления информационно-развлекательной системой)* → 187.

Кнопки управления на рулевом колесе

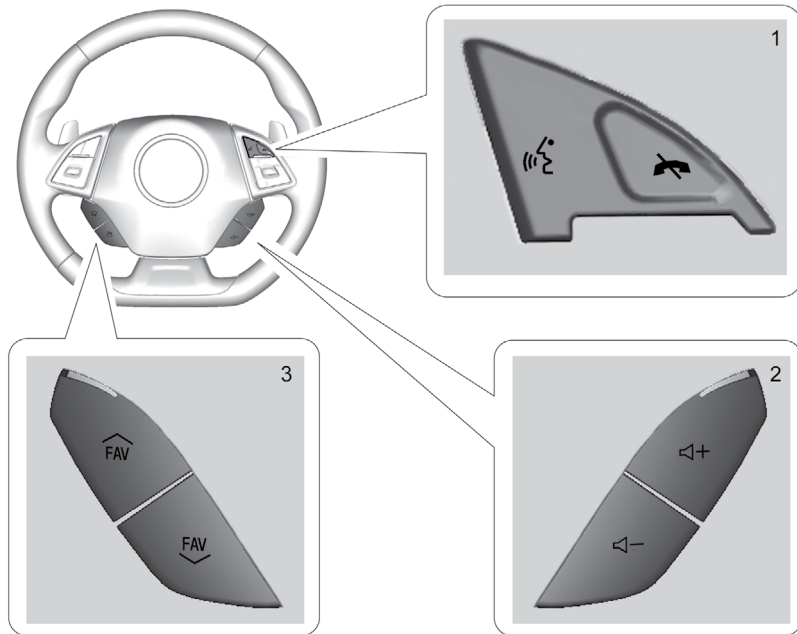

При соответствующей комплектации управление некоторыми функциями аудиосистемы возможно при помощи кнопок, расположенных на рулевом колесе.

📶 (1): нажмите данную кнопку для использования функций системы Bluetooth (при соответствующей комплектации). См. *Интерфейс Bluetooth (общие сведения)* → 186 или *Интерфейс Bluetooth (органы управления информационно-развлекательной системой)* → 187.

☎ (1): нажмите данную кнопку, чтобы завершить текущий телефонный вызов или отклонить входящий вызов. Нажмите данную кнопку, чтобы отключить или включить звук информационно-развлекательной системы при отсутствии вызова.

🔊 + или 🔊 - (2): нажмите для увеличения или уменьшения уровня громкости звука.

⏪ FAV или FAV ⏩ (3): нажмите для отображения списка избранного. Нажмите при прослушивании радио для перехода к следующей или предыдущей избранной радиостанции.

См. *Кнопки управления на рулевом колесе* → 104.

Система круиз-контроля

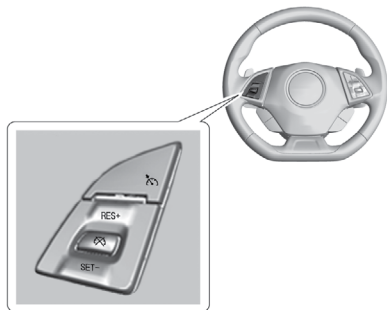

Круиз-контроль с кнопкой «Отмена»

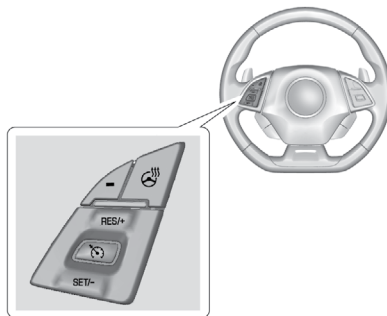

Круиз-контроль без кнопки «Отмена»

: при соответствующей комплектации при нажатии данной кнопки происходит включение/отключение системы круиз-контроля. При включении системы на комбинации приборов загорается соответствующая контрольная лампа белого цвета, которая гаснет при отключении системы.

: при соответствующей комплектации при нажатии данной кнопки система круиз-контроля отключается. При этом последнее значение заданной скорости сохраняется в памяти системы.

RES+: при кратковременном нажатии данной кнопки будет выбрано ранее установленное значение скорости движения; при удерживании кнопки в нажатом положении скорость будет увеличиваться. Если система круиз-контроля уже активна, используйте эту кнопку для увеличения скорости автомобиля.

SET- : кратковременно нажмите данную кнопку для установки значения скорости и активации системы круиз-контроля. Если система круиз-контроля уже активна, используйте эту кнопку для уменьшения скорости автомобиля.

См. Система круиз-контроля → 245.

Кнопки управления информационным центром DIC

Дисплей информационного центра находится на комбинации приборов. На него выводится информация о состоянии многих систем автомобиля.

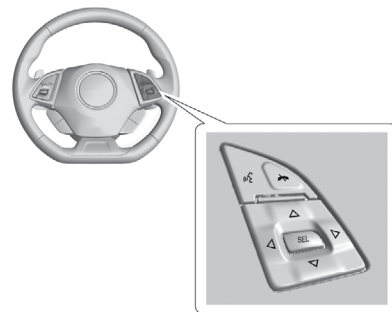

или : нажмите для перемещения вверх или вниз по списку.

или : при нажатии открываются меню приложений слева. При нажатии открываются интерактивные меню справа.

SEL: нажмите для выбора выделенного пункта меню. Нажмите и удерживайте для сброса данных, отображаемых на определенных экранах.

См. Информационный центр (DIC) → 129.

Система помощи при перестроении (LCA)

При соответствующей комплектации система помощи при перестроении LCA помогает водителю при смене полосы движения предотвратить столкновение с автомобилями, находящимися в «слепых» зонах, либо с автомобилями, которые стремительно приближаются к этим зонам сзади. Предупреждающий индикатор системы LCA загорается в соответствующем наружном зеркале заднего вида и будет мигать, если указатель поворота включен. Система контроля «слепых» зон (SBZA) является частью системы помощи при перестроении (LCA).

См. *Система предупреждения о появлении объекта в «слепой» зоне (SBZA) → 251* и *Система помощи при перестроении (LCA) → 251*.

Камера заднего обзора (RVC)

При соответствующей комплектации данная камера позволяет выводить изображение зоны позади автомобиля на дисплей информационно-развлекательной системы, когда рычаг селектора находится в положении R (задний ход), для помощи при парковке и маневрировании на низкой скорости.

См. *Системы помощи при парковке или движении задним ходом → 249*.

Система предупреждения о сзади идущих транспортных средствах, движущихся в поперечном направлении (RCTA)

При соответствующей комплектации система RCTA использует треугольник со стрелкой, отображаемый на экране системы RCTA, для предупреждения об объектах, которые движутся сзади в поперечном направлении и с которыми возможно столкновение при движении задним ходом (положение рычага селектора R). Кроме того, подается звуковое предупреждение.

См. *Системы помощи при парковке или движении задним ходом → 249*.

Система помощи при парковке

При соответствующей комплектации система RPA при помощи установленных на заднем бампере датчиков позволяет избежать столкновения с объектами, находящимися позади автомобиля, во время движения задним ходом и облегчает парковку. Система помощи при парковке действует при скорости движения до 8 км/ч. Данная система может отображать предупредительный значок треугольника на экране камеры заднего обзора и/или

шкалу на комбинации приборов для обозначения расстояния до объекта. Для оповещения водителя о слишком близком расстоянии до препятствия также подаются специальные звуковые сигналы.

См. *Системы помощи при парковке или движении задним ходом → 249*.

Электрические розетки

Автомобиль оборудован электрической розеткой, расположенной на центральной напольной консоли перед подстаканниками. Она может использоваться для подключения дополнительного оборудования, например мобильного телефона или MP3-плеера.

Электрическая розетка не работает при выключенном зажигании и открытой двери водителя. Это предотвращает разряд аккумуляторной батареи.

См. *Электрические розетки → 108*.

Универсальная система дистанционного управления

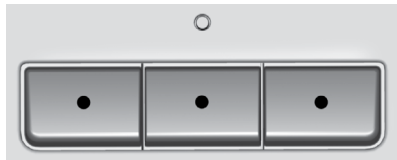

При соответствующей комплектации данная система позволяет запрограммировать максимум три пульта дистанционного управления, используемых для управления такими устройствами, как, например, привод гаражных ворот, охранные системы и различные домашние автоматические системы. Кнопки управления системой расположены на потолочной консоли.

Прежде чем приступить к программированию универсальной системы дистанционного управления, внимательно изучите инструкции. Так как процедура программирования универсальной системы дистанционного управления достаточно сложна, рекомендуется выполнять ее с помощником.

См. *Программирование универсальной системы дистанционного управления* → 156.

Вентиляционный люк в крыше



Питание к электроприводу люка подается только в режиме ON/RUN или ACC/ACCESSORY кнопки запуска или в активном режиме задержки отключения питания дополнительного электрооборудования (RAP). См. *Режим задержки отключения питания дополнительного электрооборудования (RAP)* → 225.

При соответствующей комплектации переключатель электропривода находится на потолочной консоли.

Открытие/закрывание вручную

Чтобы открыть люк, нажмите и удерживайте нажатой часть переключателя с символом ☞. Чтобы закрыть люк, нажмите и удерживайте нажатой часть пе-

реключателя с символом ☞. Отпустите переключатель для остановки люка.

Автоматическое открывание/закрывание

Для автоматического открывания люка нажмите до второго фиксированного положения и отпустите часть переключателя с символом ☞. Для автоматического закрывания люка нажмите до второго фиксированного положения и отпустите часть переключателя с символом ☞. Нажмите на переключатель снова для остановки люка.

Вентиляция

Кратковременно нажмите часть переключателя с символом ☞, чтобы открыть люк в режиме вентиляции. Кратковременно нажмите переднюю часть переключателя с символом ☞, чтобы закрыть люк.

Когда вентиляционный люк открыт, дефлектор автоматически поднимается. Когда вентиляционный люк закрыт, дефлектор автоматически опускается.

Если солнцезащитная шторка закрыта, она автоматически открывается, когда крышка люка при открывании перемещается дальше положения вентиляции.

Осторожно

Перемещение солнцезащитной шторки с усилием по направлению вперед дальше стеклянной панели люка может привести к ее повреждению и неисправной работе электропривода вентиляционного люка. Всегда закрывайте стеклянную панель люка, прежде чем закрыть солнцезащитную шторку.

Солнцезащитная шторка может быть открыта и закрыта вручную, но должна закрываться только вручную.

Если в бортовой сети автомобиля возникла неисправность, питание к электроприводу стеклянной панели люка не поступает.

Вентиляционный люк оснащен системой защиты от заземления. См. *Вентиляционный люк в крыше* → 49.





Откидной верх



Если автомобиль оборудован откидным верхом, то он может открываться и закрываться автоматически. См. подробные инструкции в *Откидной верх* → 51.

Обеспечение удобства и эффективности эксплуатации автомобиля**Противобуксовочная система/система поддержания курсовой устойчивости**

Противобуксовочная система ограничивает пробуксовывание ведущих колес. Система активируется автоматически при запуске двигателя.

Система StabiliTrak помогает поддерживать курсовую устойчивость в сложных условиях движения. Система активируется автоматически при запуске двигателя.

- Для отключения противобуксовочной системы нажмите и отпустите кнопку , расположенную на центральной консоли за рычагом селектора. На комбинации приборов загорится контрольная лампа .
- Для включения противобуксовочной системы нажмите кнопку  снова.
- Для отключения систем TCS и StabiliTrak нажмите и удерживайте нажатой кнопку , расположенную на центральной консоли, до тех пор,

пока на комбинации приборов не загорятся контрольные лампы  и .

- Для включения обеих систем нажмите кнопку  снова.

См. *Противобуксовочная система/система поддержания курсовой устойчивости* → 239.

Монитор давления воздуха в шинах

На данный автомобиль может быть установлен монитор давления воздуха в шинах (TPMS).



Контрольная лампа падения давления воздуха в шинах предупреждает о значительном уменьшении давления воздуха в одной или нескольких шинах. Если загорелась данная контрольная лампа, следует как можно быстрее остановить автомобиль в безопасном месте и довести давление в шинах до значения, указанного на соответствующей информационной табличке. См. *Ограничения нагрузки на автомобиль* → 216. Контрольная лампа остается включенной до тех пор,

пока давление воздуха в шинах не будет доведено до нормы.

Контрольная лампа падения давления воздуха в шинах может загораться в холодную погоду при первом запуске двигателя, а затем гаснуть во время движения автомобиля. Это должно послужить предупреждением о том, что давление воздуха в шинах снижается, и его необходимо проверить и довести до нормы.

Наличие монитора давления воздуха в шинах не отменяет необходимости проведения ежемесячных плановых проверок давления воздуха в шинах и состояния шин. Поддерживайте давление воздуха в шинах на заданном уровне.

См. *Монитор давления воздуха в шинах* → 305.

Топливо (двигатель 3,6 л V6)



Традиционный бензин

Для заправки автомобиля используйте только неэтилированный бензин с октановым числом не менее 95. Использование бензина с меньшим октановым числом

может привести к повреждению систем и компонентов автомобиля и ухудшению топливной экономичности. См. *Топливо* → 253.

Топливо (двигатель 2,0 л L4 с турбонаддувом и двигатель 6,2 л V8)



Рекомендуемое топливо высшего сорта

Используйте неэтилированный бензин высшего сорта с октановым числом 98. Неэтилированный бензин с октановым числом 95 использовать допускается только кратковременно, но при этом возможно снижение КПД двигателя и ухудшение топливной экономичности. См. *Топливо* → 253.

Топливо (двигатель 6,2 л V8 с механическим нагнетателем)

См. *Рекомендуемое топливо* в приложении для моделей HP.

E85 или FlexFuel



Запрещается использование топлива E85 или FlexFuel

Для заправки данного автомобиля запрещается использовать смеси бензина и этанола с содержанием этанола 15% (выше E15), например, E85.

Индикатор срока службы моторного масла

Данная система определяет состояние моторного масла по эксплуатационным параметрам автомобиля. Если система определяет, что ресурс моторного масла подходит к концу, на информационный дисплей выводится сообщение CHANGE ENGINE OIL SOON («Замените моторное масло в ближайшее время»), которое

указывает на необходимость замены моторного масла и масляного фильтра. После замены масла необходимо сбросить показания счетчика индикатора срока службы моторного масла, выбрав значение 100%.

Как сбросить показания индикатора срока службы моторного масла

- Используя кнопки управления информационным центром, выведите на дисплей информационного центра сообщение REMAINING OIL LIFE («Оставшийся ресурс моторного масла»). См. *Информационный центр (DIC)* → 129.
- Чтобы сбросить показания индикатора срока службы моторного масла, нажмите и удерживайте нажатой кнопку SEL, находясь в режиме OIL LIFE («Ресурс моторного масла»). Показания индикатора срока службы моторного масла изменятся на значение 100%.

Сбросить показания индикатора срока службы моторного масла можно также следующим образом:

- Установите режим ON/RUN кнопки запуска, но не запускайте двигатель.
- В течение пяти секунд три раза подряд плавно нажмите до упора и отпустите педаль акселератора.

См. *Индикатор срока службы моторного масла* → 271.

Рекомендации, касающиеся мойки автомобиля

Осторожно

При использовании автоматической мойки возможны повреждения автомобиля, его колес, элементов аэродинамического обвеса и откидного верха. Не рекомендуется мыть автомобиль с использованием автоматической мойки по причине наличия недостаточного зазора между форсунками и днищем и/или широкими задними шинами и колесными дисками. См. *Мойка автомобиля в Уход за кузовом* → 329.

Экономичное вождение

Стиль вождения оказывает существенное влияние на расход топлива. Ниже перечислены некоторые рекомендации для поддержания наиболее экономичного режима движения.

- Не допускайте резкого трогания с места и плавно увеличивайте скорость.
- Снижайте скорость постепенно, избегайте резкого торможения.

- Не оставляйте двигатель работать в режиме холостого хода в течение длительного периода времени.
- Когда позволяют условия движения, старайтесь задействовать систему круиз-контроля.
- Соблюдайте установленные ограничения скорости движения или выберите меньшую скорость, если этого требуют условия движения.
- Постоянно следите за поддержанием номинального давления воздуха в шинах.
- Старайтесь объединять несколько поездок в одну.
- При замене шин устанавливайте новые шины с тем же номером по стандарту TPC, что и у заменяемых (номер нанесен на боковине шины рядом с обозначением типоразмера).
- Соблюдайте график планового технического обслуживания.

Ключи, двери и окна

Ключи и замки

Ключи	27
Система дистанционного управления замками (RKE)	28
Пользование системой дистанционного управления замками (RKE)	28
Система дистанционного запуска двигателя	35
Замки дверей	37
Центральный выключатель блокировки замков	38
Функция задержки запираения замков	38
Функция автоматического запираения замков	39
Защита от нежелательного запираения пульта дистанционного управления в автомобиле	39

Двери

Крышка багажного отделения	40
----------------------------------	----

Охранные системы

Охранные системы	42
Система охранной сигнализации	42
Иммобилайзер	44
Действие системы иммобилайзера	44

Наружные зеркала заднего вида

Панорамные зеркала заднего вида ...	45
Наружные зеркала заднего вида с электрической регулировкой	45
Наружные зеркала заднего вида с электрообогревом	45
Наружное зеркало заднего вида с функцией затемнения	46
Наружные зеркала заднего вида с функцией наклона при движении задним ходом	46

Внутренние зеркала

Внутренние зеркала заднего вида	46
Внутреннее зеркало заднего вида с ручной регулировкой положения	46
Внутреннее зеркало заднего вида с функцией затемнения	46

Окна

Окна	47
Окна с электрическими стеклоподъемниками	47
Солнцезащитные козырьки	49

Крыша

Вентиляционный люк в крыше	49
Откидной верх	51

Ключи и замки

Ключи



Внимание

Не оставляйте пульт дистанционного управления в автомобиле, когда в нем находятся дети; дети или другие люди могут получить серьезные травмы или даже погибнуть. Дети могут включить электрические стеклоподъемники, использовать другие органы управления автомобиля или даже запустить двигатель и начать движение. При наличии пульта дистанционного управления в автомобиле приводы стеклоподъемников будут активированы и дети могут получить серьезные травмы и даже погибнуть, если они будут находиться в оконном проеме при закрывании окна. Не оставляйте пульт дистанционного управления в автомобиле, когда в нем находятся дети.



Механический ключ, расположенный в корпусе пульта дистанционного управления, используется для отпирания/запирания всех замков автомобиля.

Чтобы извлечь ключ, нажмите кнопку, расположенную в нижней части корпуса пульта дистанционного управления. Не допускается извлекать механический ключ, не нажимая кнопку.

Если вам необходим новый ключ, обратитесь в авторизованный сервисный центр.

Система дистанционного управления замками (RKE)

Если радиус действия системы дистанционного управления замками уменьшился:

- Проверьте, на каком расстоянии от автомобиля вы находитесь. Пульт управления может находиться слишком далеко от автомобиля.
- Проверьте, насколько удачно выбрано место, на котором вы стоите. Сигнал может блокироваться другими автомобилями или объектами.
- Проверьте состояние элемента питания пульта дистанционного управления. См. *Замена элемента питания* далее в данном разделе.

- Если после выполнения этих проверок пульт дистанционного управления по-прежнему действует некорректно, обратитесь за помощью в авторизованный сервисный центр или к квалифицированному техническому специалисту.

Пользование системой дистанционного управления замками (RKE)

Система дистанционной идентификации ключа позволяет получить доступ в автомобиль, когда пульт дистанционного управления находится в пределах радиуса действия. См. *Действие системы дистанционной идентификации ключа* далее в данном разделе.

Радиус действия пульта дистанционного управления системы RKE может составлять до 60 м от автомобиля.

На работоспособность пульта дистанционного управления могут влиять и другие условия. См. *Система дистанционного управления замками (RKE)* → 28.



Пульт ДУ автомобиля, оборудованного системой дистанционного запуска двигателя

🔒: при нажатии данной кнопки замки всех дверей запираются.

При запираии замков в качестве сигнала обратной связи мигают указатели поворотов и/или срабатывает звуковой сигнал. См. *Пользовательские настройки* → 147.

Если при нажатии кнопки **🔒** дверь пассажира открыта, то замки всех дверей будут заперты.

Если при нажатии кнопки **🔒** дверь водителя открыта, то будут заперты замки всех дверей. После закрывания двери водителя она будет немедленно разблокирована, если данная функция активирована в меню пользовательских настроек.

При нажатии кнопки **🔒** может также активироваться система охранной сигнализации. См. *Система охранной сигнализации* → 42.

🔒: нажмите данную кнопку, чтобы отпереть дверь водителя. Нажмите данную кнопку еще раз в течение пяти секунд для отпирания всех дверей. Пульт дистанционного управления можно запрограммировать так, чтобы при первом нажатии кнопки отпирались все двери. См. *Пользовательские настройки* → 147.

При запираии замков в качестве сигнала обратной связи могут мигать указатели поворотов и/или может срабатывать звуковой сигнал. См. *Пользовательские настройки* → 147.

При нажатии кнопки **🔒** система охранной сигнализации отключается. См. *Система охранной сигнализации* → 42.

🔑: при соответствующей комплектации для дистанционного запуска двигателя однократно нажмите кнопку **🔒**, а затем сразу же нажмите и удерживайте нажатой в течение минимум четырех секунд кнопку **🔑**. См. *Система дистанционного запуска двигателя* → 35.

🔑: дважды быстро нажмите данную кнопку, чтобы отпереть замок крышки багажного отделения.

🔑: при соответствующей комплектации кратковременно нажмите кнопку **🔒**, затем сразу нажмите и удерживайте нажатой кнопку **🔑**, чтобы полностью открыть откидной верх. Для управления откидным верхом при помощи пульта дистанционного управления зажигание должно быть выключено. Через одну секунду после отпускания кнопки **🔑** откидной верх остановится. Чтобы остановить откидной верх немедленно, нажмите кнопку **🔑** или **🔒** на пульте дистанционного управления. Кнопка **🔑** предназначена только для открывания откидного верха.

🔑: однократное нажатие данной кнопки позволяет определить местонахождение вашего автомобиля. Мигают наружные световые приборы и три раза подается звуковой сигнал.

Для активации сигнала тревоги нажмите и удерживайте нажатой в течение трех секунд кнопку **🔑**. Звуковой сигнал будет звучать и указатели поворотов будут мигать до тех пор, пока не будет снова нажата кнопка **🔑** или пока не будет выбран режим ON/RUN кнопки запуска.

Откидной верх

- Не пытайтесь запустить двигатель во время открывания откидного верха при помощи пульта дистанционного управления. Отпустите кнопку **🔑**

на пульте дистанционного управления и кнопку запуска двигателя. Подождите несколько секунд, прежде чем запустить двигатель в нормальном режиме.

- Функция пассивного отпирания замков дверей может не работать должным образом во время открывания откидного верха при помощи пульта дистанционного управления.

Действие системы дистанционной идентификации ключа

Система дистанционной идентификации ключа позволяет отпирать и запирают замки дверей и крышки багажного отделения, не доставая пульт дистанционного управления из кармана, сумочки, портфеля и т. д. Пульт дистанционного управления должен находиться в радиусе не более 1 м от двери, которую необходимо открыть, или от крышки багажного отделения.

На внешней стороне наружных дверных ручек предусмотрены кнопки.

Система дистанционной идентификации ключа может быть запрограммирована для одновременного отпирания всех дверей при первом нажатии кнопки запираения/отпирания замков, расположенной на ручке двери водителя. См. *Пользовательские настройки* → 147.

Отпирание/запирание дверей с помощью кнопки, расположенной на ручке двери водителя

Когда все двери заперты и пульт дистанционного управления находится на расстоянии до 1 м от ручки двери водителя, нажатие кнопки отпирания/запирания на ручке двери приведет к отпиранию двери водителя. Если кнопку запираения/отпирания нажать снова в течение пяти секунд, дверь пассажира будет разблокирована. Потяните ручку двери, чтобы отпереть замок двери.

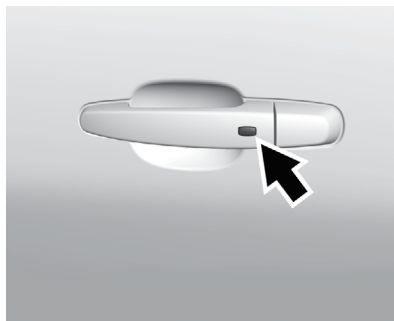

Вид стороны водителя; вид стороны пассажира аналогичен

Нажатие кнопки запираения/отпирания приведет к запираению всех дверей в следующих случаях:

- Прошло более пяти секунд с момента первого нажатия кнопки запираения/отпирания.
- Использовалось двукратное нажатие кнопки запираения/отпирания для отпирания всех дверей.
- Одна из дверей открывалась, а теперь все двери закрыты.

Отпирание/запирание дверей с помощью кнопки, расположенной на ручке двери пассажира

Когда все двери закрыты и пульт дистанционного управления находится на расстоянии до 1 м от ручки двери пассажира, нажатие кнопки отпирания/запирания на ручке двери приведет к отпиранию всех дверей.

Нажатие кнопки запираения/отпирания приведет к запираению всех дверей в следующих случаях:

- Кнопка запираения/отпирания была нажата для отпирания всех дверей.
- Одна из дверей открывалась, а теперь все двери закрыты.

Режим пассивного запираения

На автомобилях, оборудованных системой дистанционной идентификации ключа, данная функция предоставляет выбор: запирают замки дверей автоматически при выходе из автомобиля или нет. При

выключении зажигания и закрытии всех дверей система определяет, сколько пультов дистанционного управления осталось внутри автомобиля. Если из автомобиля был удален по меньшей мере один пульт дистанционного управления, в течение нескольких секунд двери будут заперты.

Если другие электронные устройства заглушают сигнал от пульта дистанционного управления, автомобиль может не определить его присутствие внутри автомобиля. Если активирована функция пассивного запираения, двери могут заблокироваться, когда пульт дистанционного управления находится внутри автомобиля. Не оставляйте пульт дистанционного управления в автомобиле, когда в нем не находятся люди.

Чтобы настроить функцию автоматического запираения дверей при выходе из автомобиля, см. *Remote Lock, Unlock, Start (система дистанционного запуска двигателя и отпираения/запираения дверей)* и *Пользовательские настройки* → 147.

Временное отключение режима пассивного запираения дверей

Функцию пассивного запираения можно временно отключить. Для этого при открытой двери нажмите и удерживайте нажатой кнопку  на выключателе центральной блокировки замков в течение минимум четырех секунд или до тех пор, пока

не раздастся три звуковых сигнала. Данная функция будет оставаться неактивной, пока не будет нажата кнопка , расположенная на внутренней стороне двери, или пока не будет включено зажигание.

Предупреждение о том, что пульт дистанционного управления находится в автомобиле

Если зажигание выключено и пульт дистанционного управления был оставлен внутри автомобиля, то после закрытия всех дверей трижды прозвучит звуковой сигнал. См. *Пользовательские настройки* → 147.

Предупреждение о том, что пульт дистанционного управления не находится в автомобиле

Если зажигание включено и одна из дверей открыта, а затем все двери были закрыты, система проверит наличие пульта (пультов) дистанционного управления внутри автомобиля. Если пульт дистанционного управления не обнаружен, на дисплей информационного центра будет выведено сообщение NO REMOTE DETECTED («Пульт дистанционного управления не обнаружен»), а затем трижды прозвучит звуковой сигнал.

Это происходит только один раз при каждом запуске двигателя.

См. *Пользовательские настройки* → 147.

Открытие крышки багажного отделения с помощью системы дистанционной идентификации ключа

Когда все двери заперты и пульт дистанционного управления находится в радиусе действия системы (1 м), коснитесь сенсорной кнопки, расположенной на ручке крышки багажного отделения, чтобы открыть ее.

Доступ при помощи механического ключа

Чтобы отпереть двери автомобиля в том случае, если элемент питания пульта дистанционного управления разряжен, см. *Замки дверей* → 37.

Программирование пультов дистанционного управления

Управление может осуществляться только при помощи запрограммированных пультов дистанционного управления. Если пульт дистанционного управления был утерян или похищен, новый пульт необходимо приобрести и запрограммировать у официального дилера. Соответствующий блок управления автомобилем может быть перепрограммирован, поэтому с помощью потерянных или похищенных пультов дистанционного управления управлять автомобилем будет невозможно. Необходимо будет перепрограммировать также все остальные пульты

дистанционного управления. Можно запрограммировать до восьми пультов дистанционного управления.

Программирование при наличии идентифицируемых пультов дистанционного управления

Новый пульт дистанционного управления может быть запрограммирован при условии наличия двух идентифицируемых пультов дистанционного управления. Для выполнения процедуры программирования зажигание должно быть выключено, и все пульты ДУ, как идентифицируемые в текущий момент, так и новые, должны быть у вас с собой.

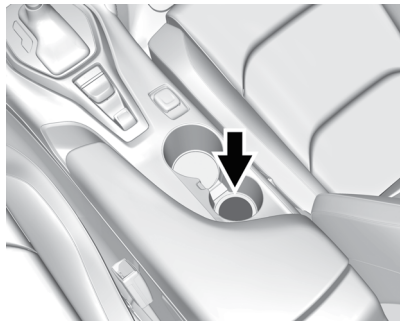



1. Поместите два идентифицируемых пульта дистанционного управления в задний подстаканник в центральной консоли.

2. Снимите крышку цилиндра замка на ручке двери водителя. См. *Замки дверей* → 37. Вставьте ключ нового пульта дистанционного управления в цилиндр замка, расположенного на ручке двери водителя, затем поверните ключ в положение разблокировки пять раз в течение 10 секунд.

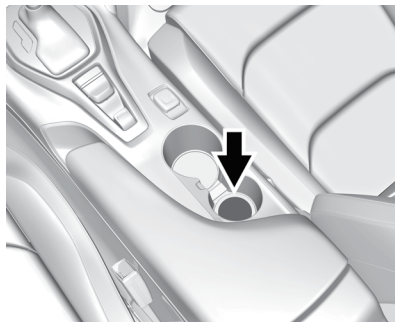
На дисплее информационного центра (DIC) отобразится сообщение **READY FOR REMOTE #2, 3, 4, ETC** («Готовность к программированию пультов ДУ № 2, 3, 4, 5, 6, 7 и 8»).



3. Замените идентифицируемые пульты новым пультом. Поместите новый пульт дистанционного управления в задний подстаканник в центральной консоли.

4. Нажмите кнопку запуска двигателя. После завершения процедуры инициализации на информационном дисплее отобразится сообщение о готовности программирования следующего пульта дистанционного управления.
5. Извлеките пульт из подстаканника и нажмите на нем кнопку  или .

Для программирования дополнительных пультов дистанционного управления повторите шаги 3–5.

По завершении процедуры программирования всех пультов дистанционного управления нажмите и удерживайте нажатой в течение приблизительно 12 секунд кнопку запуска двигателя для выхода из режима программирования.

6. Уберите ключ обратно в корпус пульта дистанционного управления.

Программирование при отсутствии идентифицируемых пультов дистанционного управления

В случае отсутствия двух идентифицируемых в текущий момент пультов дистанционного управления выполните следующие действия, чтобы запрограммировать до восьми пультов. Процедура занимает примерно 30 минут. Зажигание должно быть выключено, и все пульты дистанци-

онного управления, которые необходимо запрограммировать, должны быть у вас с собой.



1. Снимите крышку цилиндра замка на ручке двери водителя. См. *Замки дверей* → 37 Вставьте ключ нового пульта дистанционного управления в цилиндр замка, расположенного на ручке двери водителя, затем поверните ключ в положение разблокировки пять раз в течение 10 секунд. На дисплее информационного центра появится сообщение REMOTE LEARN PENDING, PLEASE WAIT («Ожидание инициализации пульта ДУ. Пожалуйста, подождите»).
2. Подождите 10 минут, пока на дисплее информационного центра не отобразится сообщение PRESS ENGINE START BUTTON TO LEARN («Нажмите кнопку запуска двигателя для инициализации»), затем нажмите кнопку запуска двигателя. На дисплее информационного центра снова отобразится сообщение REMOTE LEARN PENDING, PLEASE WAIT («Ожидание инициализации пульта ДУ. Пожалуйста, подождите»).
3. Повторите шаг 2 еще два раза. После третьего раза все ранее идентифицируемые пульты дистанционного управления перестанут определять-

ся системой. Остальные пульты дистанционного управления можно перепрограммировать на следующих этапах.

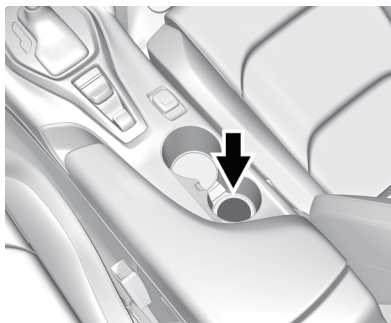
На дисплее информационного центра отобразится сообщение READY FOR REMOTE # 1 («Готовность к программированию пультов ДУ № 1»).



4. Поместите новый пульт дистанционного управления в задний подстаканник в центральной консоли.
5. Нажмите кнопку запуска двигателя. После завершения процедуры инициализации на информационном дисплее отобразится сообщение о готовности программирования следующего пульта дистанционного управления.

6. Извлеките пульт из подстаканника и нажмите на нем кнопку  или . Для программирования дополнительных пультов дистанционного управления повторите шаги 4–6. По завершении процедуры программирования всех пультов дистанционного управления нажмите и удерживайте нажатой в течение приблизительно 12 секунд кнопку запуска двигателя для выхода из режима программирования.
7. Уберите ключ обратно в корпус пульта дистанционного управления.

Запуск двигателя при разряженном элементе питания пульта дистанционного управления

Если элемент питания пульта дистанционного управления разряжен или возникают помехи, препятствующие нормальному приему сигнала, при попытке запуска двигателя на дисплее информационного центра (DIC) может появиться сообщение NO REMOTE DETECTED («Пульт дистанционного управления не обнаружен») или NO REMOTE KEY WAS DETECTED PLACE KEY IN TRANSMITTER POCKET THEN START YOUR VEHICLE («Пульт дистанционного управления не обнаружен. Поместите пульт в подстаканник

в центральной консоли. Запустите двигатель»). См. *Сообщения о ключах и замках* → 140.

Чтобы запустить двигатель:

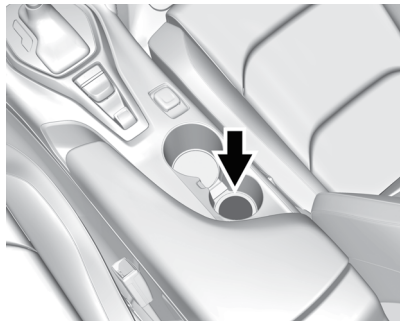

1. Поместите пульт дистанционного управления в задний подстаканник в центральной консоли.
2. Переместив рычаг селектора в положение P (парковка) или N (нейтраль), нажмите педаль тормоза и кнопку запуска.

При первой же возможности замените элемент питания пульта дистанционного управления.

Замена элемента питания

При появлении на дисплее информационного центра сообщения REPLACE BATTERY IN REMOTE KEY («Замените батарею в пульте дистанционного управления») необходимо выполнить замену элемента питания. См. *Сообщения о ключах и замках* → 140.

Осторожно

При замене элемента питания не прикасайтесь к элементам электронной схемы пульта дистанционного управления. Они могут быть повреждены разрядом статического электричества, накапливающимся на человеке.

Элемент питания не является перезаряжаемым. Для замены элемента питания:



1. Нажмите кнопку, расположенную в нижней части пульта дистанционного управления, и извлеките ключ.

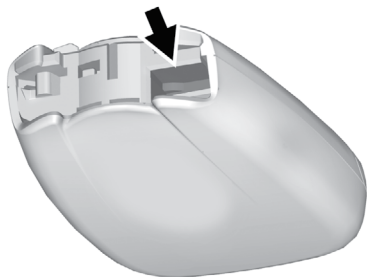

2. Используйте плоский предмет, чтобы отделить друг от друга две половины корпуса пульта дистанционного управления.

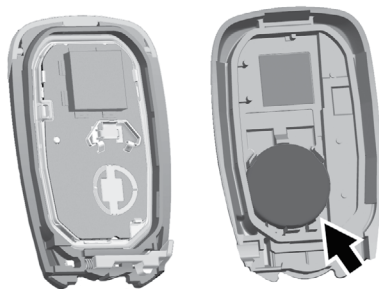

3. Извлеките элемент питания, прижав его и сдвинув к нижней части корпуса пульта.
4. Установите новый элемент питания так, чтобы положительный полюс был обращен к задней крышке. Прижмите элемент питания вниз до фиксации. Для замены необходимо использовать элемент питания CR2032 или аналогичный.
5. Установите крышку на место.

Система дистанционного запуска двигателя

При наличии данной функции запуск двигателя можно осуществлять, находясь вне автомобиля.

Q: если автомобиль оборудован системой дистанционного запуска двигателя, то на пульте дистанционного управления будет находиться данная кнопка.



После дистанционного запуска двигателя будет использоваться предыдущий набор установок системы климат-контроля. Могут также включиться электрообогреватель заднего стекла и обогрев сидений. См. *Автоматическое включение обогрева сидений при дистанционном запуске двигателя в Передние сиденья с функциями обогрева и вентиляции* → 61 и *Пользовательские настройки* → 147.

Законы, действующие в некоторых странах и регионах, могут ограничивать или запрещать использование систем дистанционного запуска двигателя. Например, законодательство некоторых стран предусматривает обязательное наличие прямой видимости автомобиля, двигатель которого запускается дистанционно. Убедитесь в том, что вы не нарушаете законодательство страны или региона, в котором вы находитесь, запуская двигатель автомобиля дистанционно.

На работоспособность пульта дистанционного управления могут влиять и другие условия. См. *Пользование системой дистанционного управления замками (RKE)* → 28.

Запуск двигателя с помощью системы дистанционного запуска двигателя

Для дистанционного запуска двигателя:

1. Нажмите и отпустите кнопку .
2. Затем сразу нажмите и удерживайте нажатой кнопку  в течение не менее четырех секунд или до тех пор, пока не начнут мигать указатели поворотов. Этот сигнал служит подтверждением того, что сигнал запроса дистанционного запуска двигателя был принят.

Когда двигатель запустится, загорятся габаритные огни и будут гореть

до тех пор, пока работает двигатель. Двери будут оставаться запертыми. Может включиться система климат-контроля.

Двигатель будет работать в течение 10 минут. Чтобы увеличить длительность работы двигателя еще на 10 минут, повторите перечисленные выше шаги по истечении 30 секунд после запуска двигателя. Длительность работы двигателя при дистанционном запуске можно увеличить только один раз.

Чтобы начать движение, когда двигатель еще работает, нажмите кнопку запуска. При этом пульт дистанционного управления должен находиться в салоне автомобиля.

Не используйте систему дистанционного запуска двигателя, если запас топлива в топливном баке заканчивается.

Увеличение длительности работы двигателя после дистанционного запуска

Для увеличения времени работы двигателя при дистанционном запуске на 10 минут повторите шаги 1 и 2, пока двигатель еще работает. Запрос на увеличение длительности работы двигателя можно отправить в течение 30 секунд после запуска двигателя. Это обеспечит работу двигателя в течение в общей сложности 20 минут.

Длительность работы двигателя при дистанционном запуске можно увеличить только один раз.

Если двигатель автомобиля работает уже в течение 10 минут и время его работы было увеличено на 10 минут, то в общей сложности двигатель будет работать 20 минут.

Дистанционно запустить двигатель между включением и выключением зажигания можно только два раза или один раз с увеличенной длительностью работы двигателя.

Перед повторным дистанционным запуском двигателя необходимо выбрать режим ON/RUN/START, а затем режим OFF кнопки запуска двигателя.

Остановка двигателя после дистанционного запуска

Чтобы заглушить двигатель, выполните одно из следующих действий:

- Нажмите и удерживайте кнопку  нажатой до тех пор, пока не погаснут габаритные огни.
- Включите аварийную световую сигнализацию.
- Включите зажигание, а затем выключите его.

Условия, при которых система дистанционного запуска двигателя не действует

Система дистанционного запуска двигателя не действует при любом из следующих условий:

- Пульт дистанционного управления находится в автомобиле.
- Не закрыт капот.
- Включена аварийная световая сигнализация.
- Обнаружена неисправность в системе управления двигателем.
- Температура охлаждающей жидкости двигателя выше нормы.
- Давление моторного масла ниже нормы.
- Дистанционный запуск двигателя уже был выполнен дважды или один раз с увеличением длительности работы двигателя.
- Рычаг селектора находится в любом положении, кроме положения P (парковка).



Замки дверей

Внимание



Незапертые двери могут стать причиной опасных ситуаций:

- Пассажиры, особенно дети, могут легко открыть двери и выпасть из движущегося автомобиля. Незапертые двери повышают вероятность выпадения из автомобиля в случае дорожно-транспортного происшествия. Поэтому во время движения автомобиля водитель и все пассажиры должны быть пристегнуты ремнями безопасности, а все двери должны быть заперты.
- Маленькие дети, которые могут забраться в незапертый автомобиль, иногда не способны покинуть его. Дети могут пострадать от перегрева, получить увечье или даже погибнуть от теплового удара. Всегда запирайте двери автомобиля, когда покидаете его.
- Возможны случаи нежелательного вторжения третьих лиц в автомобиль, когда он движется на малой скорости или стоит на месте. Этого не случится, если двери заперты.

Для запираения и отпираения дверей снаружи автомобиля:

- Нажмите кнопку  или  на пульте дистанционного управления.
- Вставьте ключ в замочный цилиндр двери водителя. Цилиндр замка закрыт крышкой.

Для запираения и отпираения дверей изнутри автомобиля:

- Нажмите кнопку  или  на центральном выключателе блокировки замков.
- Потяните ручку двери, чтобы отпереть замок двери. Потяните ручку еще раз, чтобы открыть дверь.

Система дистанционной идентификации ключа

Если автомобиль оборудован системой дистанционной идентификации ключа, нажмите кнопку отпираения/запираения на ручке двери, когда пульт дистанционного управления находится на расстоянии до 1 м от ручки двери. См. *Действие системы дистанционной идентификации ключа в Пользовании системой дистанционного управления замками (RKE)* → 28.

Доступ к замочному цилиндру

Для получения доступа к замочному цилиндру:

1. Потяните ручку двери до положения отпираения двери.

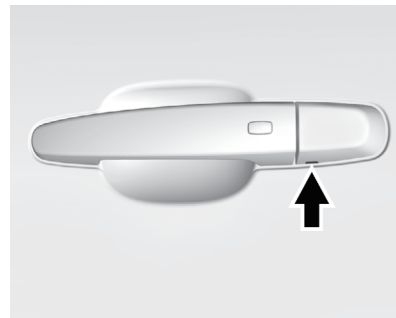

2. Вставьте ключ в паз, расположенный в нижней части крышки, и подденьте крышку.
3. Сдвиньте крышку назад и снимите ее.

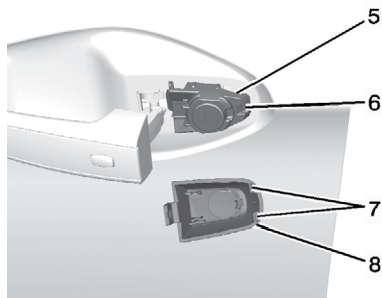

Вставьте оба выступа (7), расположенные в задней части крышки (8), в пазы между уплотнителем (5) и металлическим основанием (6).

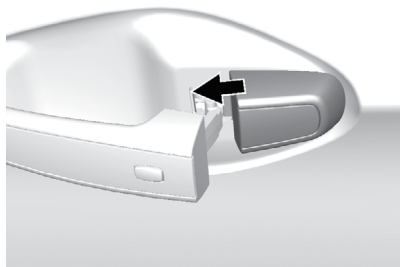

Переместите крышку вперед и прижмите до щелчка.

Свободно вращающиеся замочные цилиндры

Замочный цилиндр свободно вращается, если вставлен неподходящий ключ, или если правильный ключ вставлен не полностью. Такая конструкция предотвращает взлом или повреждение замка.

Для возвращения замочного цилиндра в исходное состояние вставьте правильный ключ до конца и поверните его в вертикальное положение. Выньте ключ и вставьте его снова.

Если замок не возвращается в исходное состояние, поверните ключ в замочном цилиндре на пол-оборота и повторите перечисленные выше шаги.

Центральный выключатель блокировки замков

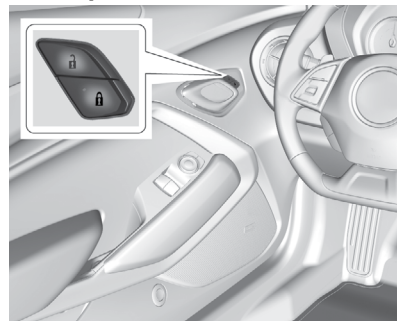

 при нажатии данной кнопки все замки запираются.

 при нажатии данной кнопки все замки отпираются.



Функция задержки запираения замков

Данная функция обеспечивает запираение замков всех дверей через пять секунд после того, как будет закрыта последняя дверь.

Функция задержки запираения замков действует только в том случае, если в меню пользовательских настроек деактивирована функция защиты от запираения двери водителя.

При нажатии кнопки  на центральном выключателе блокировки замков при открытой двери прозвучит троекратное звуковое предупреждение («колокольчик»), сигнализирующее о том, что функция задержки запираания замков активирована.

Все двери запираются через пять секунд после закрывания последней двери. Если какая-либо из дверей будет открыта до истечения пяти секунд, то с момента закрывания последней двери начнется отсчет следующих пяти секунд, по истечении которых все двери будут заперты.

Нажмите кнопку  на центральном выключателе блокировки замков или кнопку  на пульте дистанционного управления, чтобы отменить действие данной функции и запереть двери немедленно.

Данную функцию можно настроить с помощью информационного центра (DIC). См. *Пользовательские настройки* → 147.

Функция автоматического запираания замков

В автомобиле предусмотрена функция запираания обеих дверей, когда рычаг селектора при включенном зажигании выводится из положения P (автомобили с АКПП) или когда скорость движения превышает 13 км/ч (автомобили с МКПП).

Для разблокировки дверей:

- Нажмите кнопку  на центральном выключателе блокировки замков.
- Переведите рычаг селектора в положение P (автомобили с АКПП).
- Припаркуйтесь и выключите зажигание (автомобили с МКПП).

Функцию автоматического запираания дверей нельзя отключить. Функцию автоматического отпираания дверей можно активировать в меню пользовательских настроек. См. *Пользовательские настройки* → 147.

Защита от нежелательного запираания пульта дистанционного управления в автомобиле

Если выбран режим ACC/ACCESSORY или ON/RUN/START кнопки запуска и центральный выключатель блокировки замков дверей нажимается при открытой двери водителя, все двери будут заперты, после чего немедленно будет отперта дверь водителя.

Если зажигание выключено и запрашивается блокировка замков дверей, когда одна из дверей открыта, система проверит наличие пультов дистанционного управления внутри автомобиля.

Если пульт дистанционного управления обнаружен и количество пультов внутри автомобиля не уменьшилось, дверь водителя будет разблокирована, и трижды прозвучит звуковой сигнал.

Функция защиты от запираания может быть деактивирована вручную при открытой двери водителя путем нажатия и удерживания нажатой кнопки  на центральном выключателе блокировки замков.

Функция защиты от запираания двери водителя

Если функция защиты от запираания замка двери водителя активна, а двигатель автомобиля выключен, водительская дверь открыта и поступает команда закрывания дверей, то замки всех дверей будут заперты, и только дверь водителя будет разблокирована. Функция защиты от запираания двери водителя может быть включена или отключена в меню пользовательских настроек. См. *Пользовательские настройки* → 147.

Двери

Крышка багажного отделения

Внимание

Движение с открытой крышкой багажного отделения либо в тех случаях, когда крышка багажного отделения закрыта не полностью при транспортировке длинномерных предметов, очень опасно, поскольку внутрь автомобиля могут попадать отработанные газы. В состав отработанных газов, выделяемых двигателем, входит окись углерода (СО) – газ без цвета и запаха. Вдыхание этого газа может привести к потере сознания и даже к смерти.

В случае, когда приходится ехать с открытой крышкой багажного отделения:

- Закройте все окна.
- Полностью откройте вентиляционные дефлекторы, расположенные на приборной панели или под ней.

(см. продолжение)

Внимание (продолжение)

- Установите режим регулировки системы климат-контроля, при котором внутрь автомобиля поступает наружный воздух, и режим максимальной скорости вентилятора. См. Система климат-контроля в Указателе.
- Если автомобиль оборудован электроприводом крышки багажного отделения, отключите привод.

Более подробную информацию об окиси углерода см. в *Отработанные газы* → 227.

Замок крышки багажного отделения

Чтобы открыть крышку багажного отделения, находясь снаружи автомобиля:

- Дважды быстро нажмите кнопку  на пульт дистанционного управления.
- Нажмите сенсорную кнопку, расположенную над задним регистрационным знаком, когда все двери открыты.
- Если автомобиль оборудован системой дистанционной идентификации ключа, нажмите сенсорную кнопку, расположенную над задним регистра-

ционным знаком, при нахождении пульта дистанционного управления в радиусе 1 м от задней части автомобиля.

На автомобилях с автоматической коробкой передач, чтобы воспользоваться электроприводом открывания/закрывания двери багажного отделения, рычаг селектора необходимо установить в положение Р (парковка). На автомобиле с механической коробкой передач двигатель должен быть заглушен или должен быть задействован стояночный тормоз.

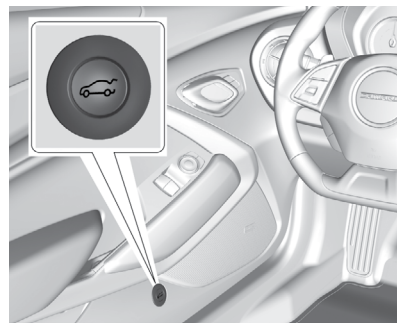

Нажмите кнопку , расположенную в нижней части двери водителя.

Ручка аварийного открывания крышки багажного отделения

Осторожно

Не используйте ручку аварийного открывания крышки багажного отделения в качестве проушины для крепления багажа во избежание повреждения ручки.



На внутренней стороне крышки багажного отделения находится ручка аварийного открывания, светящаяся в темноте. Ручка светится после попадания на нее света. Потяните за ручку, чтобы открыть крышку багажного отделения изнутри.

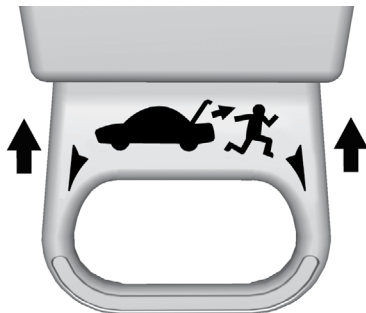

Отпустите ручку и прижмите ее, чтобы зафиксировать в исходном положении.

Аварийное открывание крышки багажного отделения (только автомобили с откидным верхом)

Если крышку багажного отделения не удастся открыть при помощи соответствующей кнопки пульта дистанционного управления:



1. Найдите удлинитель ключа в перчаточном ящике.

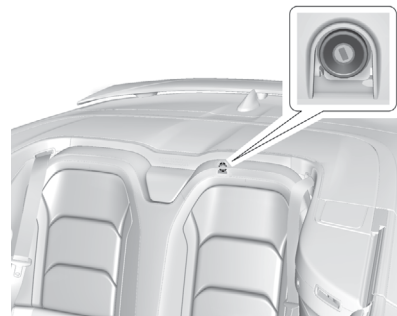

2. Найдите цилиндр замка за верхней частью спинки заднего сиденья со стороны водителя.

3. Прижмите вниз верхнюю часть спинки заднего сиденья со стороны водителя так, чтобы был виден цилиндр замка.
4. Извлеките ключ из корпуса пульта дистанционного управления.

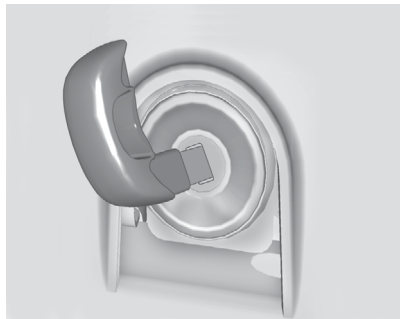

5. Снимите все посторонние предметы с ключа: другие ключи, кольца, бирки и т. д., затем полностью вставьте ключ в цилиндр замка.



6. Наденьте удлинитель на головку ключа до упора.
7. С усилием поверните ключ по часовой стрелке, чтобы отпереть замок крышки багажного отделения.
8. Извлеките ключ из цилиндра замка.
9. Уберите удлинитель ключа в перчаточный ящик.
10. Уберите ключ обратно в корпус пульта дистанционного управления.

Охранные системы

Данный автомобиль оборудован охранными системами, однако возможность его угона полностью не исключена.

Система охранной сигнализации

Данный автомобиль оборудован системой охранной сигнализации.

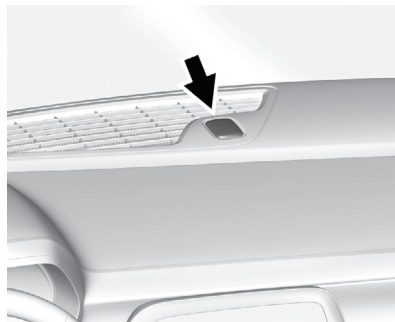

Индикатор, расположенный на приборной панели рядом с ветровым стеклом, показывает состояние системы.



Индикатор не горит: система охранной сигнализации деактивирована.

Индикатор горит постоянно: автомобиль защищен во время периода задержки перед включением системы охранной сигнализации.

Индикатор часто мигает: автомобиль не защищен. Открыта любая из дверей, крышка багажного отделения или капот.

Индикатор редко мигает: система охранной сигнализации включена.

Включение системы

1. Выключите зажигание.
2. Заприте двери автомобиля одним из следующих способов:
 - Используйте пульт дистанционного управления.
 - При открытой двери нажмите кнопку  расположенную на внутренней стороне двери.
3. Через 30 секунд активируется режим охраны системы, и индикатор начнет мигать со значительным интервалом, информируя о том, что система активирована. При повторном нажатии кнопки  на пульте дистанционного управления период 30-секундной задержки будет отменен и система активируется немедленно.

Система охранной сигнализации автомобиля не будет активирована, если двери были заперты ключом.

При попытке открыть дверь водителя, если предварительно двери не были открыты с помощью пульта дистанционного управления, начнут мигать указатели

поворотов и включится звуковой сигнал в качестве предварительного предупреждения. Если двигатель автомобиля не будет запущен или если дверь не будет разблокирована путем нажатия кнопки  на пульте дистанционного управления в течение 10 секунд после включения предварительного предупреждения, будет звучать сигнал тревоги.

Если данная система включена, то сигнал тревоги будет звучать каждый раз, когда открывается дверь пассажира, капот или крышка багажного отделения. При срабатывании охранной сигнализации будут мигать указатели поворотов и будет подаваться звуковой сигнал в течение 30 секунд. Охранная система снова перейдет в режим охраны до наступления следующего события несанкционированного доступа.

Отключение системы

Чтобы отключить систему охранной сигнализации или выключить охранную сигнализацию после ее срабатывания, выполните одно из следующих действий:

- Нажмите кнопку  на пульте дистанционного управления.
- Запустите двигатель.

Чтобы избежать непреднамеренного срабатывания системы охранной сигнализации:

- Заприте все двери при помощи пульта дистанционного управления после того, как все пассажиры покинут автомобиль и все двери будут закрыты.
- Всегда отпирайте двери с помощью пульта дистанционного управления. Отпирание двери водителя ключом не приведет к деактивации системы охранной сигнализации.

Признаки попыток несанкционированного проникновения в автомобиль

Если после нажатия кнопки  троекратно сработает звуковой сигнал и три раза мигнут указатели поворотов, значит, автомобиль подвергся попытке несанкционированного проникновения.

Если система охранной сигнализации срабатывала, то на дисплее информационного центра появится соответствующее сообщение. Подробную информацию см. в *Сообщения, связанные с противоугонной системой* → 143.

Иммобилайзер

Действие системы иммобилайзера

Данный автомобиль оборудован пассивной противоугонной системой (системой иммобилайзера).

Она не требует принудительного включения или выключения.

Когда вы забираете с собой пульт дистанционного управления при покидании автомобиля, система иммобилайзера активируется автоматически.

Система автоматически деактивируется, когда нажата кнопка запуска и пульт дистанционного управления обнаружен в автомобиле.



При возникновении неисправностей в системе во время ее активации или деактивации загорается контрольная лампа противоугонной системы, расположенная на комбинации приборов.

В память блока управления иммобилайзером внесены коды одного или более

пультов дистанционного управления. Двигатель автомобиля можно запустить только при условии совпадения кода пульта дистанционного управления с кодом, сохраненным в памяти блока управления иммобилайзера. Если пульт дистанционного управления был поврежден, могут возникнуть проблемы с запуском двигателя.

В момент запуска двигателя при включении зажигания ненадолго загорается контрольная лампа противоугонной системы.

Если двигатель не запускается и загорается контрольная лампа противоугонной системы, возможно, возникла неполадка в системе иммобилайзера. Выключите зажигание и снова попробуйте запустить двигатель.

Если на пульте дистанционного управления не видно признаков повреждений, попробуйте управления или пульт дистанционного управления. Или поместите пульт дистанционного управления в задний подстаканник в центральной консоли.

*См. **Запуск двигателя при низком уровне заряда элемента питания пульта дистанционного управления в Система дистанционного управления замками (RKE)** → 28.*

Если двигатель не запускается и с помощью другого пульта дистанционного управления или в случае, когда пульт

дистанционного управления помещен в задний подстаканник в центральной консоли, обратитесь в авторизованный сервисный центр, чтобы запрограммировать новый пульт дистанционного управления.

Не оставляйте ключи и устройства отключения противоугонной системы в автомобиле.

Наружные зеркала заднего вида

Панорамные зеркала заднего вида

Внимание



Объекты, отражающиеся в панорамном зеркале, например автомобили, кажутся более удаленными по сравнению с реальным расстоянием до них. Поэтому при резком перестроении в правый ряд может произойти столкновение с автомобилем, движущимся по соседней полосе, расположенной справа. Перед совершением такого маневра необходимо дополнительно оценить дистанцию при помощи внутреннего зеркала заднего вида или оглянувшись через плечо.



Со стороны переднего пассажира установлено панорамное зеркало заднего вида. Выпуклая поверхность панорамного зеркала расширяет зону обзора назад с места водителя.

Наружные зеркала заднего вида с электрической регулировкой



Для регулировки положения наружных зеркал:

1. Нажмите кнопку  или , чтобы выбрать зеркало для регулировки (со стороны водителя или пассажира). Загорится индикатор.
2. Нажимайте соответствующие стрелки на переключателе регулировки, чтобы установить зеркало в желаемое положение.
3. Отрегулируйте положение каждого из наружных зеркал так, чтобы в зеркале было видно заднее крыло автомобиля и пространство позади автомобиля.

4. Нажмите кнопку  или  для отмены выбора зеркала.

Система предупреждения о появлении объекта в «слепой» зоне (SBZA)

Автомобиль может быть оборудован системой предупреждения о появлении объекта в «слепой» зоне (SBZA). См. Система предупреждения о появлении объекта в «слепой» зоне (SBZA) → 251.

Система помощи при перестроении (LCA)

Автомобиль может быть оборудован системой помощи при перестроении (LCA). См. Система помощи при перестроении (LCA) → 251.

Наружные зеркала заднего вида с электрообогревом

Если автомобиль оборудован наружными зеркалами с электрообогревом:

: при нажатии выключателя электрообогревателя заднего стекла также включается обогрев наружных зеркал.

См. Двухзонная система климат-контроля → 198.

Наружное зеркало заднего вида с функцией затемнения

Если данный автомобиль оборудован зеркалом заднего вида с функцией затемнения, то яркость отражения в наружном зеркале со стороны водителя автоматически будет уменьшена, чтобы свет фар автомобилей, идущих за вашим автомобилем, не ослеплял вас.

Наружные зеркала заднего вида с функцией наклона при движении задним ходом

Если данный автомобиль оборудован сиденьями с функцией сохранения и вызова настроек, то существует режим, при выборе которого наружные зеркала наклоняются на заданный угол при движении задним ходом, чтобы обеспечивать лучший обзор пространства возле нижней части автомобиля.

Зеркало (-а) возвращается (-ются) в исходное положение в следующих случаях:

- Рычаг селектора выводится из положения R (задний ход) или рычаг селектора находится в положении R (задний ход) в течение приблизительно 30 секунд.
- Зажигание выключено.

- Скорость движения автомобиля задним ходом превысила заданное значение скорости.

Данную функцию можно включить или отключить. См. *Пользовательские настройки* → 147.

Внутренние зеркала

Внутренние зеркала заднего вида

Отрегулируйте положение внутреннего зеркала заднего вида для лучшей видимости объектов позади автомобиля.

Не наносите жидкость для очистки стекол непосредственно на поверхность зеркал. Для очистки зеркал используйте мягкую ткань, смоченную в воде.

Внутреннее зеркало заднего вида с ручной регулировкой положения

Если автомобиль оборудован зеркалом заднего вида с ручной регулировкой, при движении в дневное время переместите рычажок вперед; при движении в ночное время переместите рычажок назад, чтобы избежать ослепления светом фар автомобилей, движущихся позади.

Внутреннее зеркало заднего вида с функцией затемнения

При соответствующей комплектации данная функция позволяет уменьшать яркость отраженного света фар автомобилей, следующих за вашим автомобилем. Функция автоматического затемнения и соответствующий индикатор активируются при запуске двигателя.

Окна

⚠ Внимание

Не оставляйте детей, взрослых, находящихся в беспомощном состоянии, и домашних животных в запечатом автомобиле с закрытыми окнами в теплую или жаркую погоду. Они могут пострадать от перегрева, получить травму или даже погибнуть от теплового удара.



Окна с электрическими стеклоподъемниками

⚠ Внимание

Не оставляйте пульт дистанционного управления в автомобиле, когда в нем находятся дети; дети или другие люди могут получить серьезные травмы или даже погибнуть. Дети могут включить электрические стеклоподъемники, использовать другие органы управления автомобилем или даже запустить двигатель и начать движение. При наличии пульта дистанционного управления в автомобиле приводы стеклоподъемников будут активированы и дети могут получить серьезные травмы и даже погибнуть, если они будут находиться в оконном проеме при закрывании окна. Не оставляйте пульт дистанционного управления в автомобиле, когда в нем находятся дети.

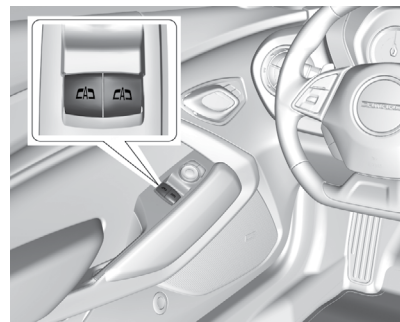

Модель купе

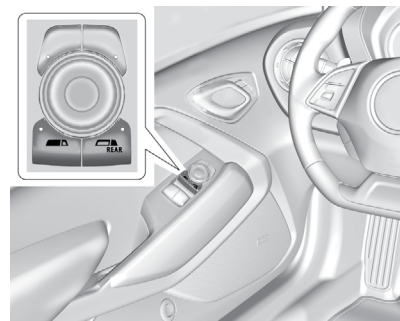

Модель с откидным верхом

Питание к электроприводам стеклоподъемников подается в режимах ON/RUN и ACC/ACCESSORY кнопки запуска, а также в режиме задержки отключения питания дополнительного оборудования (RAP). См. *Режим задержки отключения питания дополнительного электрооборудования (RAP)* → 225.

Для открывания или закрывания окна необходимо нажать клавишу переключателя или потянуть ее вверх.

Электроприводы стеклоподъемников будут временно отключены при слишком частом использовании переключателей в течение короткого интервала времени.

На моделях с откидным верхом клавиши переключателей приводов стеклоподъемников используются для открывания/закрывания как передних, так и задних окон. Нажмите кнопку FRONT (передние окна) или REAR (задние окна) для выбора передних или задних окон. На кнопке загорится светодиод. Затем используйте клавиши переключателей приводов стеклоподъемников. По умолчанию клавиши переключателей приводов стеклоподъемников используются для открывания/закрывания передних окон.

Функция автоматического открывания/закрывания окон

Стеклоподъемники с функцией автоматического опускания/подъема стекла позволяют открывать/закрывать окна без удерживания клавиши переключателя стеклоподъемника. Для активации функции автоматического опускания стекла нажмите клавишу переключателя вниз до упора и отпустите ее. Для активации функции автоматического подъема стекла потяните клавишу переключателя вверх до упора и отпустите ее. Автоматическое опускание или подъем стекла можно в любой момент прервать, коротко нажав или потянув вверх клавишу переключателя.

Функция защиты от заземления

Функция защиты от заземления – это часть функции открывания/закрывания окна без удерживания клавиши выключателя стеклоподъемника. Если на пути стекла при закрывании окна встречается какое-либо препятствие, стекло немного опустится вниз. Экстремально низкая температура или наличие на стекле льда могут привести к автоматическому изменению направления движения стекла. Привод стеклоподъемника вернется в нормальный режим работы, когда препятствия будут устранены.

Отключение функции защиты от заземления



Внимание

Если функция защиты от заземления отключена, то функция автоматического изменения направления движения стекла на противоположное действовать не будет. При этом вы или другие люди можете получить травмы, а окно может быть повреждено. Перед деактивацией функции защиты от заземления убедитесь в том, что на пути движения стекла отсутствуют препятствия.

Если определенные условия не позволяют окну закрыться и стекло продолжает, начиная с какого-либо положения, вновь опускаться, то его можно закрыть, потянув клавишу выключателя стеклоподъемника вверх и удерживая ее в этом положении.

Программирование приводов окон с электрическими стеклоподъемниками

Программирование окон с электрическими стеклоподъемниками может быть необходимо, если аккумуляторная батарея автомобиля была отсоединена или разрядилась. Если окно не открывается без удерживания клавиши переключателя стеклоподъемника после зарядки аккумуля-

ляторной батареи, для программирования приводов стеклоподъемников выполните следующее:

1. Закройте все двери.
2. Выберите режим ON/RUN или ACC/ACCESSORY кнопки запуска.
3. Из любого полуоткрытого положения стекла закройте окно и продолжайте удерживать клавишу переключателя стеклоподъемника некоторое время в верхнем положении после полного закрывания окна.
4. Затем нажмите на клавишу переключателя стеклоподъемника до полного открывания окна и удерживайте ее нажатой некоторое время.

Открывание/закрывание окон на автомобилях с откидным верхом

Стекла автоматически опускаются полностью при подъеме или опускании откидного верха. См. *Откидной верх* → 51.

Функция автоматического приоткрывания окон

Если окно полностью закрыто, оно автоматически приоткрывается при открывании двери. После закрывания двери окно будет полностью закрыто. Если данная функция не работает должным обра-

зом, это может происходить из-за того, что к приводам стеклоподъемников не подается электропитание. Прежде чем обратиться в авторизованный сервисный центр для проверки привода, выполните процедуру программирования окон с электрическими стеклоподъемниками.

Солнцезащитные козырьки

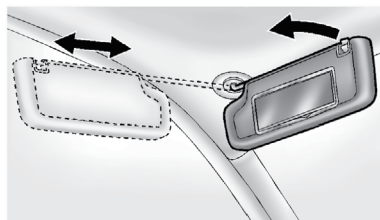

Чтобы солнечные лучи не слепили глаза, откиньте козырек вниз. Отсоедините козырек от опоры, расположенной ближе к внутреннему зеркалу заднего вида, и поверните козырек в сторону двери, а в случае необходимости выдвиньте удлинитель держателя козырька (при соответствующей комплектации).

Крыша



Вентиляционный люк в крыше





Питание к электроприводу люка подается только в режиме ON/RUN или ACC/ACCESSORY кнопки запуска или при активном режиме задержки отключения питания дополнительного электрооборудования (RAP). См. *Режим задержки отключения питания дополнительного электрооборудования (RAP)* → 225.

При соответствующей комплектации переключатель электропривода находится на потолочной консоли.



Открытие/закрывание вручную

Чтобы открыть люк, нажмите и удерживайте нажатым символ  переключателя. Чтобы закрыть люк, нажмите и удерживайте нажатым символ  переключателя. Отпустите переключатель для остановки люка.

Автоматическое открытие/закрывание

Для автоматического открывания люка нажмите до второго фиксированного положения и отпустите символ  переключателя. Для автоматического закрывания люка нажмите до второго фиксированного положения и отпустите символ  переключателя. Нажмите на переключатель снова для остановки люка.

Вентиляция

Кратковременно нажмите символ  переключателя, чтобы открыть люк в режиме вентиляции. Кратковременно нажмите символ  переключателя, чтобы закрыть люк.

Когда вентиляционный люк открыт, дефлектор автоматически поднимается. Когда вентиляционный люк закрыт, дефлектор автоматически опускается.

Если солнцезащитная шторка закрыта, она автоматически открывается, когда крышка люка при открывании перемещается дальше положения вентиляции.

Осторожно

Перемещение солнцезащитной шторки с усилием по направлению вперед дальше стеклянной панели люка может привести к ее повреждению и неисправной работе электропривода вентиляционного люка. Всегда закрывайте стеклянную панель люка, прежде чем закрыть солнцезащитную шторку.

Солнцезащитная шторка может быть открыта и закрыта вручную, но должна закрываться только вручную.

Если в бортовой сети автомобиля возникла неисправность, питание к электроприводу стеклянной панели люка не поступает.

Функция защиты от заземления

Вентиляционный люк/солнцезащитная шторка оснащены функцией защиты от заземления, которая активна только при автоматическом закрывании вентиляционного люка/солнцезащитной шторки. Всегда закрывайте стеклянную панель люка, прежде чем закрыть солнцезащитную шторку. Если на пути движущейся крышки люка/шторки во время автоматического закрывания возникает препятствие, движение крышки люка будет остановлено. Затем крышка люка/шторка

вернется в полностью открытое положение. Функцию защиты от защемления можно отключить, если закрывание вентиляционного люка невозможно по причине образования наледи или других условий. Для отключения функции защиты от защемления закройте вентиляционный люк путем нажатия соответствующей части переключателя. Чтобы остановить движение крышки люка, отпустите переключатель.

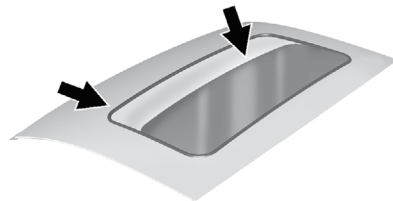

В уплотнителе проема и в направляющих крышки люка со временем может скапливаться грязь или мусор. Это может нарушить нормальное функционирование электропривода люка или привести к появлению постороннего шума. Это может также привести к засорению дренажной системы. Периодически открывайте люк и удаляйте скопившуюся грязь и посторонние предметы. Протирайте уплотнитель проема люка и часть крышки люка, прилегающую к уплотнителю, мягкой тканью, смоченной в слабом мыльном

растворе. Не удаляйте смазку с компонентов привода.

Наличие воды в дренажной системе не является признаком неисправности.

Откидной верх

Если автомобиль оборудован откидным верхом, ознакомьтесь со следующей информацией:

Внимание

При открывании или закрывании откидного верха можно получить травмы в результате контакта с движущимися частями кожуха откидного верха или откидным верхом. Внимательно следите за движением откидного верха при его закрывании или открывании.

Осторожно

Следуйте данным инструкциям при открывании или закрывании откидного верха во избежание повреждений:

- Уберите все предметы с крыши, крышки багажного отделения, кожуха откидного верха, перед открыванием откидного верха.

(см. продолжение)

Осторожно (продолжение)

- Уберите с крышки багажного отделения все предметы, которые могут касаться откидного верха при его движении.
- Не оставляйте автомобиль с открытым откидным верхом.
- Не увеличивайте скорость движения автомобиля более 50 км/ч до полного открывания откидного верха.
- Не открывайте откидной верх при сильном ветре.
- Не открывайте откидной верх несколько раз подряд в течение короткого периода времени при выключенном двигателе, во избежание разрядки аккумуляторной батареи.
- Не открывайте и не храните откидной верх, если он мокрый или грязный. Это может привести к появлению пятен, плесени или другим повреждениям.
- Храните автомобиль только с полностью закрытым откидным верхом.

Открывание откидного верха

1. Уберите все предметы, находящиеся на кожухе откидного верха и перед перегородкой багажного отделения. Установите перегородку багажного отделения в вертикальное положение. Закрепите обе стороны перегородки с помощью стоек, расположенных под кожухом откидного верха. См. *Багажное отделение* → 100.
2. Закройте багажное отделение.
3. Запустите двигатель или выберите режим ACC/ACCESSORY кнопки запуска.
4. Если возможно, открывайте откидной верх, когда автомобиль неподвижен. Откидной верх можно открывать, когда скорость движения автомобиля не превышает 50 км/ч; перемещение откидного верха прекратится, если скорость будет выше 50 км/ч. Полный цикл открывания откидного верха занимает приблизительно 25 секунд. Убедитесь, что откидной верх закрыт полностью, до того как автомобиль достигнет указанной выше скорости движения.



5. Нажмите и удерживайте нажатой переднюю часть переключателя . Стекла автоматически опустятся.
6. Когда откидной верх полностью откроется, на дисплее информационного центра отобразится сообщение. Отпустите переключатель.

Если включена аудиосистема, звук может быть на короткое время отключен для автоматической настройки уровня компенсации звука.

Закрывание откидного верха

1. Убедитесь, что шторки зеркал солнцезащитных козырьков закрыты, а сами козырьки закреплены в исходном положении.

2. Уберите все предметы, находящиеся сверху коврика откидного верха и перед перегородкой багажного отделения. Установите перегородку багажного отделения в вертикальное положение. Закрепите обе стороны перегородки с помощью стоек, расположенных под ковриком откидного верха. См. *Багажное отделение* → 100.
3. Закройте багажное отделение.
4. Запустите двигатель или выберите режим ACC/ACCESSORY кнопки запуска.
5. Если возможно, закрывайте откидной верх, когда автомобиль неподвижен. Откидной верх можно закрывать, когда скорость движения автомобиля не превышает 50 км/ч; перемещение откидного верха прекратится, если скорость будет выше 50 км/ч. Полный цикл закрывания откидного верха занимает 25 секунд. Убедитесь, что откидной верх закрыт полностью, до того как автомобиль достигнет указанной выше скорости движения.



6. Нажмите и удерживайте нажатой заднюю часть переключателя . Стекла автоматически опустятся.
7. Когда откидной верх полностью закроется, на дисплее информационного центра отобразится сообщение. Отпустите переключатель. При необходимости поднимите стекла.

Если включена аудиосистема, звук может быть на короткое время отключен для автоматической настройки уровня компенсации звука.

Выявление и устранение неисправностей

Если при нажатии переключателя  электропривод откидного верха не работает, проверьте следующее:

- Зажигание должно находиться в режиме ACC/ACCESSORY или ON/RUN, или должен быть активирован режим задержки отключения питания дополнительного оборудования (RAP).
- Крышка багажного отделения должна быть закрыта, а перегородка багажного отделения установлена на место. На дисплей информационного центра DIC будет выведено сообщение.
- Если на дисплее информационного центра появляется сообщение ONLY MANUAL OPERATION OF TOP POSSIBLE («Открытие/закрывание откидного верха возможно только вручную»), см. *Перемещение откидного верха вручную* далее в данном разделе.
- При низкой наружной температуре откидной верх может не открыться. Откидной верх может быть закрыт при температуре не ниже -20 °С. Если откидной верх не открывается из-за низкой наружной температуры, на дисплее информационного центра появится соответствующее сообщение. Если необходимо открыть/закрыть откидной верх, переместите автомобиль в отапливаемое помещение.
- Если откидной верх несколько раз подряд открывался/закрывался или был оставлен в промежуточном положении, электропривод откидного верха будет временно отключен. На дисплее информационного центра появится соответствующее сообщение. Нормальная работа электропривода откидного верха будет возобновлена в течение 10 минут после охлаждения системы.
- При низком уровне заряда аккумуляторной батареи функция автоматического открытия/закрывания откидного верха может быть деактивирована. В этом случае запустите двигатель и нажмите переключатель электропривода откидного верха. На дисплее информационного центра появится соответствующее сообщение.
- Если аккумуляторная батарея отсоединилась или если выполнялся запуск двигателя от аккумуляторной батареи другого автомобиля, откидной верх не будет работать до тех пор, пока не будет выполнена процедура программирования окон с электрическими стеклоподъемниками. Выполните процедуру программирования окон с электрическими стеклоподъемниками. См. *Окна с электрическими стеклоподъемниками* → 47.

См. *Сообщения, связанные с откидным верхом* → 137.

Операции открывания/закрывания откидного верха могут влиять на работу некоторых функций:

- Крышка багажного отделения может открываться только с помощью ключа до тех пор, пока откидной верх будет полностью открыт или закрыт.
- Окна не могут быть закрыты во время движения откидного верха.
- Если во время движения автомобиля откидной верх зафиксирован не полностью, при достижении скорости 80 км/ч подается звуковой сигнал («колокольчик»).

Если аккумуляторная батарея автомобиля была отсоединена, снимались или заменялись предохранители, или выполнялся запуск двигателя от аккумуляторной батареи другого автомобиля, то на дисплее может быть выведено сообщение TOP NOT SECURE («Откидной верх не зафиксирован»). Нажмите и удерживайте нажатый переключатель  для открывания/закрывания откидного верха до тех пор, пока данное сообщение не исчезнет.

См. *Сообщения, связанные с откидным верхом* → 137.

Незавершенный цикл открывания/закрывания откидного верха

Если цикл открывания/закрывания откидного верха не был завершен и откидной верх остановился, то он будет оставаться в таком положении некоторое время. Если выбран режим ACC/ACCESSORY или ON/RUN кнопки запуска, откидной верх будет находиться в таком положении около пяти минут, а затем начнет толчками перемещаться вниз. Если автомобиль движется или зажигание выключено, промежуток времени будет варьироваться от нескольких секунд до одной минуты.

Подача звуковых сигналов и вывод сообщений на дисплей информационного центра происходят до того, как откидной верх начнет перемещаться. При появлении этих сигналов завершите цикл открывания/закрывания откидного верха путем повторного нажатия переключателя .

Если откидной верх не может быть полностью зафиксирован, не приближайтесь к его компонентам. В некоторых случаях откидной верх может перемещаться быстро.

Движение на автомобиле не допускается, если откидной верх не зафиксирован в полностью закрытом или открытом положении. Компоненты откидного верха могут внезапно начать движение. В некоторых случаях функция автоматического

закрывания/открывания откидного верха может быть недоступна. Если это происходит, следуйте инструкциям, которые будут выводиться на дисплей информационного центра.

Если кожух откидного верха зафиксирован ненадежно, и при этом автомобиль движется со скоростью более 10 км/ч, кожух откидного верха может автоматически переместиться в устойчивое положение.

См. *Сообщения, связанные с откидным верхом* → 137.

Перемещение откидного верха вручную

Если на дисплее информационного центра появляется сообщение ONLY MANUAL OPERATION OF TOP POSSIBLE («Перемещение откидного верха возможно только вручную»), выполните следующее:

1. Нажмите соответствующую часть переключателя  для открывания или закрывания откидного верха. Если при нажатии одной части переключателя откидной верх не перемещается, нажмите другую часть переключателя.
2. Если откидной верх перемещается, продолжайте удерживать эту часть переключателя нажатой в течение минимум пяти секунд. После этого

откидной верх должен работать в нормальном режиме.

Если откидной верх не перемещается, обратитесь в авторизованный сервисный центр. Если откидной верх складывается, но не фиксируется, выполните следующую процедуру для закрывания откидного верха и кожуха откидного верха вручную. Эту операцию следует выполнять с помощником.

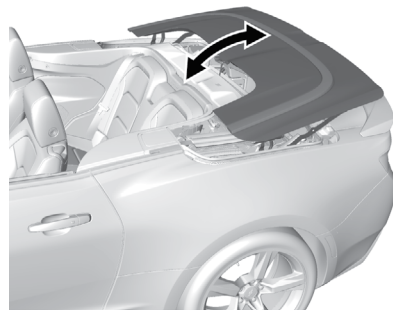

1. Находясь с каждой стороны кожуха откидного верха, поднимите его и переместите по направлению назад в полностью открытое положение. Удерживайте одновременно переднюю и заднюю части кожуха откидного верха.

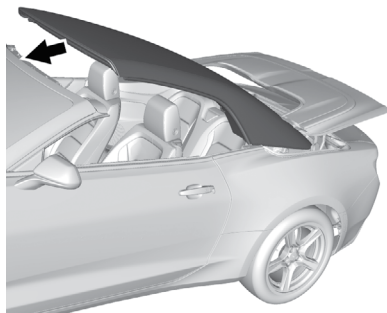

2. Поднимите откидной верх и переместите его по направлению вперед, потянув за обе стороны передней дуги, в полностью закрытое положение.

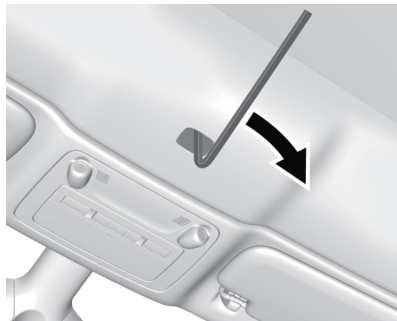

3. Зафиксируйте переднюю дугу откидного верха на раме. Для этого снимите крышку отверстия, расположенного за потолочной консолью, вставьте в него шестигранный ключ и поверните ключ по часовой стрелке до упора.
4. Поднимите дугу натяжения с обеих сторон; поднимите кожух откидного верха примерно наполовину, затем позвольте ему плавно переместиться в закрытое положение.
5. Опустите дугу натяжения.

Теперь можно отправляться в авторизованный сервисный центр для обслуживания. В этом положении откидного верха он закрыт неплотно, поэтому в салон может попасть влага. Кроме того, скорость движения автомобиля не должна превышать 80 км/ч.

Уход за откидным верхом

Откидной верх необходимо содержать в чистоте. Не используйте мойки высокого давления, так как в салон автомобиля может попасть вода.

Мойте откидной верх вручную в частично затененном месте. Используйте слабый мыльный раствор, теплую воду и мягкую губку. Замшевая салфетка или ткань могут оставлять ворсинки на тенте откидного верха, а щетка может повредить текстуру

ткани обивки. Не используйте стиральные порошки, сильные чистящие средства, растворители или отбеливатели.

Намочите всю поверхность мыльным раствором и оставьте на несколько минут. Наносите мыльный раствор равномерно во избежание появления пятен или разводов. Если верх сильно загрязнен, используйте для его очистки мягкие очистители на основе пены. Тщательно ополосните водой весь автомобиль, затем дайте откидному верху высохнуть под прямыми солнечными лучами.

Для защиты откидного верха:

- Убедитесь, что откидной верх полностью высох, перед тем как его опускать.
- Не допускайте попадания чистящих средств на лакокрасочное покрытие кузова автомобиля: они могут оставить разводы.

Сиденья и удерживающие системы

Подголовники

Подголовники 57

Передние сиденья

Регулировка положения переднего сиденья с электроприводом 57

Регулировка наклона спинки сидений 58

Сиденья с функцией сохранения настроек 59

Фиксаторы спинки сиденья 60

Передние сиденья с функциями обогрева и вентиляции 61

Задние сиденья

Задние сиденья 62

Ремни безопасности

Ремни безопасности 63

Пользование ремнями безопасности 64

Трехточечные ремни безопасности 65

Использование ремней безопасности беременными женщинами 67

Удлинитель ремня безопасности 68

Проверка системы ремней безопасности 68

Уход за ремнями безопасности 68

Замена компонентов системы ремней безопасности после столкновения 69

Система подушек безопасности

Система подушек безопасности 69

Места установки подушек безопасности 71

Срабатывание подушек безопасности 73

Действие подушек безопасности 74

Защитная функция подушек безопасности 74

После срабатывания подушек безопасности 75

Система определения присутствия пассажира на переднем сиденье 76

Техническое обслуживание автомобиля, оборудованного системой подушек безопасности 80

Установка дополнительного оборудования на автомобиле с системой подушек безопасности 81

Проверка системы подушек безопасности 81

Замена компонентов системы подушек безопасности после столкновения 82

Детские удерживающие системы

Дети старшего возраста 83

Грудные дети и малыши 84

Детские удерживающие системы 87

Места установки детских удерживающих устройств 89

Система креплений детских кресел (система LATCH) 90

Замена компонентов системы LATCH после столкновения 95

Установка детского кресла на заднее сиденье (с использованием ремня безопасности) 95

Установка детского кресла на сиденье переднего пассажира (с использованием ремня безопасности) 97

Подголовники

Передние сиденья оборудованы подголовниками, регулируемыми по высоте.

Внимание

Если подголовники установлены и отрегулированы неправильно, велика вероятность того, что при столкновении пассажиры или водитель получают травму шеи/верхнего отдела позвоночника. Не начинайте движение до тех пор, пока подголовники сидений водителя и всех пассажиров не будут должным образом установлены и отрегулированы.



Отрегулируйте подголовник таким образом, чтобы его верхняя часть находилась на одном уровне с верхней частью головы

водителя/пассажира. Такое положение уменьшает вероятность получения травмы шеи в случае столкновения.

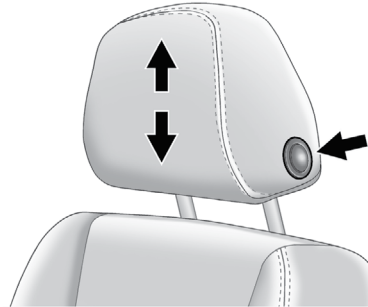

Чтобы поднять или опустить подголовник, нажмите кнопку, расположенную на боковой стороне подголовника, и потяните его вверх или вниз, а затем отпустите кнопку. Чтобы убедиться в том, что подголовник надежно зафиксирован, попробуйте его переместить вверх-вниз, после того как кнопка фиксатора будет отпущена.

Снятие подголовников передних сидений не предусмотрено конструкцией.

Передние сиденья

Регулировка положения переднего сиденья с электроприводом



Для регулировки положения сиденья с электроприводом:

- Чтобы переместить сиденье вперед или назад, сдвиньте горизонтально расположенный переключатель электропривода в соответствующем направлении.
- Высоту передней части подушки сиденья можно отрегулировать, перемещая переднюю часть переключателя электропривода вверх или вниз.

- Регулировка высоты сиденья осуществляется путем перемещения переключателя электропривода вверх или вниз.

Регулировка наклона спинки сидений

Внимание

Если во время движения автомобиля спинка слишком сильно наклонена назад, это может быть опасно. Даже пристегнутые ремни безопасности могут не обеспечивать необходимый уровень защиты.

Плечевая часть ремня не будет плотно прилегать к телу сидящего, а будет располагаться на некотором расстоянии впереди него. В случае столкновения можно удариться о натянутый ремень и получить повреждение шейных позвонков или другие травмы.

Поясная часть ремня при столкновении может переместиться вдоль тела. При этом удерживающее усилие ремня будет приложено к животу, а не к тазовым костям. Это может привести к серьезным повреждениям внутренних органов.

(см. продолжение)

Внимание (продолжение)

Для обеспечения необходимого уровня защиты во время движения автомобиля установите спинку сиденья в положение, близкое к вертикальному. Затем перенесите вес тела на спинку сиденья и пристегните ремень безопасности.

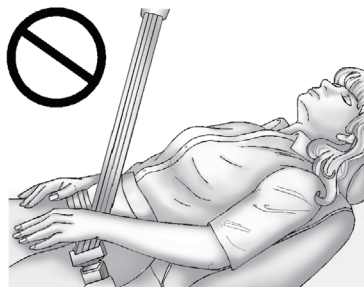

Не допускается регулировать положение спинки сиденья во время движения.

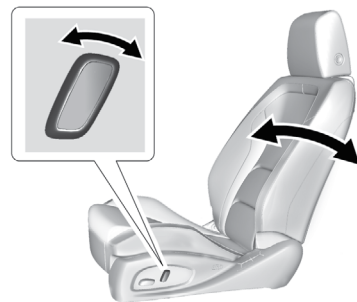

Для регулировки положения спинки сиденья:

- Для увеличения угла наклона спинки перемещайте верхнюю часть переключателя назад.
- Для уменьшения угла наклона спинки перемещайте верхнюю часть переключателя вперед.

Сиденья с функцией сохранения настроек

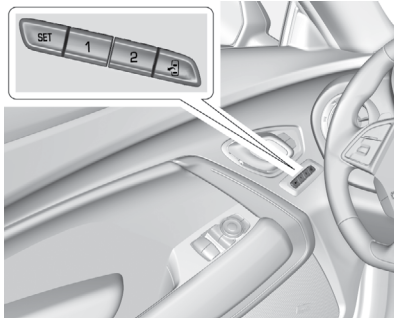



На автомобилях, оборудованных функцией сохранения и вызова настроек, кнопки 1, 2, SET и  (высадка), расположенные на двери водителя, используются для ручного сохранения и вызова настроек положения сиденья водителя и наружных зеркал заднего вида.

Функция сохранения настроек с помощью кнопок



Для сохранения выбранных настроек и вызова с помощью кнопок 1 и 2:

1. Выберите режим ON/RUN/ START или ACC/ACCESSORY кнопки запуска.

2. Отрегулируйте положение сиденья водителя и наружных зеркал (при соответствующей комплектации).
3. Нажмите и отпустите кнопку SET. Раздастся звуковой сигнал.
4. Затем сразу же нажмите и удерживайте кнопку 1 до тех пор, пока не услышите два звуковых сигнала.
5. Повторите шаги 1–4 для сохранения настроек для второго водителя, нажимая кнопку 2 вместо 1.

Для сохранения настроек положений для облегчения высадки из автомобиля при помощи кнопки  (высадка) повторите шаги 1–4, используя кнопку .

Вызов настроек с помощью кнопок вызова и сохранения настроек

Для вызова настроек, сохраненных вручную, нажмите и удерживайте кнопку 1, 2 или . При отпускании кнопок 1, 2 или  до того, как все системы примут необходимые положения, вызов сохраненных настроек прекратится.

Автоматический вызов сохраненных настроек

Если функция автоматического вызова сохраненных настроек активирована в программируемом меню пользовательских настроек, выполняется автоматический вызов предварительно сохраненных текущих настроек положений при помощи

кнопок 1 и 2 при переводе кнопки запуска из положения OFF в положение ON/RUN/ START или ACC/ACCESSORY.

См. *Автоматический вызов сохраненных настроек в Оборудование для повышения комфорта в Пользовательские настройки* → 147.

Для прекращения действия функции вызова настроек положения нажмите одну из кнопок сохранения/вызова настроек положения сиденья с электроприводом или наружных зеркал заднего вида с электроприводом.

На пульте дистанционного управления не нанесены номера. Если ваша настройка положения сиденья сохранена при помощи кнопок 1 или 2, но вызов соответствующего положения не осуществляется автоматически, сохраните свои настройки положения при помощи другой кнопки или обменяйтесь пультами дистанционного управления со вторым водителем.

В случае смены водителя на некоторых автомобилях во время первых нескольких запусков двигателя может отображаться идентификатор водителя (Driver ID).

Вызов настроек для облегчения высадки из автомобиля

Функция вызова настроек для облегчения высадки из автомобиля автоматически активируется при следующих условиях:

- Выключается зажигание и в течение короткого промежутка времени открывается дверь водителя.
- Зажигание выключается при открытой двери водителя.

Для прекращения действия функции вызова настроек положения нажмите одну из кнопок сохранения/вызова настроек положения сиденья с электроприводом или наружных зеркал заднего вида с электроприводом.

Препятствия

Если движение сиденья будет заблокировано каким-либо препятствием во время вызова настроек положения сиденья, действие этой функции будет приостановлено. Устраните препятствие. Затем выполните одно из следующих действий:

- Во время действия функции ручного или автоматического вызова сохраненных настроек положения нажмите и удерживайте нажатой в течение двух секунд соответствующую кнопку. Попытайтесь вызвать сохраненную настройку снова путем нажатия соответствующей кнопки.
- При автоматическом вызове сохраненных настроек положения для облегчения высадки из автомобиля нажмите и удерживайте нажатой в течение двух секунд соответствующий переключатель.

Попробуйте снова активировать эту функцию, открыв дверь водителя и нажав кнопку  на пульте дистанционного управления.

- При вызове сохраненных настроек положения для облегчения высадки из автомобиля нажмите и удерживайте нажатой в течение двух секунд соответствующий переключатель. Затем снова попробуйте активировать данную функцию.

Если действие данной функции не возобновится, обратитесь в авторизованный сервисный центр.

Фиксаторы спинки сиденья



Для доступа к задним сиденьям потяните вверх рычаг фиксатора, расположенный

в верхней части сиденья водителя или сиденья переднего пассажира. Откиньте спинку сиденья вперед.

Внимание

Если спинка сиденья не зафиксирована, то при столкновении или резком торможении автомобиля она может резко откинуться вперед. Это может привести к травмированию пассажира, сидящего на данном сиденье. Всегда проверяйте надежность фиксации спинки, пробуя ее наклонить вперед-назад.

Для установки спинки сиденья в вертикальное положение поднимите ее в исходное положение и прижмите в направлении задней части автомобиля до щелчка. Чтобы убедиться в надежности фиксации спинки сиденья, подвигайте ее вперед-назад.

Не используйте переключатель привода регулировки наклона спинки, расположенный сбоку подушки сиденья, чтобы поднять спинку. См. *Регулировка наклона спинок сидений* → 58.

Передние сиденья с функциями обогрева и вентиляции

⚠ Внимание

У людей с высоким порогом чувствительности кожи нагрев сидений может привести к ожогам кожных покровов даже при минимальной интенсивности обогрева. Чтобы снизить риск получения ожогов, этим людям следует проявлять осторожность при включении обогрева сидений, особенно на длительный период времени. Не накрывайте сиденья и не укладывайте на них какие-либо предметы, которые могут стать изоляторами тепла (одеяла, подушки, чехлы и т. п.). Это может привести к перегреву обогревателя сиденья. Перегретый обогреватель сиденья может привести к получению ожога или повреждению сиденья.



При соответствующей комплектации для включения функции обогрева и вентиляции сидений двигатель должен работать.

Для включения обогрева сиденья нажмите кнопку или . На кнопке загорится светодиод.

При однократном нажатии кнопки обогрев будет осуществляться с наибольшей интенсивностью. При каждом последующем нажатии кнопки выключателя интенсивность обогрева будет уменьшаться на одну ступень до полного отключения обогрева. При максимальной интенсивности обогрева загорятся три светодиода, при минимальной интенсивности – один светодиод.

Нагрев сиденья пассажира может занять больше времени, чем нагрев сиденья водителя.

Для включения вентиляции сиденья нажмите кнопку или . На кнопке загорится светодиод.

При однократном нажатии кнопки вентиляция будет осуществляться с наибольшей интенсивностью. При каждом последующем нажатии кнопки выключателя интенсивность вентиляции будет уменьшаться на одну ступень до полного отключения вентиляции. При максимальной интенсивности вентиляции загорятся три светодиода, при минимальной интенсивности – один светодиод.

Remote Start Auto Heat Seats (автоматическое включение обогрева сидений при дистанционном запуске двигателя)

В холодную погоду функция обогрева сидений может быть включена автоматически при дистанционном запуске двигателя. Обогрев выключается после включения зажигания. Чтобы включить обогрев сидений после запуска двигателя, нажмите соответствующую кнопку.

При дистанционном запуске двигателя светодиоды на кнопках выключателей обогрева сидений не загорятся.

Когда сиденье не занято, интенсивность обогрева может быть ниже, чем обычно. Это не является признаком неисправности.

При дистанционном запуске двигателя обогрев сидений включается в том случае, если соответствующая функция активирована в меню пользовательских настроек. См. *Система дистанционного запуска двигателя* → 35 и *Пользовательские настройки* → 147.

Задние сиденья

При соответствующей комплектации для увеличения объема багажного отделения можно сложить спинки задних сидений. На заднем сиденье предусмотрено два посадочных места. Складывать спинку заднего сиденья допускается только на неподвижном автомобиле.

Чтобы сложить спинку заднего сиденья:

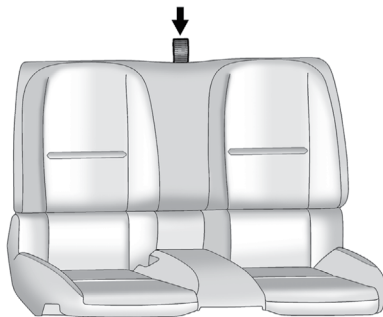

1. Потяните за лямку, расположенную в верхней части спинки заднего сиденья.
2. Опустите спинку.

Внимание

Неправильно пристегнутый ремень безопасности с перекрученными и неправильно расположенными лямками не сможет обеспечить эффективную защиту при столкновении. В этом случае серьезные травмы может получить пассажир, даже пристегнутый ремнем безопасности. После возвращения спинки заднего сиденья в исходное положение убедитесь в том, что ремни безопасности правильно уложены, закреплены и не перекручены.

Поднимите спинку и нажмите на нее в направлении багажного отделения, чтобы зафиксировать. Убедитесь в том, что ремень безопасности не перекручен и не зажат спинкой сиденья.

Ремни безопасности

В данном разделе описано, как правильно пользоваться ремнями безопасности, и приведены примеры их неправильного использования.

Внимание

Если на каком-либо сиденье ремень безопасности правильно застегнуть невозможно, не позволяйте кому-либо занимать это место. При столкновении степень тяжести травм, получаемых пассажирами, которые не были пристегнуты ремнями безопасности, гораздо выше, чем у тех, кто был пристегнут ремнями безопасности. Пассажир может получить серьезные травмы от ударов о твердые предметы, находящиеся внутри автомобиля, или вылететь из него. Кроме того, пассажир, не пристегнутый ремнями безопасности, может столкнуться с другими пассажирами, находящимися в автомобиле.

(см. продолжение)

Внимание (продолжение)

Перевозка пассажиров в местах, предназначенных для багажа, как внутри, так и снаружи автомобиля, крайне опасна. При столкновении люди, находящиеся в этих зонах, подвергаются гораздо более высокому риску получения тяжелых травм и гибели. Не перевозите пассажиров в зонах автомобиля, не оборудованных сиденьями и ремнями безопасности.

Всегда используйте ремень безопасности сами и следите за тем, чтобы все пассажиры были правильно пристегнуты.

Автомобиль оборудован контрольными лампами, которые напоминают о необходимости пристегиваться ремнями безопасности. См. *Контрольная лампа «Пристегните ремень»* → 118.

Почему необходимо использовать ремни безопасности

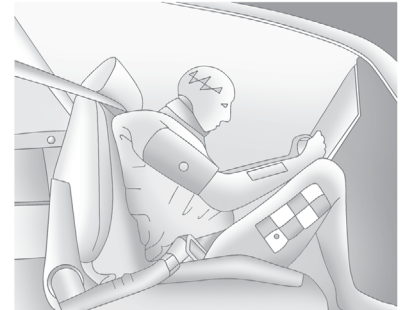

При движении в автомобиле вы перемещаетесь с той же скоростью, что и автомобиль. Если автомобиль резко останавливается, вы продолжаете движение до тех пор, пока вас что-нибудь не остановит. Это может быть ветровое стекло, приборная панель или ремни безопасности.

При пользовании ремнями безопасности вы и автомобиль замедляетесь вместе. Поскольку вы останавливаетесь в течение более длительного времени, то, при правильном использовании ремней безопасности, силы натяжения действуют на самые прочные кости человека. Вот почему так важно пристегиваться ремнями безопасности.

Вопросы, связанные с ремнями безопасности, и ответы на них

В: Если я пристегнут ремнем безопасности, то после столкновения я не смогу выбраться из автомобиля?

О: Такая ситуация *может* возникнуть независимо от того, пристегнуты вы или нет. Но вероятность того, что во время и после столкновения вы останетесь в сознании, *сможете* отстегнуть ремень безопасности и выбраться из автомобиля, *гораздо выше*, если вы будете пристегнуты.

В: Если мой автомобиль оборудован системой подушек безопасности, то почему я должен пристегиваться ремнем безопасности?

О: Система подушек безопасности – это вспомогательная система; она разработана как дополнение к системе ремней безопасности и не может ее заменить. Независимо от того, оборудован ли автомобиль системой подушек безопасности или нет, все пассажиры должны быть пристегнуты ремнем безопасности.

Кроме того, законодательство практически всех стран требует обязательного использования ремней безопасности.

Пользование ремнями безопасности

В данном разделе приводится описание способа использования ремней безопасности только для взрослых пассажиров.

Пользование ремнями для обеспечения безопасности детей имеет некоторые особенности. При этом для малышей и для детей постарше эти правила отличаются. Более подробная информация о правилах перевозки детей в автомобиле приведена в *Дети старшего возраста* → 83 или *Грудные дети и малыши* → 84.

Следуйте этим правилам безопасности.

Очень важно, чтобы все пассажиры и водитель были пристегнуты ремнями безопасности. Статистика показывает, что в случае столкновения те люди, которые не пользуются ремнями безопасности, получают травмы гораздо чаще, чем те, которые пристегиваются ремнями.

Пользование ремнями безопасности имеет некоторые особенности.

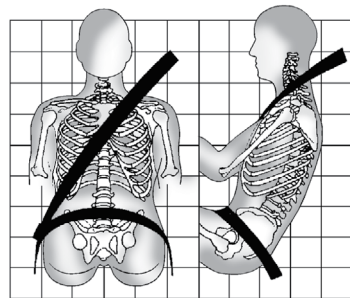

- Сядьте прямо и не отрывайте ноги от пола.
- Всегда вставляйте скобу ремня безопасности в соответствующий замок вашего сиденья.
- Поясной ремень безопасности должен охватывать тело как можно ниже и плотно прилегать к тазовым костям, слегка касаясь бедер. При столкновении удерживающая сила ремня будет действовать на прочные тазовые кости, и вероятность того, что ремень попадет на область живота, значительно снижается. Если тело сидящего соскользнет под ремень, то удерживающее усилие ремня будет приложено к животу. Это может привести к получению серьезных травм и даже к гибели.

- Плечевой ремень безопасности должен проходить через плечо и середину грудной клетки. Эти части тела лучше других способны воспринимать удерживающую силу ремня безопасности. При резком торможении автомобиля или столкновении плечевой ремень безопасности блокируется.

Внимание

Неправильное использование ремня безопасности может привести к получению серьезных травм и даже к гибели.

- Плечевой или поясной ремень безопасности должен плотно прилегать к телу и не должен быть перекрученным.
- Плечевой ремень безопасности не должен проходить под руками или за вашей спиной.
- Плечевой или поясной ремень безопасности не должен проходить поверх подлокотника.

Трехточечные ремни безопасности

Все сиденья вашего автомобиля оборудованы трехточечными ремнями безопасности.

Далее приводятся правила пристегивания трехточечным ремнем безопасности.

1. Отрегулируйте положение сиденья (если оно регулируется) так, чтобы сидеть на нем можно было почти вертикально. Чтобы узнать, как это сделать, см. *Сиденья в Указателе*.

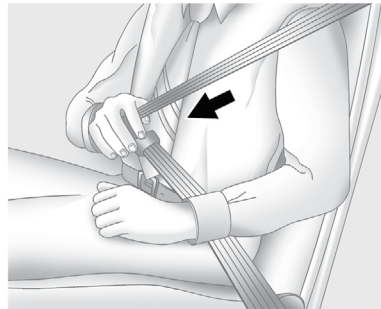

2. Возьмите ремень за скобу, потяните его и опоясайте себя. Не допускайте перекручивания ремня.

Если вытягивать ремень безопасности слишком резко, его движение

может быть заблокировано. Если это произойдет, для снятия блокировки ослабьте натяжение ремня и дайте ему немного втянуться обратно. Затем вновь плавно потяните ремень безопасности и опоясайте себя.

Если плечевой ремень безопасности вытянуть на всю длину, активируется функция фиксации детского кресла. В этом случае дайте ремню полностью втянуться в возвратное устройство и выполните процедуру пристегивания сначала.

Активация функции фиксации детского кресла может повлиять (при соответствующей комплектации) на работу системы определения присутствия пассажира на переднем сиденье. См. *Система определения присутствия пассажира на переднем сиденье* → 76.

На некоторых моделях, если плечевой ремень безопасности сиденья вытянуть на всю длину, активируется функция автоматической блокировки возвратного механизма (ALR). В этом случае дайте ремню полностью втянуться в возвратный механизм и выполните процедуру пристегивания сначала. Более подробная информация приведена в приложении для моделей NP.

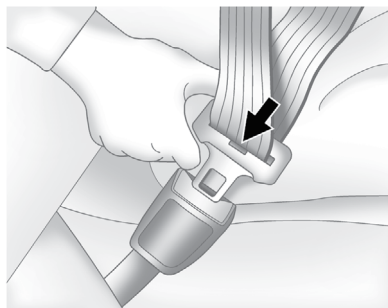

3. Вставьте скобу ремня в замок и нажмите на скобу до характерного щелчка.

Убедитесь в надежности фиксации скобы в замке, потянув ее вверх. Если ремень слишком короткий, см. *Удлинитель ремня безопасности* → 68.

Определите положение кнопки разблокировки замка ремня безопасности, чтобы при необходимости ее можно было легко найти и отстегнуть ремень.

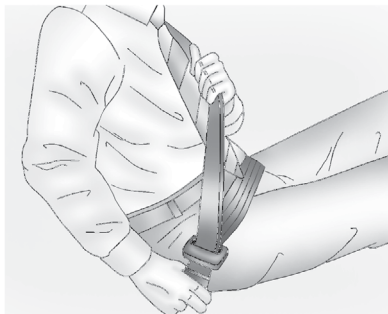

4. Чтобы поясной ремень плотно облегал тело, потяните ремень вверх за плечевую часть. Это может понадобиться, когда необходимо подтянуть поясной ремень пассажирам, обладающим небольшой комплекцией.

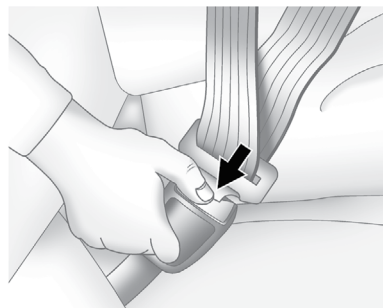

Чтобы отстегнуть ремень безопасности, нажмите кнопку разблокировки, расположенную на замке безопасности. Ремень должен вернуться в исходное положение. Всегда возвращайте ремень безопасности в исходное положение медленно. Если ремень безопасности возвращается в исходное положение быстро, может произойти фиксация возвратного механизма, после чего вытянуть ремень уже будет нельзя. В этом случае попытайтесь с усилием вытянуть ремень безопасности для снятия фиксации возвратного механизма, затем отпустите ремень. Если ремень безопасности остается зафиксированным в возвратном механизме, обратитесь в авторизованный сервисный центр.

Прежде чем закрыть дверь, убедитесь в том, что ремень безопасности не попал в дверной проем и не мешает закрыванию двери. Если захлопнуть дверь, когда ремень безопасности находится в дверном проеме, это может привести к повреждению как ремня, так и элементов кузова автомобиля.

Натяжители ремней безопасности

На данном автомобиле ремни безопасности сидений водителя и переднего пассажира оборудованы натяжителями ремней. Натяжители ремней безопасности не видны, они находятся в корпусе стягивающего механизма. Данные устройства обеспечивают натяжение ремней уже на ранней стадии определения умеренных и сильных фронтальных, боковых и попутных ударов, а также при опрокидывании автомобиля, когда сила удара превышает установленные пороговые значения.

Преднатяжители ремней безопасности являются устройствами одноразового действия. Если натяжители сработали при столкновении, то их и, возможно, другие компоненты системы ремней безопасности автомобиля необходимо заменить. См. *Замена компонентов системы ремней безопасности после столкновения* → 69.

Не садитесь на ремень безопасности. Это может привести к повреждению ремня и компонентов системы ремней безопасности.

Направляющие скобы ремней безопасности задних сидений

Направляющие скобы обеспечивают удобное положение плечевого ремня для детей старшего возраста, которые уже не помещаются в детские кресла, а также для некоторых взрослых пассажиров небольшой комплекции. При правильной установке на ремень направляющие скобы не позволяют плечевой части ремня касаться головы и шеи сидящего.

Направляющие скобы для ремней безопасности задних сидений можно приобрести у официального дилера. К направляющим скобам прилагаются соответствующие инструкции по их установке и использованию.

Использование ремней безопасности беременными женщинами

Ремни безопасности рассчитаны на использование всеми пассажирами, в том числе и беременными женщинами. Как и все остальные пассажиры, они могут получить серьезные травмы, если не будут пристегнуты ремнями безопасности.



Независимо от срока беременности беременные женщины должны пользоваться трехточечными ремнями безопасности, при этом поясной ремень должен располагаться как можно ниже под животом.

Лучший способ защитить ребенка – защитить его мать. Правильное пользование ремнем безопасности снижает вероятность того, что ребенок пострадает при столкновении. Для беременных женщин, как и для других пассажиров, ключевым условием эффективности ремней безопасности является правильное расположение ремня безопасности.

Удлинитель ремня безопасности

Если длины ремня безопасности хватает для того, чтобы пристегнуться, пользуйтесь ремнем безопасности, как обычно.

Если длины ремня не хватает, обратитесь в авторизованный сервисный центр, чтобы заказать специальный удлинитель. Отправляясь в сервисный центр для оформления заказа, возьмите с собой самое толстое пальто или другую одежду, которую вы предполагаете надевать во время поездок на автомобиле, чтобы заказать удлинитель нужного размера. Во избежание травм не позволяйте другим пассажирам пользоваться удлинителем и используйте его только на сиденье, для которого он предназначен. Удлинитель ремня безопасности предназначен для использования только взрослыми пассажирами. Ни в коем случае не используйте его для крепления детских кресел. При использовании удлинитель прикрепляется к обычному ремню безопасности. Для получения более подробной информации см. *инструкцию, прилагаемую к удлинителю ремня безопасности*.

Проверка системы ремней безопасности

Периодически проверяйте состояние ремней безопасности, замков и скоб, возвратных устройств и креплений, а также исправность работы контрольной лампы «Пристегните ремень». Следите за состоянием и других компонентов системы ремней безопасности, которые могут повлиять на эффективность их действия. При необходимости ремонта или замены каких-либо компонентов обратитесь в авторизованный сервисный центр. Поврежденные или изношенные ремни безопасности не обеспечивают необходимого уровня защиты при столкновении. Они могут порваться, не выдержав силы удара. Если ремень безопасности поврежден или изношен, при первой же возможности замените его новым.

Убедитесь в исправной работе контрольной лампы «Пристегните ремни». См. *Контрольная лампа «Пристегните ремень»* → 118.

Следите за тем, чтобы ремни безопасности были чистыми и сухими. См. *Уход за ремнями безопасности* → 68.

Уход за ремнями безопасности

Следите за тем, чтобы ремни безопасности были чистыми и сухими.



Внимание

Не отбеливайте и не перекрашивайте ремни безопасности. Это может значительно ослабить их. При аварии они могут не обеспечить защиту заданного уровня. Производите очистку ремней безопасности только слабым раствором мягкого моющего средства в теплой воде. Затем дайте ремням полностью высохнуть.

Ремни безопасности следует поддерживать в надлежащем состоянии.

Не допускайте попадания влаги, грязи и мусора внутрь деталей системы ремней безопасности. При необходимости внешние поверхности деталей системы ремней безопасности и сами ремни можно аккуратно очищать тканью, смоченной в слабом мыльном растворе. Проверяйте механизмы системы ремней безопасности на отсутствие в них пыли и мусора. Если механизмы системы ремней безопасности загрязнены, обратитесь в авторизованный

сервисный центр. Может потребоваться замена деталей системы ремней безопасности для обеспечения ее надлежащей работы.

Замена компонентов системы ремней безопасности после столкновения

Внимание

При любом столкновении система ремней безопасности может быть повреждена. Неисправная система ремней безопасности может не обеспечить необходимый уровень защиты водителя и пассажиров, в результате чего при столкновении они могут получить серьезные травмы или даже погибнуть. Чтобы убедиться в исправности системы ремней безопасности, при первой же возможности выполните соответствующие проверки и при необходимости замените вышедшие из строя компоненты.

После незначительного столкновения замена ремней безопасности может не потребоваться. Но ремни безопасности, которые использовались в момент столкновения значительной силы, могут быть повреждены или подвергнуться

действию большой растягивающей силы. Для проверки состояния и замены компонентов системы ремней безопасности необходимо обратиться в авторизованный сервисный центр.

Замена и ремонт компонентов системы ремней безопасности могут потребоваться даже в том случае, если она не была задействована в момент столкновения.

После столкновения, а также если контрольная лампа системы подушек безопасности не гаснет после запуска двигателя или загорается во время движения автомобиля, проверьте исправность натяжителей ремней безопасности. См. *Контрольная лампа системы подушек безопасности* → 119.

Система подушек безопасности

Автомобиль оборудован следующими подушками безопасности:

- Фронтальная подушка безопасности водителя.
- Фронтальная подушка безопасности переднего пассажира.
- Коленная подушкой безопасности водителя.
- Коленная подушка безопасности переднего пассажира.
- Боковая (устанавливаемая в спинке сиденья) подушка безопасности водителя.
- Боковая (устанавливаемая в спинке сиденья) подушка безопасности переднего пассажира.

Автомобиль может быть оборудован также следующими подушками безопасности:

- Шторка безопасности для водителя и пассажира, сидящего непосредственно за сиденьем водителя.
- Шторка безопасности для пассажира переднего сиденья и пассажира, сидящего непосредственно за сиденьем переднего пассажира.

Все места установки подушек (шторок) безопасности обозначены надписью AIRBAG, вытисненной на элементах обивки или на ярлычках, расположенных вблизи проемов, через которые будет выходить подушка при срабатывании.

Модули фронтальных подушек безопасности обозначены надписями AIRBAG, нанесенными на крышку средней части рулевого колеса и на приборную панель справа, перед сиденьем пассажира.

Модули коленных подушек безопасности обозначены надписями AIRBAG, нанесенными на нижней части приборной панели.

Надписи AIRBAG, обозначающие местоположение модулей боковых подушек безопасности, нанесены на боковой части спинку сиденья, ближайшей к двери.

Места выхода шторок безопасности обозначены надписями AIRBAG, расположенными на обивке потолка или других элементах обивки.

Система подушек безопасности является вспомогательной системой и служит дополнением к системе ремней безопасности. Хотя современные системы подушек безопасности снижают риск получения травм, тем не менее для обеспечения необходимого уровня безопасности они должны срабатывать очень быстро.

Далее приведена наиболее важная информация о системе подушек безопасности, которую необходимо знать:

Внимание

Несмотря на то, что данный автомобиль оборудован системой подушек безопасности, если в момент столкновения водитель или пассажиры не будут пристегнуты ремнями безопасности, они могут быть серьезно травмированы или даже погибнуть. Система подушек безопасности разработана как дополнение к системе ремней безопасности и не может ее заменить. Подушки безопасности могут срабатывать не при каждом столкновении. При определенных видах столкновений защита водителя и пассажиров будет обеспечиваться только ремнями безопасности. См. *Срабатывание подушек безопасности* → 73.

(см. продолжение)

Внимание (продолжение)

Пользование ремнем безопасности снижает риск получения сильных ударов о твердые предметы, находящиеся внутри автомобиля, или риск вылететь из него при столкновении. Система подушек безопасности – дополнительная удерживающая система по отношению к ремням безопасности. Независимо от того, оборудован автомобиль подушками безопасности или нет, убедитесь в том, что все находящиеся в автомобиле пассажиры пристегнуты ремнями безопасности.

Внимание

Подушки безопасности раскрываются с огромной скоростью и силой, и при близком расположении к модулю подушки безопасности удар раскрывающейся подушки может привести к получению тяжелой травмы или даже к смерти. Без особой необходимости не располагайтесь слишком близко к какому-либо из модулей подушек безопасности, не садитесь на край сиденья и не наклоняйтесь вперед. Ремни безопасности удерживают пассажира на месте до и во время столкновения.

(см. продолжение)

Внимание (продолжение)

Всегда пристегивайтесь ремнями безопасности, даже если в вашем автомобиле предусмотрена система подушек безопасности. Водитель должен располагаться на максимально большом возможном расстоянии от рулевого колеса, при котором он будет сохранять полный контроль над автомобилем. Уровень защиты при срабатывании ремней безопасности и подушек безопасности переднего пассажира будет наиболее эффективен в том случае, если он сидит ровно, перенеся вес тела на спинку сиденья, а ступни его ног находятся на полу.

Если автомобиль оборудован боковыми подушками безопасности и/или шторками безопасности, не позволяйте пассажирам сидеть или спать, облокотившись на двери или боковые стекла.

⚠ Внимание

При срабатывании подушки безопасности дети, сидящие слишком близко к модулям подушек безопасности, могут получить серьезные травмы или даже погибнуть. Каждый раз, когда в автомобиле находятся дети, убедитесь в том, что они правильно пристегнуты. Более подробная информация приведена в *Дети старшего возраста* → 83 и *Грудные дети и малыши* → 84.



Контрольная лампа системы подушек безопасности расположена на комбинации приборов. Система выполняет операцию самодиагностики, проверяя исправность соответствующих электрических цепей. Контрольная лампа оповещает водителя о наличии неисправности в системе. См. *Контрольная лампа системы подушек безопасности* → 119.

Места установки подушек безопасности

Модуль фронтальной подушки безопасности водителя встроен в центральную часть рулевого колеса.

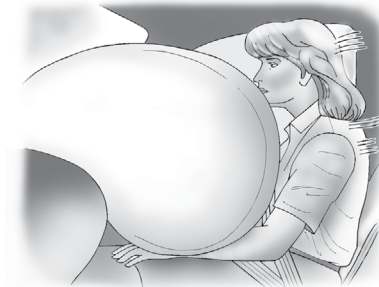

Модуль фронтальной подушки безопасности переднего пассажира встроен в приборную панель со стороны переднего пассажира.

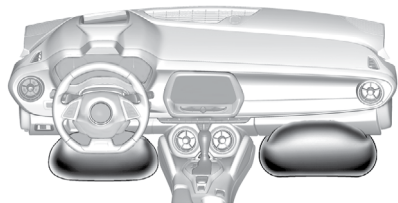

Модуль коленной подушки безопасности водителя находится под рулевой колонкой. Модуль коленной подушки безопасности переднего пассажира находится под перчаточным ящиком.



Модели купе: вид стороны водителя; вид стороны пассажира аналогичен

На моделях купе модули боковых подушек безопасности водителя и переднего пассажира установлены в наружной боковине спинки соответствующего сиденья.



Модели с откидным верхом: вид стороны водителя; вид стороны пассажира аналогичен

На моделях с откидным верхом модули боковых подушек безопасности водителя и переднего пассажира установлены в наружной боковине спинки соответствующего сиденья.



Модели купе: вид стороны водителя; вид стороны пассажира аналогичен

На моделях купе модули шторок безопасности водителя, переднего пассажира и пассажиров заднего сиденья расположены под обивкой потолка над боковыми окнами автомобиля.

Внимание

Если в момент столкновения между телом пассажира и подушкой безопасности будет находиться какой-либо предмет, подушка может раскрыться неправильно, а пассажир может получить тяжелую травму или даже погибнуть в результате удара этим предметом. На пути раскрывающейся подушки безопасности не должно находиться посторонних предметов. Не располагайте какие-либо предметы между телом и модулем подушки безопасности, не закрепляйте и не кладите какие-либо предметы на центральную часть рулевого колеса или рядом с другими модулями безопасности.

Не используйте какие-либо аксессуары для сидений, которые могут помешать срабатыванию боковых подушек безопасности.

На автомобилях, оборудованных шторками безопасности, ни в коем случае не закрепляйте какие-либо предметы на крыше автомобиля с помощью веревки так, чтобы она проходила через открытые проемы дверей или окон автомобиля. В противном случае это может создать помехи при срабатывании шторок безопасности.

Срабатывание подушек безопасности

Данный автомобиль оборудован системой подушек безопасности. См. *Сообщения системы подушек безопасности* → 143. Подушки безопасности срабатывают, если сила удара превысила определенное пороговое значение.

Пороговые значения срабатывания подушек безопасности заданы для определенных степеней тяжести столкновения в наиболее вероятных случаях для обеспечения безопасности пассажиров. Автомобиль оборудован электронными датчиками, которые помогают системе подушек безопасности определять силу удара. Пороговые значения срабатывания подушек безопасности могут зависеть от особенностей конструкции автомобиля. Фронтальные подушки безопасности могут срабатывать при фронтальных или близких к фронтальным умеренных и сильных ударах для снижения вероятности получения тяжелых травм головы и грудной клетки водителя или переднего пассажира.

Необходимость срабатывания фронтальных подушек безопасности не определяется на основании скорости движения автомобиля и не зависит от нее. Она зависит от характера и направления столкновения, а также от скорости замедления в момент удара.

Фронтальные подушки безопасности могут срабатывать при столкновениях на различных скоростях, в зависимости от того, происходит ли столкновение автомобиля с препятствием в попутном направлении или под углом, и от того, движется ли объект или нет, поддается ли предмет деформации или нет, узкий он или широкий.

Срабатывание фронтальных подушек безопасности обычно не происходит при опрокидывании, а также в случае наезда сзади и в большинстве случаев при боковых ударах.

Кроме того, автомобиль оборудован фронтальными подушками безопасности с двумя степенями наполнения. Подушки безопасности с двумя степенями наполнения раскрываются частично или полностью, в зависимости от силы удара при столкновении.

Коленные подушки безопасности срабатывают при фронтальных или близких к фронтальным умеренных и сильных ударах. Срабатывание коленных подушек безопасности обычно не происходит при опрокидывании, а также в случае наезда сзади и в большинстве случаев при боковых ударах.

Автомобиль оборудован системой определения присутствия пассажира на переднем сиденье, датчики которой встроены в сиденье переднего пассажира. Система получает сигналы от датчиков, встроенных в сиденье переднего пассажира и замка ремня безопасности этого сиденья, и на основании этих сигналов определяет необходимость срабатывания коленной подушки безопасности.

Боковые подушки безопасности срабатывают при боковых столкновениях с силой от умеренной до большой, в зависимости от места удара. Боковые подушки безопасности не срабатывают при опрокидывании, фронтальных или попутных столкновениях. Боковая подушка безопасности срабатывает с той стороны автомобиля, на которую пришелся удар.

При соответствующей комплектации шторки безопасности срабатывают при умеренных и сильных боковых ударах в зависимости от места удара. Также шторки безопасности срабатывают при опрокидывании или при сильном фронтальном столкновении. Шторки безопасности не срабатывают в случае удара сзади. Обе шторки безопасности срабатывают как при боковом ударе, при котором существует вероятность опрокидывания автомобиля, так и при опрокидывании автомобиля, либо при сильном фронтальном столкновении.

В каждом конкретном случае невозможно сделать заключение о необходимости срабатывания подушек или об отсутствии такой необходимости, основываясь на объеме повреждений или стоимости ремонта автомобиля.

Действие подушек безопасности

При определении момента начала столкновения система датчиков посылает электрический сигнал, который обеспечивает срабатывание пиропатрона и подачу газа. Газ наполняет подушку безопасности, в результате чего она разрушает закрывающую ее крышку и раскрывается. Пиропатрон, подушка безопасности и сопутствующие компоненты объединены в единый модуль соответствующей подушки безопасности.

Для нахождения мест установки подушек безопасности см. *Места установки подушек безопасности* → 71.

Защитная функция подушек безопасности

При фронтальных или близких к фронтальным столкновениях средней и большой силы даже пассажиры, пристегнутые ремнями безопасности, могут получить травмы от удара о рулевое колесо или о приборную панель. При боковом

ударе большой и средней силы даже пассажиры, пристегнутые ремнями безопасности, могут получить травмы от удара о твердые предметы салона автомобиля.

Система подушек безопасности является дополнением к защите, обеспечиваемой системой ремней безопасности, распределяя силу удара более равномерно по телу водителя/пассажира.

При соответствующей комплектации шторки безопасности предназначены для защиты головы и грудной клетки водителя и пассажиров, сидящих на передних и задних сиденьях. Шторки безопасности специальной конструкции позволяют уменьшить вероятность полного или частичного выпадения из автомобиля при его опрокидывании, однако ни одна система безопасности не может полностью исключить возможность такого выпадения.

В некоторых случаях, когда при столкновении пассажир двигается не в сторону подушки безопасности, подушки безопасности не могут обеспечить необходимый уровень защиты. См. *Срабатывание подушек безопасности* → 73.

Систему подушек безопасности следует рассматривать только как вспомогательную систему, дополняющую систему ремней безопасности.

После срабатывания подушек безопасности

После срабатывания фронтальных, колённых и боковых подушек безопасности давление газа в них снижается очень быстро, так что некоторые пассажиры могут даже не осознавать, что подушки безопасности сработали. Некоторое время после срабатывания шторки безопасности в ней может оставаться некоторое количество газа. Некоторые компоненты модулей подушек безопасности будут оставаться горячими в течение нескольких минут. Для определения мест установки модулей подушек безопасности см. *Места установки подушек безопасности* → 71.

Части подушек безопасности, которые контактируют с телом пассажира, также могут нагреваться, но их температура не вызывает ожогов. После срабатывания подушек некоторое количество пыли и дыма попадает в салон через отверстия в оболочке подушек. Сработавшая подушка безопасности не ухудшает обзорность, не мешает водителю управлять автомобилем и не создает препятствий для выхода людей из автомобиля.

Внимание

После срабатывания подушек безопасности в воздухе может появиться пыль. Эта пыль может вызвать нарушение дыхания у людей, страдающих астмой и другими заболеваниями дыхательных путей. Во избежание этого все люди, находящиеся в автомобиле, должны покинуть его, как только это станет возможным. Если в результате срабатывания подушек безопасности стало трудно дышать и нет возможности покинуть автомобиль, попытайтесь впустить в салон свежий воздух, открыв окно или дверь. При возникновении проблем с дыханием, которые вызваны срабатыванием подушек, немедленно обратитесь за медицинской помощью.

Автомобиль оборудован системой, которая после срабатывания подушек безопасности автоматически отпирает замки дверей, включает внутреннее освещение и аварийную световую сигнализацию, а также перекрывает подачу топлива. Данная функция может быть активирована без срабатывания подушек безопасности в случае события, параметры которого превышают заданные пороговые значения. Вы можете запереть двери, отключить плафоны освещения салона

и аварийную световую сигнализацию, используя органы управления данными системами.

Внимание

При столкновениях достаточной для срабатывания подушек безопасности силы повреждения могут получить и такие важные системы автомобиля, как топливная система, тормозная система, рулевое управление и т. д. Даже если после столкновения средней силы явные признаки повреждений отсутствуют, на безопасность эксплуатации автомобиля могут оказывать влияние скрытые повреждения.

Будьте предельно осторожны при попытке запустить двигатель после столкновения.

Очень часто при столкновениях достаточной для срабатывания подушек безопасности силы в результате деформации кузова разрушается ветровое стекло автомобиля. Кроме того, ветровое стекло может разрушиться при срабатывании фронтальной подушки безопасности переднего пассажира.

- Подушки безопасности способны срабатывать только один раз. После срабатывания системы подушек безопасности некоторые из ее компонен-

тов необходимо заменить. В противном случае система не сможет защитить пассажиров при очередном столкновении. Необходимо установить новые модули подушек безопасности, и, возможно, будет необходимо заменить и другие компоненты. Более подробная информация о компонентах, требующих замены, приведена в Руководстве по техническому обслуживанию и ремонту для данного автомобиля.

- Автомобиль оборудован специальными датчиками и диагностическим модулем, которые позволяют записывать информацию о состоянии систем во время столкновения. См. *Система сбора данных регистрации событий, конфиденциальность* → 358 и *Система сбора данных регистрации событий* → 358.
- Любые работы, связанные с обслуживанием системы подушек безопасности, должны выполняться только специально подготовленными техническими специалистами. Несоблюдение правил технического обслуживания может привести к нарушениям в работе системы подушек безопасности. Обратитесь в авторизованный сервисный центр для проверки системы.

Система определения присутствия пассажира на переднем сиденье

Данный автомобиль оборудован системой определения присутствия пассажира на переднем сиденье. Контрольная лампа статуса подушки безопасности переднего пассажира на потолочной консоли загорится при включении двигателя.



Варианты исполнения контрольных ламп

Во время проверки системы отображаются обозначения ON и OFF или загораются символы включения/выключения. После завершения проверки системы отображается ON или OFF или загорается один из символов включения/выключения.

См. *Индикатор состояния подушки безопасности переднего пассажира* → 120.

Система определения присутствия пассажира на переднем сиденье при определенных условиях отключает фронтальную и коленную подушки безопасности переднего пассажира. Данная система не влияет на работоспособность других подушек безопасности.

Система получает сигналы от датчиков, входящих в конструкцию сиденья переднего пассажира и ремня безопасности этого сиденья. Датчики предназначены для определения присутствия пассажира на переднем сиденье и подают сигнал для включения либо отключения фронтальной и коленной подушек безопасности.

Согласно статистике дорожно-транспортных происшествий, наибольшая безопасность детей обеспечивается, когда их перевозят на заднем сиденье автомобиля в правильно подобранном и установленном детском кресле.

Настоятельно рекомендуем, при наличии возможности, перевозить детей до 12 лет только на заднем сиденье автомобиля.

Ни в коем случае не устанавливайте детское автомобильное кресло, предназначенное для установки против хода движения, на сиденье переднего пассажира.

Следует помнить, что при установке такого кресла на переднее сиденье угроза для жизни ребенка очень велика.

Внимание

Ребенок, сидящий в детском кресле, установленном против хода движения, при срабатывании фронтальной подушки безопасности переднего пассажира может получить серьезные травмы или даже погибнуть. Это произойдет вследствие того, что ребенок будет находиться слишком близко к подушке безопасности. Если сиденье переднего пассажира, когда на нем находится детское кресло, устанавливаемое по ходу движения, близко придвинуто к приборной панели, то при срабатывании подушки безопасности ребенок может получить серьезные травмы или даже погибнуть.

(см. продолжение)

Внимание (продолжение)

Даже если фронтальная подушка безопасности переднего пассажира отключена, следует помнить, что не существует систем, обеспечивающих абсолютную защиту от отказов. Даже когда подушка безопасности отключена, нельзя полностью исключить возможность ее срабатывания при каких-либо непредвиденных обстоятельствах.

Даже если подушка безопасности переднего пассажира отключена, устанавливайте детское кресло, предназначенное для установки против хода движения, только на заднее сиденье автомобиля. Если детское кресло, предназначенное для установки по ходу движения, устанавливается на сиденье переднего пассажира, отодвиньте сиденье от приборной панели на максимально возможное расстояние. Лучшим местом для установки детского кресла является заднее сиденье автомобиля. В случае отсутствия возможности перевозки ребенка в детском кресле на заднем сиденье воспользуйтесь другим автомобилем, заднее сиденье которого оборудовано соответствующими креплениями.

Система определения присутствия пассажира на переднем сиденье предназначена для автоматического отключения фронтальной и коленной подушек безопасности переднего пассажира в следующих случаях:

- Когда переднее сиденье никем не занято.
- Когда система определяет, что на сиденье установлено детское кресло.
- Когда передний пассажир на некоторое время привстает с переднего сиденья.
- Когда обнаружена неисправность системы подушек безопасности или системы определения присутствия пассажира на переднем сиденье.

При отключении фронтальной и коленной подушек безопасности переднего пассажира загорается индикатор OFF и остается включенным для напоминания о том, что эти подушки безопасности отключены. См. *Индикатор состояния подушки безопасности переднего пассажира* → 120.

Система определения присутствия пассажира на переднем сиденье обеспечивает включение фронтальной и коленной подушек безопасности переднего пассажира каждый раз, когда на переднее пассажирское сиденье садится взрослый человек. При включении подушек безопасности

переднего пассажира загорается индикатор ON и остается включенным для напоминания о том, что эта (-и) подушка (-и) безопасности включена (-ы).

В некоторых случаях, когда на переднем пассажирском сиденье находится ребенок, в т. ч. в детском кресле, либо взрослый человек с небольшой массой тела, включение или отключение фронтальной и коленной подушек безопасности переднего пассажира будет зависеть от положения сидящего, его веса и комплекции. Все пассажиры, которые не используют детские удерживающие системы, должны быть соответствующим образом пристегнуты ремнями безопасности, независимо от того, установлена подушка безопасности для соответствующего места или нет.

Внимание

Если загорелась и постоянно горит контрольная лампа системы подушек безопасности, это означает, что в данной системе могли возникнуть неисправности. Во избежание получения серьезных травм обратитесь в авторизованный сервисный центр. Более подробная информация приведена в *Контрольная лампа системы подушек безопасности* → 119.

Если при установке детского кресла загорается индикатор ON

Система определения присутствия пассажира отключает фронтальную и коленную подушки безопасности сиденья переднего пассажира, если она определяет, что на переднем сиденье пассажира находится ребенок в специальном детском кресле. Если индикатор ON контрольной лампы загорается, когда на переднее сиденье установлено детское кресло, выполните следующее:

1. Выключите зажигание.
2. Снимите детское кресло с переднего сиденья.
3. Уберите с сиденья все дополнительные аксессуары (одеяла, подушки, чехлы, системы обогрева сидений или массажеры и т. п.).
4. Снова установите детское кресло на сиденье, следуя указаниям производителя. Также см. *Установка детского кресла на заднее сиденье (с использованием ремня безопасности)* → 95 или *Установка детского кресла на сиденье переднего пассажира (с использованием ремня безопасности)* → 97.

Путем непрерывного вытягивания плечевого ремня безопасности во время установки детского кресла

убедитесь, что возвратный механизм заблокирован. Эту проверку следует выполнять даже в том случае, если детское кресло оснащено крепким приспособлением для ремня безопасности. После блокировки возвратного механизма ремень может натягиваться, но вытянуть его из возвратного механизма уже будет невозможно.

5. Если после повторной установки кресла и повторного включения зажигания/запуска двигателя индикатор ON продолжает гореть, выключите зажигание. Затем слегка отклоните спинку сиденья автомобиля и отрегулируйте положение подушки сиденья (при соответствующей комплектации) так, чтобы спинка не прижимала детское кресло к подушке сиденья. Убедитесь, что детское кресло не цепляется за подголовник сиденья. Если это происходит, отрегулируйте положение подголовника. См. *Подголовники* → 57.
6. Снова включите зажигание (или запустите двигатель).

Будут или нет отключены фронтальные подушки безопасности для переднего пассажира при установке на переднее сиденье детского кресла, во многом зависит от комплектации ребенка. Лучшим

местом для установки детского кресла является заднее сиденье автомобиля. Даже если подушка безопасности переднего пассажира отключена и индикатор ON горит, устанавливайте детское кресло, предназначенное для установки против хода движения, только на заднее сиденье автомобиля.

Если при нахождении взрослого пассажира на переднем сиденье загорается индикатор OFF



Если индикатор OFF контрольной лампы продолжает гореть, когда на переднее сиденье садится взрослый пассажир, это может быть вызвано неправильным расположением пассажира на сиденье или активацией функции фиксации детского кресла. В этом случае, чтобы

система смогла определить присутствие пассажира на переднем сиденье и активировать фронтальную и коленную подушки безопасности, выполните следующее:

1. Выключите зажигание.
2. Уберите с сиденья все дополнительные аксессуары (одеяла, подушки, чехлы, системы обогрева сидений или массажеры и т. п.).
3. Установите спинку сиденья в вертикальное положение.
4. Убедитесь в том, что пассажир сидит прямо, по центру подушки сиденья, и его ноги находятся в удобном положении перед сиденьем.
5. Если плечевой ремень безопасности полностью вытянут, может быть активирована функция фиксации детского кресла. Это может привести к непреднамеренному отключению фронтальной подушки безопасности при нахождении на переднем сиденье взрослого пассажира. Если это произошло, отстегните ремень безопасности и позвольте ему полностью втянуться в возвратный механизм, затем пристегните его заново, не вытягивая полностью из возвратного механизма.

6. Включите зажигание/запустите двигатель и подождите две-три минуты с момента включения индикатора ON. В течение этого времени пассажир не должен изменять принятое положение.

Внимание

Если фронтальная подушка сиденья переднего пассажира отключена при нахождении на данном сиденье взрослого человека, она не сработает и не сможет защитить его в случае аварии, что приведет к получению серьезных травм или даже к смерти. Если горит индикатор OFF контрольной лампы статуса подушки безопасности переднего пассажира, перевозить взрослого пассажира на переднем сиденье не допускается.

Дополнительные факторы, оказывающие влияние на работу системы

Ремни безопасности удерживают пассажира на переднем сиденье во время маневров автомобиля и при торможении. Это позволяет системе определять статус подушки безопасности переднего пассажира. Более подробная информация о важности использования удерживающих

систем приведена в *Ремни безопасности и Детские удерживающие системы* (см. *Указатель*).

Толстые подкладки, такие как одеяла или подушки, или неоригинальное оборудование, такое как чехлы, обогреватели сидений и массажеры, могут повлиять на работу системы определения присутствия пассажира на переднем сиденье. Рекомендуется использовать только одобренные компанией GM аксессуары, предназначенные для использования в данном автомобиле. Более подробная информация о модификациях, которые могут повлиять на работу системы определения присутствия пассажира на переднем сиденье, приведена в *Техническое обслуживание автомобиля, оборудованного системой подушек безопасности* → 80.

Индикатор ON контрольной лампы может загораться, если на переднем пассажирском сиденье будет находиться сумка, портфель, чемодан, ноутбук или другие предметы. Если подушку безопасности необходимо отключить, уберите все посторонние предметы с переднего пассажирского сиденья.

Внимание

Багаж, размещаемый под передним сиденьем или между подушкой безопасности и спинкой переднего сиденья, может повлиять на работу системы определения присутствия пассажира на переднем сиденье.

Техническое обслуживание автомобиля, оборудованного системой подушек безопасности

Наличие системы подушек безопасности оказывает влияние на проведение технического обслуживания автомобиля. Компоненты системы подушек безопасности расположены в различных местах по всему автомобилю. Информацию о техническом обслуживании автомобиля и системы подушек безопасности можно получить у официального дилера или в Руководстве по техническому обслуживанию и ремонту.

⚠ Внимание

После выключения зажигания или отсоединения аккумуляторной батареи система подушек безопасности остается активной еще в течение 10 секунд и может сработать при неправильном выполнении обслуживания. При нахождении в момент срабатывания подушки безопасности на слишком близком от нее расстоянии можно получить травму. Не прикасайтесь к электрическим разъемам желтого цвета. Этим цветом обычно помечаются компоненты системы подушек безопасности. Убедитесь в том, что установленные правила технического обслуживания соблюдаются и работы выполняются специалистом, обладающим необходимой квалификацией.

Установка дополнительного оборудования на автомобили с системой подушек безопасности

На работу системы подушек безопасности может повлиять установка дополнительного оборудования, которая требует изменения несущей конструкции автомобиля, бампера, высоты автомобиля, передних или боковых элементов кузова. На работу системы подушек безопасности может

повлиять изменение или перестановка каких-либо компонентов передних сидений, ремней безопасности, датчиков системы подушек безопасности и диагностических модулей, рулевого управления, приборной панели, модулей шторок безопасности, обивки потолка, сидений, панелей облицовки стоек кузова, потолочной консоли, датчиков определения фронтальных и боковых ударов, а также жгутов проводов системы подушек безопасности.

Информацию о расположении датчиков, диагностических модулей и жгутов проводов системы подушек безопасности можно узнать у официального дилера или в Руководстве по техническому обслуживанию и ремонту.

Автомобиль оборудован системой определения присутствия пассажира на переднем сиденье, датчики которой встроены в переднее сиденье пассажира. Замена обивки сиденья может повлиять на работу системы определения присутствия пассажира на переднем сиденье, независимо от того, устанавливается ли обивка других изготовителей или обивка GM, предназначенная для использования на другой модели производства GM. Любые аксессуары, например обогреватель сиденья или дополнительная подушка, а также устройства, устанавливаемые на обивку сиденья или под нее, могут повлиять на работу системы определения присут-

ствия пассажира на переднем сиденье. Они могут препятствовать правильному раскрытию подушки (подушек) безопасности переднего пассажира или не позволят отключить данную подушку (подушки), когда это будет необходимо. См. *Система определения присутствия пассажира на переднем сиденье* → 76.

Если автомобиль оборудован шторками безопасности, см. *Размерность шин и колес* → 312.

Если вам необходимо внести изменения в конструкцию автомобиля по причине наличия особых потребностей и вас интересует, повлияют ли такие изменения на эффективность работы системы подушек безопасности, свяжитесь с центром поддержки клиентов.

Проверка системы подушек безопасности

Система подушек безопасности не нуждается в проведении периодического технического обслуживания или периодической замене ее компонентов. Чтобы убедиться в ее исправности, достаточно проверить состояние контрольной лампы системы подушек безопасности. См. *Контрольная лампа системы подушек безопасности* → 119.

Осторожно

Если крышка модуля подушки безопасности повреждена, открыта или сломана, это может привести к нарушениям работы подушки безопасности. Не предпринимайте попыток открыть или снять крышки подушек безопасности. При обнаружении открытой или поврежденной крышки необходимо заменить ее и/или весь модуль подушки безопасности в сборе. Для определения мест установки модулей подушек см. *Места установки подушек безопасности* → 71. Обратитесь в авторизованный сервисный центр для проверки системы.

Замена компонентов системы подушек безопасности после столкновения

Внимание

В результате столкновения многие компоненты системы подушек безопасности автомобиля могут быть повреждены. В этом случае система не сможет эффективно работать и не будет обеспечивать необходимого уровня защиты пассажиров при столкновении, что может привести к получению ими серьезных травм или даже к их гибели. Чтобы убедиться в том, что после столкновения система подушек безопасности находится в исправном состоянии, при первой же возможности выполните ее проверку и при необходимости замените соответствующие компоненты.

После срабатывания подушки определенные компоненты системы подушек безопасности необходимо заменить. Обратитесь в авторизованный сервисный центр для проверки системы.

Если контрольная лампа системы подушек безопасности не гаснет после начала движения автомобиля или загорается в ходе движения, это означает,

что в системе обнаружена неисправность. При первой же возможности обратитесь в авторизованный сервисный центр. См. *Контрольная лампа системы подушек безопасности* → 119.

Детские удерживающие системы

Дети старшего возраста

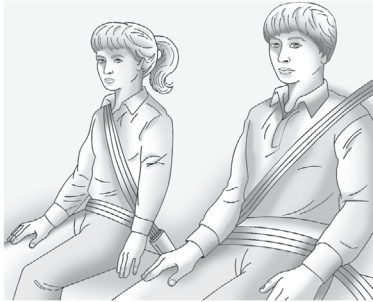

Дети старшего возраста, для которых отсутствует необходимость в использовании дополнительных подушек сидений, должны быть пристегнуты ремнями безопасности.

В инструкции производителя, которая поставляется вместе с дополнительной подушкой сиденья, указаны допустимые вес и рост ребенка, для которого может использоваться данная подушка. Ребенка необходимо пристегивать трехточечным ремнем безопасности с использованием дополнительной подушки сиденья до тех пор, пока ребенок не пройдет следующий тест:

- Посадите ребенка так, чтобы его спина по всей длине соприкасалась со спинкой сиденья. Колени выступают за пределы подушки сиденья? Если да, то дополнительная подушка сиденья не нужна. Если нет, продолжайте использовать дополнительную подушку сиденья.
- Пристегните ребенка трехточечным ремнем безопасности. Плечевой ремень лежит на плече? Если да, то дополнительная подушка сиденья не нужна. Если нет, попробуйте закрепить плечевой ремень при помощи специальной направляющей скобы. См. *Направляющие скобы ремней безопасности задних сидений в Трехточечные ремни безопасности* → 65. Если это не исправило положение, продолжайте использовать дополнительную подушку сиденья.
- Поясная часть ремня безопасности расположена достаточно низко и опоясывает бедра, а не живот? Если да, то дополнительная подушка сиденья не нужна. Если нет, продолжайте использовать дополнительную подушку сиденья.
- Может ли ребенок сохранять положение для правильного использования ремня безопасности на протяжении всей поездки? Если да, то дополни-

тельная подушка сиденья не нужна. Если нет, продолжайте использовать дополнительную подушку сиденья.

В: Как правильно пользоваться ремнями безопасности?

О: Дети старшего возраста должны быть пристегнуты трехточечными ремнями безопасности. Плечевой ремень безопасности не должен касаться лица или шеи. Поясной ремень должен располагаться как можно ниже и слегка касаться бедер. В этом случае при столкновении силы натяжения ремня будут действовать на тазовые кости. Ни в коем случае не следует располагать поясной ремень на животе, это может привести к получению тяжелых травм внутренних органов.

См. также *Направляющие скобы ремней безопасности задних сидений в Трехточечные ремни безопасности* → 65.

Согласно статистике дорожно-транспортных происшествий, наибольшая безопасность детей обеспечивается, когда их перевозка осуществляется на заднем сиденье автомобиля в правильно подобранном и установленном детском кресле.

При столкновении перевозимые без использования удерживающих устройств дети могут столкнуться с другими пассажирами, пристегнутыми ремнями, или под действием силы инерции могут

вылететь из автомобиля. Дети старшего возраста обязательно должны быть пристегнуты ремнями безопасности.

⚠ Внимание

Следите за тем, чтобы два ребенка не были пристегнуты одним ремнем безопасности. В этом случае ремень не сможет правильно распределить удерживающее усилие. При столкновении дети могут столкнуться друг с другом и получить серьезные травмы. Каждый пассажир должен быть пристегнут отдельным ремнем безопасности.



⚠ Внимание

Не позволяйте ребенку снимать плечевой ремень с плеча и убирать его за спину. При неправильном использовании трехточечного ремня безопасности ребенок может получить серьезные травмы. При столкновении плечевой ремень не будет удерживать ребенка на сиденье. Тело ребенка может слишком далеко отклониться вперед, что повышает риск получения травм головы и шеи. Кроме того, ребенок может проскользнуть под поясной ремень безопасности. В этом случае удерживающая сила ремня будет приложена к его животу.

Это может привести к получению серьезных травм и даже к гибели. Плечевой ремень безопасности должен проходить через плечо и середину грудной клетки.



Грудные дети и малыши

Защита необходима всем находящимся в автомобиле пассажирам! Это в равной степени касается грудных детей и малышей. Использование удерживающих систем является обязательным для всех, независимо от продолжительности поездки, возраста и комплекции пассажира. Законодательства практически всех стран требуют, чтобы дети до достижения определенного возраста перевозились в машине, закрепленные удерживающими устройствами.

⚠ Внимание

Если плечевой ремень безопасности будет проходить по шее ребенка, это может привести к получению серьезных травм и даже к гибели. Возвратный механизм позволяет легко затянуть плечевой ремень, однако при его блокировке ослабить ремень невозможно. При вытягивании плечевого ремня безопасности из возвратного механизма на всю длину происходит его блокировка. Возвратный механизм разблокируется, если отпустить ремень и дать ему свободно втянуться, однако это будет невозможно, если шея ребенка будет охвачена ремнем. Если плечевой ремень затянут на шее ребенка и возвратный механизм заблокирован, единственный способ освободить ребенка – перерезать ремень. Ни в коем случае не оставляйте детей в автомобиле без присмотра и не позволяйте им играть с ремнями безопасности.

Каждый раз при перевозке грудных детей и малышей необходимо использовать специальные детские удерживающие устройства. Ни система подушек безопасности, ни ремни безопасности не предназначены для защиты детей.

При столкновении дети, не закрепленные удерживающими устройствами, могут столкнуться с другими пассажирами или под действием силы инерции вылететь из автомобиля.

⚠ Внимание

Не удерживайте грудного ребенка на руках и не сажайте малышей на колени во время движения автомобиля. Возникающие при столкновении силы инерции настолько велики, что удержать ребенка на руках практически невозможно. Например, при столкновении на скорости 40 км/ч ребенок массой 5,5 кг будет действовать на руки того, кто его держит, с силой 110 кг. Грудных детей необходимо перевозить только с использованием специальных детских удерживающих устройств (люлек).

**⚠ Внимание**

При срабатывании подушки безопасности дети, сидящие слишком близко к модулям подушек безопасности, могут получить серьезные травмы или даже погибнуть. Ни в коем случае не устанавливайте детское кресло, предназначенное для установки против хода движения, на сиденье переднего пассажира. Устанавливайте детское кресло, предназначенное для установки против хода движения, только на заднее сиденье. Детское кресло, предназначенное для установки по ходу движения, также предпочтительнее устанавливать на заднее сиденье.

(см. продолжение)

Внимание (продолжение)

При срабатывании подушки безопасности дети, сидящие слишком близко к модулям подушек безопасности, могут получить серьезные травмы или даже погибнуть. Ни в коем случае не устанавливайте детское кресло, предназначенное для установки против хода движения, на сиденье переднего пассажира. Устанавливайте детское кресло, предназначенное для установки против хода движения, только на заднее сиденье. Детское кресло, предназначенное для установки по ходу движения, также предпочтительнее устанавливать на заднее сиденье.



Детские удерживающие устройства (детские кресла) используются для фиксации тела ребенка в надлежащем положении в автомобиле.

Существует три типа детских удерживающих устройств:

- Детские кресла, устанавливаемые по ходу движения.
- Детские кресла, устанавливаемые против хода движения.
- Дополнительные подушки сиденья, используемые совместно с ремнями безопасности.

При выборе удерживающей системы следует принимать во внимание не только вес, рост и возраст ребенка, но и то, подходит ли данная система для установки в автомобиль, на котором планируется ее использование.

Большинство детских удерживающих устройств может использоваться для широкого ряда моделей. При покупке детского удерживающего устройства убедитесь в том, что оно подходит для вашего автомобиля. Если устройство подходит для установки на ваш автомобиль, на нем должна быть прикреплена этикетка, на которой указано, что данная удерживающая система отвечает требованиям государственных стандартов безопасности для автомобилей. В инструкции

производителя кресла должны указываться ограничения по массе и росту ребенка. Кроме того, доступно множество типов удерживающих устройств, предназначенных для детей с ограниченными возможностями здоровья.

⚠ Внимание

Чтобы снизить риск получения травм шеи и головы при столкновении, грудные дети и малыши возрастом до двух лет (или пока их рост и вес не достигнут пределов, установленных для их детского кресла) должны размещаться в детском кресле, устанавливаемом против хода движения.

⚠ Внимание

Тазовые кости ребенка младшего возраста еще настолько малы, что стандартный поясной ремень безопасности автомобиля не сможет оставаться прижатым к тазовым костям, что необходимо для обеспечения эффективной защиты. Вместо этого ремень может переместиться на уровень живота ребенка. В этом случае при столкновении удерживающая сила ремня будет приложена к той области тела, которая не защищена костями скелета. Этого достаточно, чтобы вызвать серьезные травмы и даже гибель. Чтобы снизить риск получения серьезных травм и гибели во время столкновения, всегда перевозите детей младшего возраста в правильно подобранных и закрепленных детских креслах.

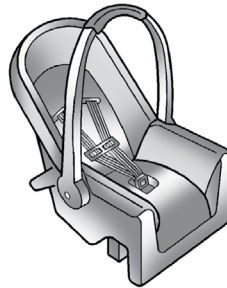
Детские удерживающие системы**Детское кресло, устанавливаемое против хода движения**

Детское кресло, устанавливаемое против хода движения, обеспечивает положение ребенка, при котором во время столкновения вся нагрузка приходится на спину ребенка.

Ребенок удерживается в кресле при помощи специальной системы ремней, которая в случае столкновения сохраняет положение ребенка в кресле.

**Детское кресло, устанавливаемое по ходу движения**

Детское кресло, устанавливаемое по ходу движения, позволяет удерживать ребенка за счет использования специальной системы ремней.

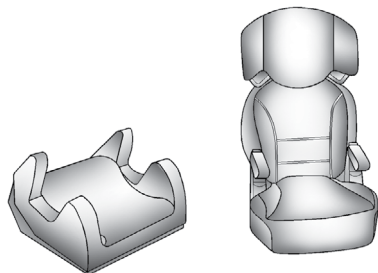

Дополнительные подушки сидений

Дополнительная подушка сиденья, используемая совместно с ремнем безопасности, используется для детей старшего возраста, которые уже не помещаются в детское кресло, устанавливаемое по ходу движения. Дополнительные подушки сидений повышают эффективность защиты, обеспечиваемой системой ремней безопасности, до достижения детьми возраста, при котором они уже могут обходиться без дополнительной подушки. См. *правила использования дополнительной подушки сиденья совместно с ремнем безопасности в Дети старшего возраста* → 83.

Установка дополнительных удерживающих устройств для детей

⚠ Внимание

В результате неправильной установки и крепления детского кресла в случае столкновения ребенок может получить тяжелые травмы или погибнуть. Соблюдайте правила крепления детских кресел с использованием ремня безопасности или системы LATCH. Следуйте инструкциям производителя, поставляемым вместе с креслом, а также указаниям, приведенным в данном Руководстве.

Для эффективного выполнения своих функций детское кресло должно быть надежно закреплено в автомобиле. Детские кресла должны закрепляться с помощью двухточечных ремней безопасности или поясных ремней трехточечных ремней безопасности, а также с использованием системы LATCH (система крепления детских кресел). См. *Система креплений детских кресел (система LATCH)* → 90. Если детское кресло установлено неправильно, во время аварии ребенок может пострадать.

При установке детских кресел следуйте инструкциям производителя, которые могут быть приведены на этикетке, нанесенной непосредственно на кресло, и/или содержаться в прилагаемой к нему сопроводительной документации, а также инструкциям, приведенным в настоящем Руководстве. Указания, приведенные в данной инструкции, очень важны, поэтому если инструкция по установке кресла отсутствует, обратитесь к производителю для получения ее копии.

Помните, что при столкновении или резком торможении незакрепленное детское кресло может переместиться в любом направлении и нанести травмы пассажирам, находящимся в автомобиле. Убедитесь в том, что удерживающее устройство надежно закреплено, даже если ребенок в нем не находится.

Закрепление детей в детских удерживающих устройствах

Внимание

При столкновении, если ребенок находится в несоответствующей позе или неправильно закреплен в детском кресле, он может получить тяжелые травмы или погибнуть. Усаживая ребенка в кресло и закрепляя его в нем, строго следуйте указаниям, приведенным в соответствующей сопроводительной документации.

Места установки детских удерживающих устройств

Согласно статистике дорожно-транспортных происшествий, наибольшая безопасность детей обеспечивается, когда их перевозят на заднем сиденье автомобиля в правильно подобранном и установленном детском кресле.

Настоятельно рекомендуем, при наличии возможности, перевозить детей до 12 лет только на заднем сиденье автомобиля.

Ни в коем случае не устанавливайте детское автомобильное кресло, предназначенное для установки против хода движения, на сиденье переднего пассажира. Следует помнить, что при установке

такого кресла на переднее сиденье угроза для жизни ребенка очень велика.

Внимание

Ребенок, сидящий в детском кресле, установленном против хода движения, при срабатывании фронтальной подушки безопасности переднего пассажира может получить серьезные травмы или даже погибнуть. Это произойдет вследствие того, что ребенок будет находиться слишком близко к подушке безопасности. Если сиденье переднего пассажира, когда на нем установлено детское кресло по ходу движения, близко придвинуто к приборной панели, то при срабатывании подушки безопасности ребенок может получить серьезные травмы или даже погибнуть.

Даже если фронтальная подушка безопасности переднего пассажира отключена, следует помнить, что не существует систем, обеспечивающих абсолютную защиту от отказов. Даже когда подушка безопасности отключена, нельзя полностью исключить возможность ее срабатывания при каких-либо непредвиденных обстоятельствах.

(см. продолжение)

Внимание (продолжение)

Даже если подушка безопасности переднего пассажира отключена, устанавливайте детское кресло, предназначенное для установки против хода движения, только на заднее сиденье автомобиля. Если детское кресло, предназначенное для установки по ходу движения, устанавливается на сиденье переднего пассажира, отодвиньте сиденье от приборной панели на максимально возможное расстояние. Лучшим местом для установки детского кресла является заднее сиденье автомобиля.

Более подробная информация приведена в *Система определения присутствия пассажира на переднем сиденье* → 76.

Прежде чем начать установку детского кресла на заднее сиденье, внимательно ознакомьтесь с прилагаемой к креслу инструкцией производителя и убедитесь в том, что оно подходит для установки в ваш автомобиль.

Детские кресла и дополнительные подушки сидений могут значительно отличаться друг от друга своими размерами, в результате чего некоторые кресла могут устанавливаться на различные места лучше, чем другие кресла.

В зависимости от места установки и размера удерживающего устройства оно может преграждать доступ к расположенным рядом с ним ремням безопасности либо креплениям системы LATCH, которые необходимы для установки дополнительных детских кресел. Если удерживающее устройство препятствует использованию ремня безопасности соседнего сиденья, данное сиденье для перевозки пассажиров использовать не следует.

Соблюдайте правила крепления детских кресел. Следуйте инструкциям производителя, поставляемым вместе с креслом, а также указаниям, приведенным в данном Руководстве.

Помните, что при столкновении или резком торможении незакрепленное детское кресло может переместиться в любом направлении и нанести травмы пассажирам, находящимся в автомобиле. Убедитесь в том, что удерживающее устройство надежно закреплено, даже если ребенок в нем не находится.

Система креплений детских кресел (система LATCH)

Система LATCH предназначена для фиксации детских удерживающих устройств во время движения, а также при столкновении. Крепления LATCH детских удерживающих устройств используются

для крепления этих устройств к анкерам, установленным в автомобиле. Данная система упрощает установку детских удерживающих устройств.

Для использования системы креплений LATCH в вашем автомобиле вы должны приобрести детское кресло, оснащенное креплениями LATCH. Правильная установка совместимых с системой креплений LATCH детских кресел, устанавливаемых по ходу или против хода движения, осуществляется либо с помощью анкеров LATCH, либо с помощью ремней безопасности автомобиля. Не используйте одновременно ремни безопасности и систему анкеров LATCH для фиксации детского кресла, устанавливаемого по ходу или против хода движения.

Дополнительные подушки сидений предназначены для использования вместе с ремнями безопасности, установленными в автомобиле. Если производитель рекомендует, чтобы дополнительная подушка сиденья фиксировалась при помощи системы креплений LATCH, это можно сделать после надлежащего размещения дополнительной подушки сиденья так, чтобы не нарушить правильное расположение трехточечного ремня безопасности на теле ребенка.

Соблюдайте инструкции производителя детского кресла, а также указания, содержащиеся в данном Руководстве.

При установке детского кресла, которое оборудовано верхней страховочной лямкой, для обеспечения надежности его фиксации необходимо использовать либо нижние анкера, либо ремни безопасности автомобиля. Ни в коем случае не пользуйтесь детским креслом, закрепленным только с помощью верхней страховочной лямки.

Систему креплений LATCH разрешается использовать только при условии, что масса детского кресла вместе с ребенком не превышает 29,5 кг. В противном случае вместо системы анкеров LATCH следует использовать только ремень безопасности.

См. Установка детского кресла на заднее сиденье (с использованием ремня безопасности) → 95 или Установка детского кресла на сиденье переднего пассажира (с использованием ремня безопасности) → 97.

На детских креслах, выпускаемых с марта 2014 г., закреплен ярлык с указанием ограничений по массе ребенка для использования системы LATCH.

Далее приведена информация по установке детских кресел с использованием тех креплений, которыми оборудован данный автомобиль.

Не все сиденья автомобиля и не все детские кресла оборудованы нижними анкерами, верхними страховочными лямками и креплениями (анкерами) для них. В этом случае для фиксации детского кресла следует использовать ремень безопасности (с верхней страховочной лямкой, при ее наличии). См. *Установка детского кресла на заднее сиденье (с использованием ремня безопасности)* → 95 или *Установка детского кресла на сиденье переднего пассажира (с использованием ремня безопасности)* → 97.

Модели с откидным верхом не оборудованы анкерами для крепления верхней страховочной лямки. Если в соответствии с законодательством страны вашего пребывания требуется, чтобы детское кресло было закреплено с помощью верхней страховочной лямки, не устанавливайте детское кресло в данный автомобиль, поскольку его будет невозможно закрепить должным образом с помощью верхней страховочной лямки.

Нижние анкера

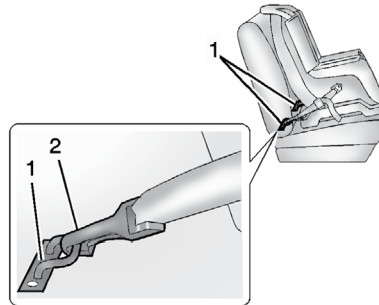

Нижние анкера (1) представляют собой металлические скобы, жестко связанные с каркасом сиденья автомобиля. Для каждого сиденья, на которое может устанавливаться детское кресло, оборудованное креплениями (2) системы LATCH, предусмотрено по два нижних анкера.

Верхняя страховочная лямка

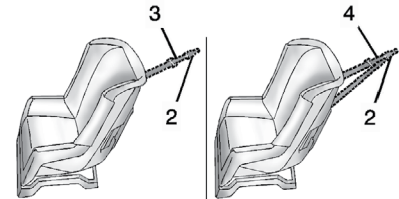

Верхние страховочные лямки (3, 4) предназначены для крепления верхней части детского кресла к спинке сиденья автомобиля. Анкер для крепления верхней страховочной лямки установлен на тыльной части спинки сиденья автомобиля. Крепление (2) верхней страховочной лямки детского кресла крепится к соответствующему анкеру для уменьшения перемещения кресла вперед и его наклона как во время движения автомобиля, так и при столкновении.

Детское кресло может быть оснащено как одинарной страховочной лямкой (3), так и двойной (4). В обоих случаях лямки оборудованы одним карабином (2), посредством которого они крепятся к анкеру.

Некоторые детские кресла, оборудованные страховочной лямкой, могут использоваться с применением или без применения страховочной лямки. Для других моделей использование страховочных лямок является обязательным.

Ознакомьтесь с инструкциями производителя используемого вами детского кресла и соблюдайте их.

Расположение нижних анкеров и анкеров крепления верхней страховочной лямки

Заднее сиденье (модель купе)



: Места, оборудованные анкерами для крепления верхней страховочной лямки.

: Места, оборудованные двумя нижними анкерами.

Заднее сиденье (модель с откидным верхом)



: Места, оборудованные двумя нижними анкерами.

Нижние анкера



Сиденья, оборудованные нижними анкерами, имеют две наклейки, расположенные на тыльной части сиденья, на сгибе между его спинкой и подушкой.

Анкеры для крепления верхней страховочной лямки

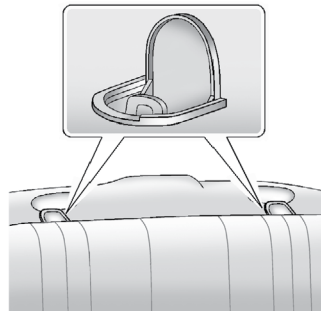

На моделях купе анкеры для крепления верхней страховочной лямки на боковых сиденьях второго ряда расположены под чехлами на задней спинке сиденья или на задней полке.



Сиденья, предназначенные для крепления детских кресел с помощью верхней страховочной лямки, имеют соответствующий символ на тыльной части спинки сиденья.

Модели с откидным верхом не оборудованы анкерами для крепления верхней страховочной лямки.

Убедитесь в том, что для крепления лямки используется анкер того же сиденья, на которое будет установлено детское кресло.

Не следует устанавливать детское кресло на сиденье, не оборудованное анкером для верхней страховочной лямки, если в соответствии с местным законодательством или указаниями производителя детского кресла использование лямки обязательно.

Согласно статистике дорожно-транспортных происшествий, наибольшая безопасность детей обеспечивается, когда их перевозят на заднем сиденье автомобиля в правильно подобранном и установленном детском кресле. Более подробная информация приведена в *Места установки детских удерживающих устройств* → 89.

Установка детских кресел, предназначенных для использования с системой LATCH

Внимание

Если детское кресло, предназначенное для использования с системой LATCH, не прикреплено к анкерам, оно не сможет обеспечить необходимый уровень безопасности ребенка. При столкновении ребенок может получить серьезные травмы или даже погибнуть. Убедитесь в том, что детское кресло правильно установлено и надежно закреплено с помощью креплений LATCH или с использованием ремней безопасности автомобиля в соответствии с инструкциями производителя и указаниями, приведенными в данном Руководстве.

Внимание

К каждому анкеру должно подсоединяться только одно крепление детского кресла.

Присоединение более одного крепления детского кресла к анкеру может привести к тому, что в случае столкновения анкер или крепление деформируется или даже сломается. Ребенок и другие пассажиры могут получить травмы.

Внимание

Если плечевой ремень безопасности будет проходить по шее ребенка, это может привести к получению серьезных травм и даже к гибели. Возвратный механизм позволяет легко затянуть плечевой ремень, однако при его блокировке ослабить ремень невозможно. При вытягивании плечевого ремня безопасности из возвратного механизма на всю длину происходит его блокировка. Возвратный механизм разблокируется, если отпустить ремень и дать ему свободно втянуться, однако это будет невозможно, если шея ребенка будет охвачена ремнем. Если плечевой ремень затянут на шее ребенка и возвратный механизм заблокирован, единственный способ освободить ребенка – перерезать ремень.

Пристегните все неиспользуемые ремни безопасности позади детского кресла так, чтобы они были вне досягаемости для ребенка. После установки детского кресла полностью вытяните плечевой ремень безопасности из возвратного механизма, чтобы активировать его блокировку, и пристегните его позади детского кресла.

Осторожно

Не допускайте, чтобы компоненты системы LATCH соприкасались с ремнями безопасности автомобиля. Это может привести к их повреждению. При необходимости измените положение пристегнутых ремней безопасности во избежание их перетирания о крепления системы LATCH.

Не складывайте спинку заднего сиденья, когда на нем не находится пассажир. Не складывайте спинку заднего сиденья, когда соответствующий ремень безопасности находится в пристегнутом положении. Это может привести к повреждению ремня или сиденья. Прежде чем приступить к складыванию спинки сиденья, отстегните ремень безопасности и верните его в положение для хранения.

Если на заднем сиденье необходимо перевозить более чем одного ребенка, см. *Места установки детских удерживающих устройств* → 89.

Данные анкера предназначены для облегчения установки детских кресел. При использовании нижних анкеров не используйте ремни безопасности автомобиля. Вместо этого используйте нижние анкера и крепления детского кресла. Конструкция

некоторых детских кресел предусматривает также использование другого нижнего анкера для крепления верхней страховочной лямки.

1. Присоедините нижние крепления к нижним анкерам и затяните крепления. Если детское кресло или выбранное для установки кресла сиденье не оборудовано нижними анкерами, закрепите детское кресло с помощью верхней страховочной лямки и стандартного ремня безопасности (при соответствующей комплектации). Перед установкой ознакомьтесь с инструкцией производителя детского кресла и указаниями по установке, приведенными в данном Руководстве.
 - 1.1. Определите местоположение нижних анкеров на том сиденье, на которое вы хотите установить детское кресло.
 - 1.2. Установите детское кресло на сиденье.
 - 1.3. Присоедините нижние крепления детского кресла к нижним анкерам и затяните крепления.

2. Если в рекомендациях производителя детского кресла указано, что верхняя страховочная лямка должна быть зафиксирована, прикрепите ее к соответствующему анкеру (при соответствующей комплектации). Ознакомьтесь с указаниями производителя детского кресла и выполните следующие шаги:
 - 2.1. Найдите анкер для крепления верхней страховочной лямки и приподнимите чехол сиденья, чтобы вытянуть анкер.
 - 2.2. Проложите, присоедините и затяните страховочную лямку с соблюдением всех указаний производителя и инструкций, приводимых ниже:

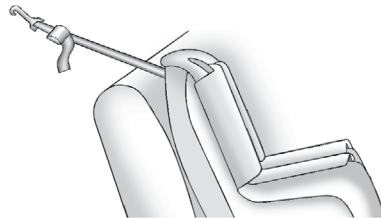

При использовании одинарной страховочной лямки прокладывайте одинарную лямку поверх спинки сиденья.

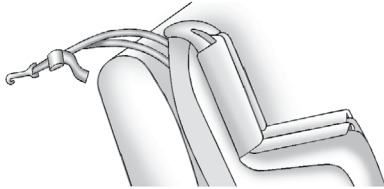

При использовании двойной страховочной лямки прокладывайте двойную лямку поверх спинки сиденья.

3. Прежде чем усаживать ребенка в детское кресло, убедитесь в том, что оно надежно закреплено. Для проверки надежности фиксации возьмитесь за детское кресло в местах расположения креплений системы LATCH и попробуйте его переместить взад-вперед и из стороны в сторону. Установка считается правильной, если детское кресло смещается не более чем на 2,5 см.

Замена компонентов системы LATCH после столкновения

⚠ Внимание

При столкновении компоненты системы LATCH могут быть повреждены. Поврежденная система LATCH не может обеспечивать надежное крепление детских кресел, в результате чего при столкновении пассажиры могут получить серьезные травмы и даже погибнуть. Чтобы убедиться в том, что после столкновения система креплений LATCH находится в исправном состоянии, при первой же возможности обратитесь в авторизованный сервисный центр для проверки системы и замены соответствующих компонентов.

Если при столкновении на автомобиле было установлено детское кресло, закрепленное с помощью системы LATCH, может потребоваться замена некоторых компонентов.

Замена и ремонт компонентов системы LATCH может потребоваться, даже если система не использовалась в момент столкновения.

Установка детского кресла на заднее сиденье (с использованием ремня безопасности)

Прежде чем начать установку детского кресла на заднее сиденье, внимательно ознакомьтесь с прилагаемой к креслу инструкцией производителя и убедитесь в том, что оно подходит для установки в ваш автомобиль.

Более подробная информация об установке детского кресла с использованием системы LATCH приведена в *Система креплений детских кресел (система LATCH)* → 90. Если для крепления кресла будут использоваться ремень безопасности и верхняя страховочная ляжка, информацию о местах расположения анкеров для крепления лямок см. в *Система креплений детских кресел (система LATCH)* → 90.

Не следует устанавливать детское кресло на сиденье, не оборудованное анкером для крепления верхней страховочной ляжки, если, в соответствии с региональным законодательством или указаниями производителя детского кресла использование ляжки обязательно.

Если детское кресло не оборудовано креплениями LATCH, при его установке необходимо воспользоваться стандарт-

ным ремнем безопасности. Убедитесь в том, что были соблюдены все указания производителя детского кресла.

При необходимости установки нескольких детских кресел нужную информацию можно найти в *Места установки детских удерживающих устройств* → 89.

1. Установите детское кресло на сиденье.
2. Возьмитесь за скобу ремня и уложите поясной и плечевой ремни безопасности через детское кресло или вокруг него. Подробности указаны в инструкции производителя детского кресла.

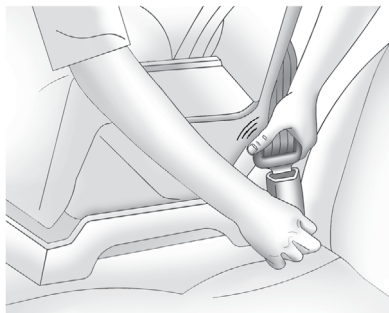

3. Вставьте скобу ремня в замок и нажмите на скобу до характерного щелчка.

Располагайте замок ремня безопасности как можно дальше от детского кресла, чтобы при необходимости можно было быстро нажать кнопку разблокировки и отстегнуть ремень

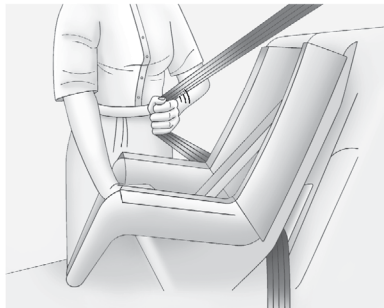

4. Вытяните плечевой ремень безопасности из возвратного механизма на всю длину для активации функции блокировки. После активации функции блокировки ремень может втягиваться в возвратный механизм, но его вытягивание из него невозможно.

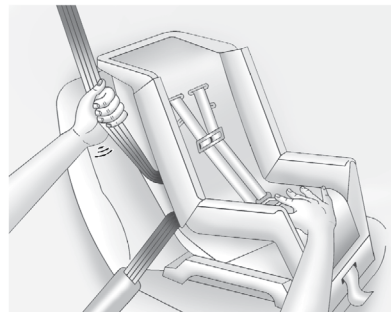

5. Для затягивания ремня безопасности прижмите детское кресло вниз, потяните плечевую часть ремня, чтобы выбрать слабинку поясной части ремня, а затем позвольте плечевой части ремня втянуться в возвратный механизм. При установке детского кресла по ходу движения при затяжке ремня безопасности можно прижать кресло к сиденью, нажав на него коленом.

Попытайтесь вытянуть ремень из возвратного механизма и убедитесь в том, что механизм надежно заблокирован. Если возвратный механизм не заблокирован, повторите шаги 4 и 5.

6. Если детское кресло оборудовано верхней страховочной лямкой, следуйте инструкциям производителя кресла относительно ее использования. См. *Система креплений детских кресел (система LATCH)* → 90.
7. Прежде чем усаживать ребенка в детское кресло, убедитесь в том, что оно надежно закреплено. Для проверки надежности установки возьмитесь за детское кресло в местах расположения креплений ремня безопасности и попробуйте его переместить взад-вперед и из стороны в сторону. Установка считается правильной, если детское кресло смещается не более чем на 2,5 см.

Чтобы снять детское кресло, отстегните ремень безопасности и дайте ему вернуться в исходное положение. Если верхняя страховочная лямка была присоединена к соответствующему анкеру, отсоедините лямку.

Установка детского кресла на сиденье переднего пассажира (с использованием ремня безопасности)

Данный автомобиль оборудован системой подушек безопасности. Самое безопасное место для установки детского кресла по ходу движения – это заднее сиденье. См. *Места установки детских удерживающих устройств* → 89.

Кроме того, автомобиль оборудован системой определения присутствия пассажира на переднем сиденье, которая при определенных условиях отключает фронтальную и колённую подушки безопасности переднего пассажира. Более подробная информация приведена в *Система определения присутствия пассажира на переднем сиденье* → 76 и *Индикатор состояния подушки безопасности переднего пассажира* → 120.

Ни в коем случае не устанавливайте детское автомобильное кресло против хода движения на сиденье переднего пассажира. Следует помнить, что при установке такого кресла на переднее сиденье угроза для жизни ребенка очень велика.

Внимание

Ребенок, сидящий в детском кресле, установленном против хода движения, при срабатывании фронтальной подушки безопасности переднего пассажира может получить серьезные травмы или даже погибнуть. Это произойдет вследствие того, что ребенок будет находиться слишком близко к подушке безопасности. Если сиденье переднего пассажира, когда на нем установлено детское кресло по ходу движения, близко придвинуто к приборной панели, то при срабатывании подушки безопасности ребенок может получить серьезные травмы или даже погибнуть.

Даже если фронтальная подушка безопасности переднего пассажира отключена, следует помнить, что не существует систем, обеспечивающих абсолютную защиту от отказов. Даже когда подушка безопасности отключена, нельзя полностью исключить возможность ее срабатывания при каких-либо непредвиденных обстоятельствах.

(см. продолжение)

Внимание (продолжение)

Даже если подушка безопасности переднего пассажира отключена, устанавливайте детское кресло, предназначенное для установки против хода движения, только на заднее сиденье автомобиля. Если детское кресло, предназначенное для установки по ходу движения, устанавливается на сиденье переднего пассажира, отодвиньте сиденье от приборной панели на максимально возможное расстояние. Лучшим местом для установки детского кресла является заднее сиденье автомобиля.

Более подробная информация приведена в *Система определения присутствия пассажира на переднем сиденье* → 76.

Если детское кресло оснащено верхней страховочной лямкой, см. *Система крепления детских кресел (система LATCH)* → 90.

Не следует устанавливать детское кресло на сиденье, не оборудованное анкером для крепления верхней страховочной лямки, если в соответствии с региональным законодательством или указаниями производителя детского кресла использование лямки обязательно.

При использовании трехточечного ремня безопасности для фиксации детского кресла на сиденье переднего пассажира соблюдайте указания производителя детского кресла, а также следующие инструкции:

1. Перед установкой детского кресла отодвиньте сиденье от приборной панели на максимально возможное расстояние. При необходимости поднимите сиденье или установите спинку сиденья в вертикальное положение, чтобы обеспечить надежность установки детского кресла.

При отключении фронтальной и коленной подушек безопасности переднего пассажира индикатор OFF контрольной лампы состояния подушек безопасности должен загореться и продолжать гореть после запуска двигателя. См. *Индикатор состояния подушки безопасности переднего пассажира* → 120.

2. Установите детское кресло на сиденье.
3. Возьмитесь за скобу ремня и уложите поясной и плечевой ремни безопасности через детское кресло или вокруг него. Подробности указаны в инструкции производителя детского кресла.

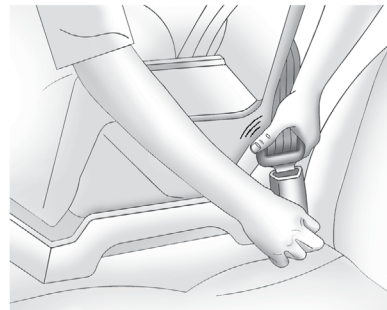

4. Вставьте скобу ремня в замок и нажмите на скобу до характерного щелчка.

Располагайте замок ремня безопасности как можно дальше от детского кресла, чтобы при необходимости можно было быстро нажать кнопку разблокировки и отстегнуть ремень

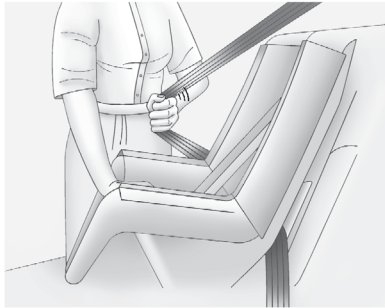

5. Вытяните плечевой ремень безопасности из возвратного механизма на всю длину для активации функции блокировки. После активации функции блокировки ремень может втягиваться в возвратный механизм, но его вытягивание из него невозможно.

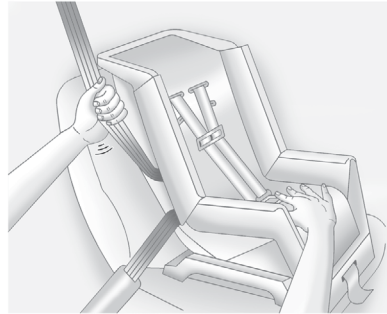

6. Для затягивания ремня безопасности прижмите детское кресло вниз, потяните плечевую часть ремня, чтобы выбрать слабинку поясной части ремня, а затем позвольте плечевой части ремня втянуться в возвратный механизм. При установке детского кресла по ходу движения при затяжке ремня безопасности можно прижать кресло к сиденью, нажав на него коленом.

Попытайтесь вытянуть ремень из возвратного механизма и убедитесь в том, что механизм надежно заблокирован. Если возвратный механизм не заблокирован, повторите шаги 5 и 6.

7. Прежде чем усаживать ребенка в детское кресло, убедитесь в том, что оно надежно закреплено. Для проверки надежности установки возьмитесь за детское кресло в местах расположения креплений ремня безопасности и попробуйте его переместить взад-вперед и из стороны в сторону. Установка считается правильной, если детское кресло смещается не более чем на 2,5 см.

При отключении подушек безопасности индикатор OFF контрольной лампы состояния подушки безопасности переднего пассажира должен загореться и продолжать гореть после запуска двигателя.

Если индикатор ON контрольной лампы установлен детское кресло, см. *Если при установке детского кресла загорается индикатор ON в разделе Система определения присутствия пассажира на переднем сиденье* → 76.

Чтобы снять детское кресло, отстегните ремень безопасности и дайте ему вернуться в исходное положение.

Вещевые отделения и системы крепления багажа

Вещевые отделения

Вещевые отделения	100
Перчаточный ящик.....	100
Багажное отделение.....	100
Вещевое отделение в центральной консоли	101

Дополнительное оборудование багажного отделения

Сетка для крепления мелкого багажа.....	101
---	-----

Вещевые отделения

⚠ Внимание

Не храните тяжелые или острые предметы в вещевых отделениях. В случае столкновения данные предметы могут привести к открыванию вещевого отделения и нанести травму.

Перчаточный ящик

Чтобы открыть перчаточный ящик, потяните рычаг вверх. Используйте ключ, чтобы запереть/отпереть замок перчаточного ящика.

Багажное отделение

Перегородка багажного отделения

Если автомобиль оборудован откидным верхом, в нем предусмотрена перегородка багажного отделения, которая устанавливается для того, чтобы багаж не препятствовал перемещению верха. Перегородка должна быть установлена на место при открывании/закрывании откидного верха. Если перегородка не установлена или установлена неправильно, то на дисплей будет выведено соответствующее сообщение и раздастся звуковой сигнал. См. *Сообщения, связанные с откидным верхом* → 137.

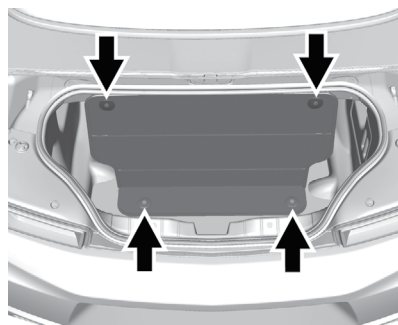

Перегородка багажного отделения крепится к верхним кронштейнам багажного отделения. При закрытом откидном верхе перегородку багажного отделения можно снять и уложить на пол багажного отделения.

Установите перегородку в вертикальное положение и прижмите ее к верхним и нижним кронштейнам до щелчка.

Вещевое отделение в центральной консоли

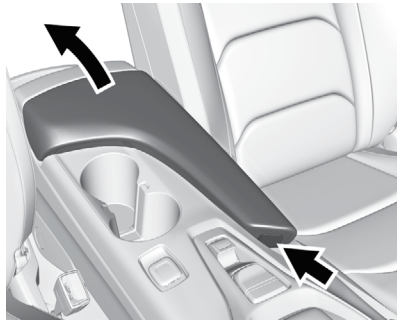

Нажмите эту кнопку, чтобы открыть вещевое отделение. Внутри этого отделения находятся USB-разъем и разъем для подключения дополнительного оборудования. См. *USB-разъем* → 174, *Подключение внешних устройств* → 180 и *Руководство пользователя информационно-развлекательной системы*.

Дополнительное оборудование багажного отделения

Сетка для крепления мелкого багажа

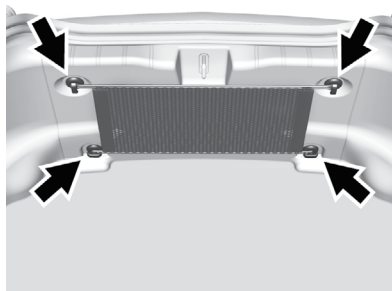

При соответствующей комплектации сетку можно использовать для хранения незакрепленных предметов в багажном отделении.

Приборы и органы управления

Органы управления

Регулировка положения рулевого колеса	103
Кнопки управления на рулевом колесе	104
Обогрев рулевого колеса	105
Звуковой сигнал	105
Очиститель/омыватель ветрового стекла	105
Компас	106
Часы	106
Электрические розетки	108
Беспроводная зарядка	109

Контрольные лампы, приборы и индикаторы

Контрольные лампы, приборы и индикаторы	110
Комбинация приборов	111
Спидометр	114
Счетчик общего пробега	114
Счетчик частичного пробега	114
Тахометр	114
Указатель уровня топлива	115
Указатель давления наддува (только комбинация приборов в топовой комплектации)	116

Указатель давления моторного масла (только комбинация приборов в базовой комплектации)..	116
Указатель температуры охлаждающей жидкости	117
Вольтметр (только комбинация приборов в базовой комплектации)..	118
Контрольная лампа «Пристегните ремень»	118
Контрольная лампа «Пристегните ремень переднего пассажира»	119
Контрольная лампа системы подушек безопасности	119
Индикатор состояния подушки безопасности переднего пассажира	120
Контрольная лампа системы зарядки аккумуляторной батареи	121
Контрольная лампа неисправности (контрольная лампа «Проверьте двигатель»)	121
Контрольная лампа тормозной системы	123
Контрольная лампа стояночного тормоза с электроприводом	124
Контрольная лампа «Неисправность стояночного тормоза с электроприводом»	124
Контрольная лампа антиблокировочной системы (ABS)..	125
Контрольная лампа отключения противобуксовочной системы	125

Контрольная лампа отключения системы поддержания курсовой устойчивости StabiliTrak®	126
Контрольная лампа противобуксовочной системы/системы поддержания курсовой устойчивости StabiliTrak®	126
Контрольная лампа низкого давления воздуха в шинах	126
Контрольная лампа низкого давления моторного масла	127
Контрольная лампа минимального запаса топлива	128
Контрольная лампа противоугонной системы	128
Индикатор включения дальнего света	128
Индикатор включения габаритных огней	128
Контрольная лампа системы круиз-контроля	129
Контрольная лампа незакрытой двери	129

Информационные дисплеи

Информационный центр (DIC)	129
Проекционный дисплей (HUD)	132

Сообщения о состоянии автомобиля

Сообщения о состоянии автомобиля	135
Сообщения о напряжении и уровне зарядки аккумуляторной батареи	136

Сообщения, связанные с тормозной системой	136
Сообщения системы компаса	137
Сообщения, связанные с откидным верхом	137
Сообщения, связанные с системой круиз-контроля.....	138
Сообщения о незакрытых дверях	139
Сообщения, связанные с системой охлаждения двигателя...	139
Сообщения о состоянии моторного масла	139
Сообщения, связанные с мощностью двигателя	140
Сообщения, связанные с топливом.....	140
Сообщения о ключах и замках	140
Сообщения, связанные с приборами освещения.....	141
Сообщения систем контроля окружения.....	141
Сообщения, связанные с системами поддержания курсовой устойчивости	142
Сообщения системы подушек безопасности.....	143
Сообщения, связанные с противоугонной системой.....	143
Сообщения, связанные с техническим обслуживанием автомобиля	144
Сообщения, связанные с запуском двигателя.....	144

Сообщения, связанные с давлением воздуха в шинах	144
Сообщения, связанные с коробкой передач	145
Сообщения-напоминания	146
Сообщения, связанные со скоростью движения автомобиля	147
Сообщения, связанные с окнами.....	147

Пользовательские настройки

Пользовательские настройки.....	147
---------------------------------	-----

Универсальная система дистанционного управления

Универсальная система дистанционного управления	156
Программирование универсальной системы дистанционного управления.....	156
Функционирование универсальной системы дистанционного управления.....	158

Органы управления

Регулировка положения рулевого колеса

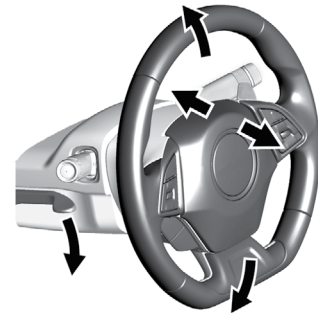

Для регулировки угла наклона и вылета рулевого колеса:

1. Потяните рычаг вниз.
2. Переместите рулевое колесо вверх или вниз.
3. Переместите рулевое колесо на себя или от себя.
4. Потяните рычаг вверх, чтобы зафиксировать рулевое колесо.

Ни в коем случае не выполняйте регулировку положения рулевого колеса во время движения автомобиля.

Кнопки управления на рулевом колесе

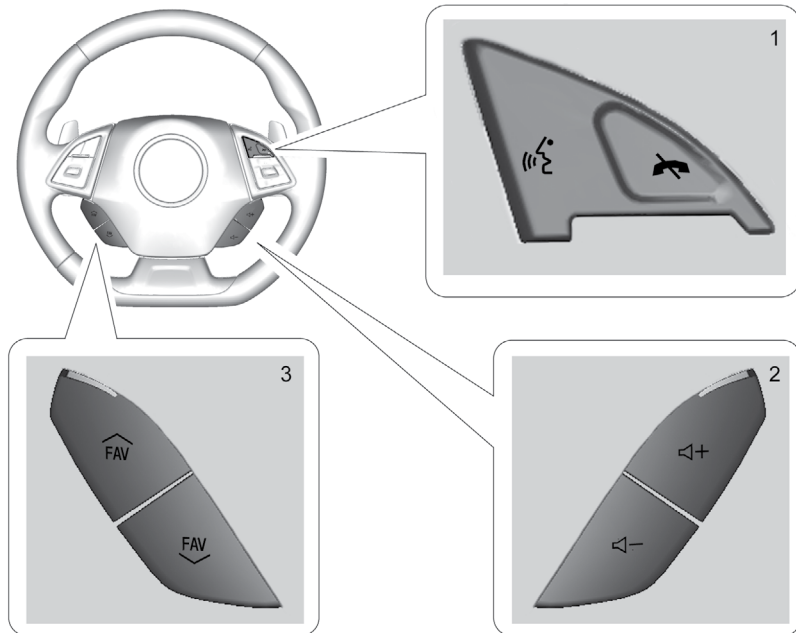

При соответствующей комплектации управление некоторыми функциями аудиосистемы возможно при помощи кнопок на рулевом колесе.

☎ (1): нажмите данную кнопку для ответа на входящий звонок или для подачи голосовой команды. См. *Интерфейс Bluetooth (общие сведения)* → 186 или *Интерфейс Bluetooth (органы управления информационно-развлекательной системой)* → 187.

📞 (1): нажмите данную кнопку, чтобы завершить текущий телефонный вызов или отклонить входящий вызов. Когда вы не звоните по телефону, данную кнопку можно использовать для временного выключения звука информационно-развлекательной системы, когда система включена.

🔊 + или 🔊 - (2): нажмите для увеличения или уменьшения уровня громкости звука.

⤴ FAV или FAV ⤵ (3): нажмите для отображения списка избранного. Нажмите при прослушивании радиоприемника для перехода к следующей или предыдущей избранной радиостанции.

Обогрев рулевого колеса

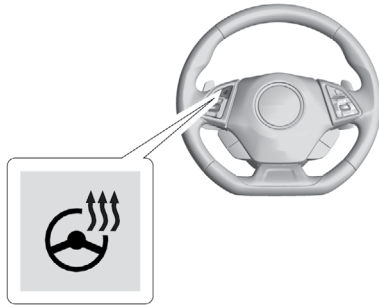

☞: при соответствующей комплектации нажмите данную кнопку для включения или выключения обогрева рулевого колеса. Если светодиод в кнопке активации функции обогрева горит, значит, функция активирована.

Рулевое колесо нагревается полностью в течение трех минут.

Звуковой сигнал

Нажмите на зону с символом  в центральной части рулевого колеса, чтобы подать звуковой сигнал.

Очиститель/омыватель ветрового стекла

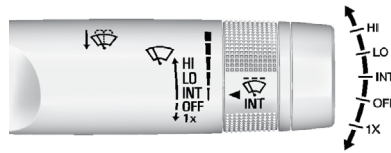

Рычаг выбора режимов очистителя/омывателя ветрового стекла расположен на правой стороне рулевой колонки. При положении ACC/ACCESSORY или ON/RUN кнопки запуска двигателя переместите рычаг выбора режимов очистителя/омывателя ветрового стекла, чтобы выбрать частоту движения щеток стеклоочистителя.

HI: высокая скорость работы щеток.

LO: низкая скорость работы щеток.

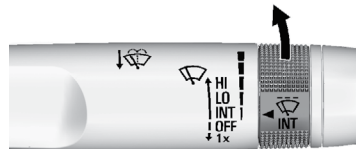

INT: переместите рычаг в положение INT для выбора прерывистого режима работы щеток. Поверните кольцевой регулятор  INT вверх для выбора более коротких

интервалов или вниз – для более длинных интервалов.

OFF: в данном положении очиститель ветрового стекла выключен.

1X: для того чтобы щетки совершили один рабочий цикл, переместите рычаг вниз. Для того чтобы щетки совершили несколько рабочих циклов, удерживайте рычаг в нажатом положении.

: Переместите рычаг на себя для подачи жидкости омывателя на ветровое стекло. Подача жидкости продолжается до момента отпускания рычага или до истечения максимально допустимого времени работы омывателя. При этом совершается несколько рабочих циклов очистителя ветрового стекла. После отпускания рычага щетки могут совершить еще несколько проходов, в зависимости от того, как долго была активна функция подачи жидкости омывателя. Подробную информацию о том, как доливать жидкость в бачок жидкости омывателя ветрового стекла, см. в *Жидкость омывателя ветрового стекла* → 281.

⚠ Внимание

В морозную погоду не пользуйтесь омывателем до тех пор, пока не прогреется ветровое стекло. В противном случае жидкость омывателя может замерзнуть и резко ухудшить видимость дороги и обзорность.

Перед включением очистителя ветрового стекла удалите со щеток снег и лед. Если щетки примерзли к стеклу, осторожно отделите их от стекла или подождите, пока лед в месте контакта щеток со стеклом растает. Поврежденные щетки должны быть заменены новыми. См. *Замена щеток стеклоочистителя* → 286.

Наличие большого количества плотного снега или льда на ветровом стекле может вызвать перегрузку электродвигателя привода очистителя ветрового стекла.

Исходное положение

При выборе положения OFF кнопки запуска во время работы очистителя ветрового стекла в режиме HI, LO или INT щетки незамедлительно останавливаются.

Если затем рычаг выбора режимов работы очистителя переместить в положение OFF до открывания двери водителя или в течение 10 минут, очиститель ветрового стекла возобновит работу и щетки переместятся в нижнюю часть ветрового стекла.

При выключении зажигания (режим OFF) во время работы щеток в режиме очистки ветрового стекла при включенном омывателе щетки продолжают работу до тех пор, пока они не достигнут нижней части ветрового стекла.

Компас

На дисплее информационного центра (DIC) отображается компас. Система компаса получает данные о направлении и другую информацию от антенны GPS, системы StabiliTrak и спидометра автомобиля.



Не загораживайте антенну GPS, расположенную на крыше, на продолжительное время предметами, которые могут создавать помехи для приема сигнала со спутников. Система компаса предназначена для обеспечения удобства следования по маршруту и вывода указаний для совершения маневра заранее, до получения соответствующего сигнала от спутников GPS. Когда на дисплее компаса выводится сообщение CAL, вам необходимо проехать некоторое расстояние по открытой местности для того, чтобы система компаса приняла сигнал GPS. Система компаса автоматически определит, когда сигнал GPS будет получен, и снова начнет показывать направление.

Часы**Радиоприемник в базовой комплектации**



Органы управления информационно-развлекательной системой используются для установки даты и времени через меню системы. Для получения информации об использовании меню системы см. *Управление системой* → 170.

Установка времени и даты вручную



Если функция Auto Set (автоматическая настройка даты и времени) активирована, время нельзя устанавливать вручную.

1. Нажмите кнопку , затем нажмите SETTINGS (настройки).
2. Нажмите Time and Date (время и дата), затем нажмите Set Time (установить время) или Set Date (установить дату).
3. Нажмите «+» или «-» для увеличения или уменьшения значения.
4. Нажмите ▼ или ▲, чтобы установить время AM (до полудня) или PM (после полудня) для 12-часового формата отображения времени.
5. Нажмите кнопку .

Автоматическая настройка времени и даты

1. Нажмите кнопку , затем нажмите SETTINGS (настройки).
2. Нажмите Time and Date (время и дата), затем нажмите Auto Set (автоматическая настройка даты и времени).
3. Выберите позицию.
4. Нажмите кнопку .

Выбор формата отображения времени 12/24

1. Нажмите кнопку , затем нажмите SETTINGS (настройки).
2. Нажмите Time and Date (время и дата), затем выберите 12- или 24-часовой формат отображения времени.
3. Нажмите кнопку .

Настройка формата отображения даты

1. Нажмите кнопку , затем нажмите SETTINGS (настройки).
2. Нажмите Time and Date (время и дата), затем нажмите Set Date Format (настройка формата отображения даты).

3. Выберите один из следующих форматов: DD/MM/YYYY (число месяца/месяц/год), MM/DD/YYYY (месяц/число месяца/год) или YYYY/MM/DD (год/месяц/число месяца).
4. Нажмите кнопку .

Радиоприемник в топовой комплектации Использование кнопок панели управления

Чтобы установить время или дату:

1. Перейдите к главному экрану и нажмите SETTINGS (настройки).
2. Нажмите Time and Date (время и дата), затем выберите желаемую опцию.
3. Поворачивайте рукоятку MENU, чтобы увеличить или уменьшить значение.
4. Нажмите на рукоятку MENU, чтобы перейти к следующему значению. После выбора последнего значения произойдет обновление системы и переход к меню Settings (настройки). Нажмите кнопку  (назад) для перехода к последнему меню и сохранения изменений.

Если задана функция автоматического обновления даты и времени, время, отображаемое на дисплее часов, после

въезда на территорию, которая относится к новому часовому поясу, может обновляться с задержкой.

Для установки дисплея часов:

1. На главном экране выберите SETTINGS (настройки), затем выберите Time and Date (время и дата).
2. Выберите Clock Display (дисплей часов).
3. Поверните рукоятку MENU, чтобы выбрать Off (выкл.) или On (вкл.).
4. Нажмите на рукоятку MENU, чтобы подтвердить выбор.

Нажмите кнопку  (назад) для перехода к последнему меню и сохранения изменений.

Радиоприемник в топовой комплектации Использование кнопок сенсорного экрана

Органы управления информационно-развлекательной системой используются для установки даты и времени через меню системы. См. *Использование системы* в Введение в Руководстве пользователя информационно-развлекательной системы.

Для установки времени:

1. На главном экране нажмите SETTINGS (настройки), затем нажмите Time and Date (время и дата).
2. Нажмите SET TIME (установить время) и \wedge или \vee для увеличения или уменьшения часов, минут, а также выбора режима AM или PM. Нажмите 12-24 Hr (12-часовое или 24-часовое отображение) для выбора режима 12- или 24-часового отображения времени.
3. Нажмите кнопку \blacktriangleleft , чтобы вернуться к предыдущему меню.

Если задана функция автоматического обновления даты и времени, время, отображаемое на дисплее часов, после въезда на территорию, которая относится к новому часовому поясу, может обновляться с задержкой.

Для установки даты:

1. На главном экране нажмите SETTINGS (настройки), затем нажмите Time and Date (время и дата).
2. Нажмите SET DATE (установить дату) и \wedge или \vee для увеличения или уменьшения числа дней, месяцев или года.
3. Нажмите кнопку \blacktriangleleft , чтобы вернуться к предыдущему меню.

Для установки дисплея часов:

1. Нажмите SETTINGS (настройки), затем Time and Date (дата и время).
2. Нажмите Clock Display (дисплей часов), затем нажмите OFF (выкл.) или ON (вкл.) для включения или отключения дисплея часов.
3. Нажмите кнопку \blacktriangleleft , чтобы вернуться к предыдущему меню.

Доступ к настройкам часов можно также осуществить, нажав на дисплей часов, а затем нажав SET (установить).

Электрические розетки

Автомобиль оборудован электрической розеткой, расположенной на центральной напольной консоли перед подстаканниками. Она может использоваться для подключения дополнительного оборудования, например мобильного телефона или MP3-плеера.

Электрическая розетка не работает при выключенном зажигании и открытой двери водителя. Это предотвращает разряд аккумуляторной батареи.

Характеристики некоторых электрических устройств могут не соответствовать возможностям электроцепей, предназначенных для питания розеток, что может привести к перегрузке данных цепей или перегоранию соответствующих плав-

ких предохранителей. При возникновении подобных проблем обратитесь в авторизованный сервисный центр.

Осторожно

Установка любого дополнительного электрооборудования на автомобиль может привести к неисправностям его бортовой сети, а также нарушению работы других компонентов автомобиля. В этом случае гарантия производителя на устранение возможных повреждений не распространяется. Не используйте устройства с потребляемой величиной тока, превышающей 15 А. Перед установкой дополнительного электрооборудования обратитесь за консультациями к официальному дилеру.

При установке дополнительного электрооборудования строго следуйте инструкциям по установке, которые приложены к этому оборудованию. См. *Контрольная лампа «Присоедините ремень»* → 118.

Осторожно

Использование электрооборудования, потребляющего большой ток, может привести к возникновению неисправностей, которые не будут покрываться гарантийными обязательствами на автомобиль. Электрические розетки предназначены для подсоединения маломощных электрических потребителей, например зарядного устройства для мобильного телефона.

Беспроводная зарядка

При соответствующей комплектации автомобиль оборудован беспроводным зарядным устройством, расположенным в заднем отделении напольной консоли. Система обеспечивает беспроводную зарядку только одного совместимого мобильного устройства с поддержкой стандартов PMA или Qi.

Проверить совместимость мобильного телефона или другого устройства можно на веб-сайте www.gmtotalconnect.com или обратиться к официальному дилеру.

⚠ Внимание

Беспроводная зарядка может повлиять на работу имплантированного кардиостимулятора или других медицинских устройств. Перед тем как использовать систему беспроводной зарядки, рекомендуется обратиться за консультацией к врачу.

Использование системы беспроводной зарядки возможно в режиме ON/RUN или ACC/ACCESSORY кнопки запуска либо в режиме задержки отключения питания дополнительного электрооборудования (RAP). Система беспроводной зарядки может неправильно отображать уровень зарядки в режиме RAP. См. *Пользовательские настройки* → 147.



Диапазон рабочих температур для системы зарядки: от -20 до +60 °C, для мобильного телефона: от 0 до +35 °C.

⚠ Внимание

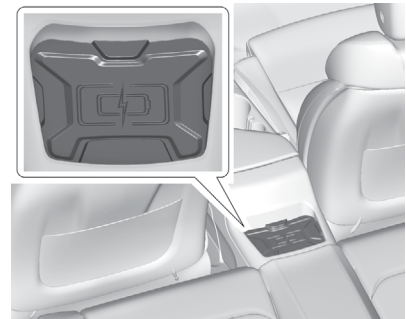
Перед зарядкой мобильного устройства следует удалить металлические предметы с зарядной панели. Металлические предметы, такие как монеты, ключи, кольца или канцелярские скрепки, находящиеся между телефоном и зарядной панелью, могут сильно нагреваться. В редких случаях, когда система не обнаружила металлический предмет между зарядным устройством и телефоном во время зарядки, а металлический предмет находился между зарядным устройством и телефоном, после снятия телефона подождите, пока металлический предмет остынет, во избежание получения ожогов.



Для зарядки мобильного устройства:

1. Удалите все предметы с зарядной панели. Процесс зарядки может не начаться, если на зарядной панели находятся какие-либо предметы.
2. Положите мобильное устройство лицевой стороной вверх на зарядную панель.
3. На символе  на экране информационно-развлекательной системы отобразится индикатор . Это указывает на то, что мобильное устройство правильно размещено и осуществляется его зарядка. Если после размещения телефона на зарядной панели символ  не отображается, снимите телефон с зарядной панели, разверните его на 180°, подождите не менее трех секунд и затем снова положите телефон на зарядную панель.

Контрольные лампы, приборы и индикаторы

Контрольные лампы и приборы могут сигнализировать водителю о нарушениях в работе систем автомобиля до того, как возникнут неисправности, устранение которых может потребовать дорогостоящего ремонта. Возникновение неисправностей можно предотвратить, постоянно обращая внимание на состояние контрольных ламп и приборов.

Некоторые контрольные лампы загораются и горят кратковременно при запуске двигателя в ходе самодиагностики соответствующих систем. Если одна из контрольных ламп загорается и продолжает гореть во время движения автомобиля или если один из приборов указывает на возможное наличие неисправности, ознакомьтесь с соответствующим разделом данного Руководства и выполните приведенные в нем рекомендации. В случае если рекомендации вовремя не выполняются, может возникнуть необходимость дорогостоящего ремонта и даже опасная ситуация.

Комбинация приборов

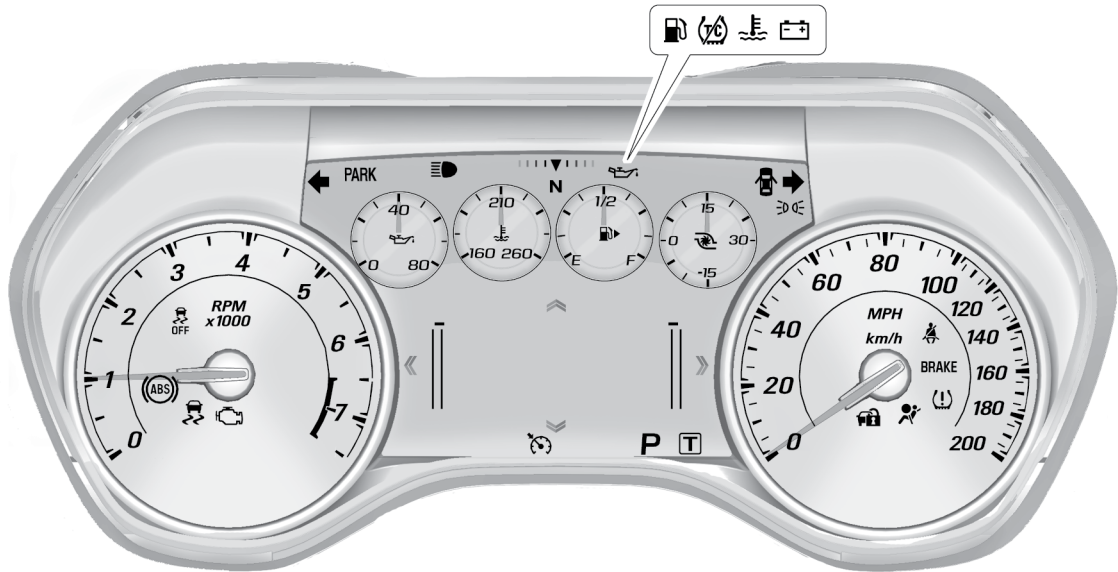

Комбинация приборов с метрической системой единиц измерения (базовая комплектация)

Более подробная информация приведена в приложении для моделей High Performance.

Комбинация приборов с изменяемой конфигурацией

Чтобы изменить конфигурацию комбинации приборов в топовой комплектации:

1. Найдите страницу Options (настройки) на одном из интерактивных дисплеев на комбинации приборов.
2. Нажмите кнопку SEL для входа в меню Options.
3. Выберите в меню позицию Display Option (настройки дисплея), затем нажмите кнопку \triangleright для входа в меню настроек дисплея.
4. Нажмите кнопку SEL для подтверждения выбора конфигурации дисплея.
5. Нажмите кнопку \triangleleft , чтобы выйти из меню Display Option.

Меню настроек комбинации приборов

В центре комбинации приборов расположена интерактивная дисплейная зона.

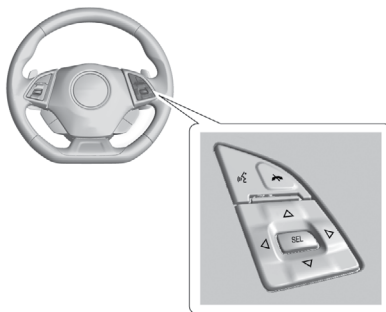

Используйте переключатель, расположенный в правой части рулевого колеса, для выбора и переключения между различными позициями и дисплеями.

Нажмите кнопку \triangleleft для доступа к приложениям комбинации приборов. Нажмите \triangle или ∇ для прокручивания списка доступных приложений. Нажмите кнопку SEL, чтобы выбрать приложение из списка.

- Info (информация). При нажатии данной кнопки вы можете просматривать дисплей информационного центра (DIC). См. *Информационный центр (DIC)* → 129.
- Performance (отображение показателей систем автомобиля) (комбинация приборов в топовой комплектации).

- Audio (аудиосистема) (при соответствующей комплектации).
- Phone (телефон) (при соответствующей комплектации).
- Navigation (навигация) (при соответствующей комплектации).
- Options (опции) или Settings (настройки).

Конфигурация Performance (отображение показателей систем автомобиля) (комбинация приборов в топовой комплектации)

Нажмите кнопку SEL для входа в меню Performance. Нажимайте кнопки \triangle или ∇ для прокручивания списка доступных позиций меню.

Friction Bubble (графическое отображение перегрузок): дисплей в виде круга, разделенный на четыре части, показывает четыре угла кузова автомобиля. «Пузырек» перемещается по этому дисплею и показывает максимальную силу инерции, действующую на ту или иную часть автомобиля.

Performance Timer (спортивный таймер): нажмите кнопку \triangleright на дисплее спортивного таймера для входа в меню спортивного таймера. Нажмите кнопку \triangleright , когда выделена позиция Set Start Speed (задать начальную скорость), затем используйте кнопки \triangle и ∇ для ввода

значения начальной скорости. Нажмите кнопку SEL для сохранения настройки. Нажмите кнопку \triangleright , когда выделена позиция Set End Speed (задать конечную скорость), затем используйте кнопки \triangle и ∇ для ввода значения конечной скорости. Нажмите кнопку SEL для сохранения настройки. После ввода значений начальной и конечной скорости нажмите кнопку \triangleleft , чтобы установить заданные значения скорости для дисплея в конфигурации Sport. Теперь спортивный таймер готов к использованию. При последующем ускорении таймер начнет отсчет времени. Для сброса таймера нажмите Reset (сброс) в меню спортивного таймера, а затем нажмите кнопку SEL.

G-force (индикатор боковых перегрузок): служит для отображения величин боковых перегрузок. Числовое значение боковой перегрузки указывается в центре дисплея информационного центра.

Lap Timer (таймер круга): запуск, остановка или сброс таймера круга. Иконка секундомера будет отображаться, когда таймер включен. Нажмите кнопку SEL для запуска таймера, когда экран таймера активен. Если таймер включен, при нажатии кнопки SEL на любом экране таймер остановится и начнется новый цикл отсчета. Также при нажатии и удержании нажатой кнопки SEL на любом экране таймер будет остановлен.

Oil Temperature (температура масла): в данном режиме отображается текущая температура моторного масла в градусах Цельсия ($^{\circ}\text{C}$) или Фаренгейта ($^{\circ}\text{F}$).

Oil Pressure (давление масла): в данном режиме отображается текущее давление моторного масла в килопаскалях (kPa) или фунтах на квадратный дюйм (psi).

Transmission Fluid Temperature (температура рабочей жидкости коробки передач): в данном режиме отображается текущая температура рабочей жидкости коробки передач в градусах Цельсия ($^{\circ}\text{C}$) или Фаренгейта ($^{\circ}\text{F}$).

Audio (аудиосистема)

Когда приложение Audio (аудиосистема) открыто, используйте кнопки \triangle и ∇ для перехода к другой радиостанции или предыдущей/следующей записи в зависимости от текущего источника воспроизведения. Нажмите кнопку \triangleright для входа в меню Audio (аудиосистема). В меню Audio выбирайте программы, записи из списка избранного или источник аудиосигнала.

Phone (телефон)

При соответствующей комплектации нажмите кнопку \triangleright для входа в меню Phone (телефон). В меню управления телефонами при отсутствии активного телефонного вызова просматривайте список недавних

вызовов, прокручивайте список контактов или осуществляйте переход к различным телефонам. Если есть текущий вызов, то с помощью данного экрана можно отключить звук телефона (или включить его, если он был отключен) или переключить звонок на телефонную трубку или в режим hands free.

Navigation (навигация)

При соответствующей комплектации нажмите кнопку \triangleright для входа в меню Navigation (навигация). На данном экране отображается карта или предстоящие маневры. Если ведение по маршруту не осуществляется, нажмите кнопку \triangleright , чтобы возобновить ведение по последнему маршруту и включить/выключить режим голосового сопровождения ведения по маршруту. Если ведение по маршруту осуществляется, нажмите кнопку SEL для завершения ведения или для включения/отключения режима голосового сопровождения ведения по маршруту.

Options (опции) или Settings (настройки)

Нажмите кнопку SEL для входа в меню Options или Settings. Используйте кнопки \triangle и ∇ для прокрутки позиций меню.

Units (системы единиц): нажмите кнопку \triangleright , когда в меню Units (единицы) выделена позиция Units. Выберите, какую систему единиц следует использовать:

британскую или метрическую, нажимая кнопку SEL при соответствующей выделенной позиции меню.

Speed Warning (предупреждение о превышении скорости): в данном режиме можно установить значение скорости, которое не должно превышать. Для этого нажмите кнопку \triangleright , находясь в режиме Speed Warning. Включите функцию предупреждения о превышении заданной скорости, а затем используйте кнопки \triangle или ∇ для регулировки значения. Нажмите кнопку SEL для установки значения скорости. После установки значения скорости данную функцию можно отключить путем нажатия кнопки SEL, когда открыт соответствующий экран. Когда заданная скорость превышает, появляется всплывающее предупреждающее сообщение и срабатывает звуковое предупреждение («колокольчик»).

Display Option (опции дисплея) (топовая комплектация): нажмите кнопку SEL, когда выделена позиция Display Option, чтобы изменить конфигурацию комбинации приборов. См. *Комбинация приборов с изменяемой конфигурацией* выше в данном разделе.

Info Pages (информационные страницы): нажмите кнопку \triangleright , когда выделена позиция Info Pages, чтобы выбрать информацию, которая будет отображаться

на дисплее информационного центра. См. *Информационный центр (DIC)* → 129.

Software Info (информация о программном обеспечении): нажмите кнопку \triangleright при выделенной позиции Software Info для отображения информации о программном обеспечении с открытым кодом.

Спидометр

На спидометре отображается скорость движения автомобиля в километрах в час (км/ч) или в милях в час (mph).

Счетчик общего пробега

Счетчик общего пробега показывает общий пробег автомобиля в километрах или милях.

Счетчик частичного пробега

Счетчик суточного пробега показывает величину пробега, накопленного с момента последнего обнуления данного счетчика.

Просмотр и сброс данных счетчика частичного пробега осуществляется через информационный центр водителя (DIC). См. *Информационный центр (DIC)* → 129.

Тахометр

На тахометре отображается частота вращения коленчатого вала двигателя в тысячах оборотов в минуту.

Осторожно

Если двигатель продолжает работать с высокой частотой вращения коленчатого вала, при которой стрелка находится в опасной зоне шкалы в верхней части тахометра, возможно повреждение автомобиля, на устранение которого гарантия производителя распространяться не будет. Не допускайте работы двигателя с высокой частотой вращения коленчатого вала, при которой стрелка тахометра находится в опасной зоне шкалы.

Указатель уровня топлива

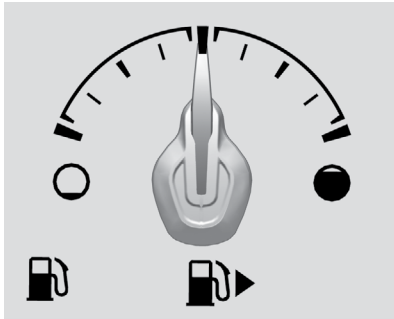

Комбинация приборов в базовой комплектации (метрическая система измерения)

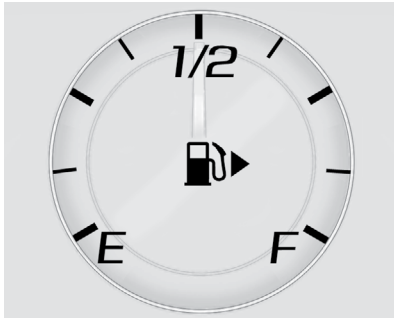

Комбинация приборов в топовой комплектации

При включенном зажигании указатель уровня топлива показывает приблизительное количество топлива в баке.

Стрелка, изображенная рядом с пиктограммой заправочной колонки, указывает сторону автомобиля, на которой находится крышка лючка заливной горловины топливного бака.

Если стрелка указателя уровня топлива приближается к нулевой отметке, загорается контрольная лампа минимального запаса топлива. В топливном баке при этом еще остается некоторое количество топлива, но автомобиль следует заправить топливом при первой же возможности.

Ниже приводится информация, которую необходимо знать владельцу автомобиля. Однако возникновение этих ситуаций не является признаком неисправности указателя уровня топлива.

- Насос топливораздаточной колонки отключается до того момента, как стрелка указателя уровня топлива оказывается напротив метки, соответствующей полному баку.
- Стрелка указателя может указывать на наличие запаса топлива в топливном баке с некоторым отклонением в большую или меньшую сторону. Например, стрелка указателя может показывать, что топливный бак запол-

нен наполовину, но в действительности он заполнен немного меньше или немного больше, чем наполовину.

- Стрелка указателя может немного отклоняться при прохождении поворотов или при ускорении.
- После включения зажигания должно пройти некоторое время, чтобы положение стрелки указателя стабилизировалось; при выключении зажигания стрелка указателя устанавливается напротив метки, соответствующей состоянию пустого бака.

Указатель давления наддува (только комбинация приборов в топовой комплектации)

Более подробная информация приведена в приложении для моделей High Performance.



Метрическая система единиц

При соответствующей комплектации данный указатель показывает значение разрежения при малых и средних углах открывания дроссельной заслонки и давление наддува при резком открывании дроссельной заслонки.

Указатель показывает значение давления воздуха во впускном коллекторе до того, как он поступит в камеру сгорания двигателя.

При каждом запуске двигателя стрелка указателя автоматически устанавливается на отметке 0 шкалы. Действительное значение разрежения или давления наддува отсчитывается от этой отметки. При изменениях атмосферного давления, например во время движения в горной местности, а также при изменении погодных условий показания давления, отсчитываемые от отметки 0 шкалы, могут незначительно изменяться.

Указатель давления моторного масла (только комбинация приборов в базовой комплектации)



Метрическая система измерения (стандартное оформление дисплея)

Когда двигатель запущен, указатель давления моторного масла показывает величину давления моторного масла в кПа (килопаскалях).

Давление моторного масла может изменяться в зависимости от скорости вращения коленчатого вала двигателя, наружной температуры и вязкости масла.

На некоторых моделях масляный насос регулирует давление моторного масла в соответствии с условиями работы двигателя. Величина давления моторного масла может быстро изменяться в соответствии с изменением скорости вращения коленчатого вала двигателя или нагрузки. Это не является признаком неисправности.

Если загорается контрольная лампа давления моторного масла или на дисплее информационного центра (DIC) появляется сообщение о низком давлении моторного масла, следует проверить уровень моторного масла как можно скорее. См. *Сообщения о состоянии моторного масла* → 139 и *Моторное масло* → 268.

Осторожно

Несоблюдение регламента замены масла и пренебрежение предупреждениями о низком давлении/уровне моторного масла может привести к повреждению двигателя. При движении на автомобиле с низким уровнем моторного масла могут возникнуть серьезные повреждения двигателя. В этом случае гарантия производителя на устранение возможных повреждений не распространяется. Если загорается контрольная лампа давления моторного масла или на дисплее информационного центра появляется соответствующее предупреждение, необходимо как можно скорее проверить уровень моторного масла. При необходимости долейте моторное масло, но если уровень масла находится в норме, а давление масла по-прежнему низкое, предоставьте автомобиль в авторизованный сервисный центр. Всегда меняйте моторное масло в соответствии с регламентом технического обслуживания автомобиля.

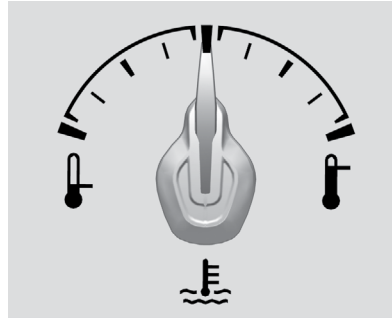
Указатель температуры охлаждающей жидкости

Комбинация приборов в базовой комплектации (метрическая система измерения)



Комбинация приборов в топовой комплектации (метрическая система измерения)

Данный указатель показывает температуру моторного масла.

Если стрелка указателя приближается к правому концу шкалы, температура охлаждающей жидкости двигателя слишком высокая.

Данное значение указывает на то же состояние системы, что и соответствующая контрольная лампа. Это означает, что охлаждающая жидкость двигателя перегрелась. При нормальных условиях движения как можно скорее остановите автомобиль в безопасном месте и заглушите двигатель. Более подробную информацию см. в *Перегрев двигателя* → 279.

Вольтметр (только комбинация приборов в базовой комплектации)

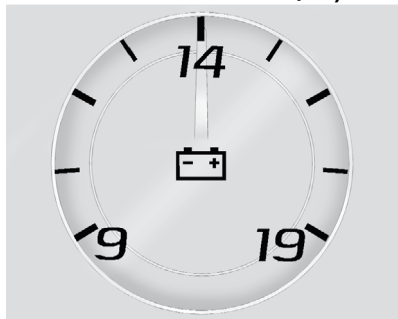

Стандартная конфигурация

Когда зажигание включено, вольтметр показывает напряжение в бортовой сети автомобиля.

Когда двигатель работает, вольтметр показывает состояние системы зарядки аккумуляторной батареи. Показания прибора могут изменяться от высоких значений к низким и наоборот. Колебания значений напряжения не являются признаком неисправности. Если состояние системы зарядки не соответствует норме, загорается контрольная лампа системы зарядки аккумуляторной батареи. См. *Контрольная лампа системы зарядки аккумуляторной батареи* → 121.

Причиной несоответствия показаний вольтметра номинальному диапазону значений также может являться наличие большого количества включенных электрических потребителей или длительная работа двигателя в режиме холостого хода. Такое состояние не является признаком неисправности, поскольку система зарядки не может обеспечить полную мощность при работе двигателя в режиме холостого хода. При увеличении частоты вращения коленчатого вала двигателя система зарядки начнет вырабатывать максимальную мощность и показания вольтметра придут в норму.

Если показания вольтметра не соответствуют номинальному диапазону, автомобиль может пройти только ограниченное расстояние в течение непродолжительного времени. Если существует необходимость движения на автомобиле, следует выключить все дополнительные электрические потребители, без которых можно обойтись, например аудиосистему и кондиционер, а также все зарядные устройства.

Несоответствие показаний допустимому диапазону может свидетельствовать о неисправности в системе электрооборудования. Как можно скорее предоставьте автомобиль в авторизованный сервисный центр.

Контрольная лампа «Пристегните ремень»

Контрольная лампа «Пристегните ремень водителя»

Контрольная лампа «Пристегните ремень водителя» расположена на комбинации приборов.



При запуске двигателя данная контрольная лампа начинает мигать и подается звуковое предупреждение («колокольчик»), напоминающее о том, что необходимо пристегнуть ремень безопасности водителя. Контрольная лампа будет гореть до тех пор, пока ремень безопасности не будет пристегнут. Если водитель не пристегнут ремнем безопасности или отстегивает ремень безопасности во время движения автомобиля, данный цикл может повторяться несколько раз.

Если ремень безопасности водителя будет пристегнут, контрольная лампа погаснет и звуковое предупреждение отключится.

Контрольная лампа «Пристегните ремень переднего пассажира»

Рядом с индикатором состояния фронтальной подушки безопасности переднего пассажира находится контрольная лампа «Пристегните ремень переднего пассажира». См. Система определения присутствия пассажира на переднем сиденье → 76.



При запуске двигателя данная контрольная лампа начнет мигать и прозвучит предупреждающий сигнал («колокольчик»), напоминающий о том, что необходимо пристегнуть ремень безопасности переднего пассажира. Контрольная лампа будет гореть до тех пор, пока ремень безопасности не будет пристегнут. Если передний пассажир не пристегнут ремнем безопасности или отстегивает ремень безопасности во время движения автомобиля, данный цикл может повторяться несколько раз.

Если передний пассажир пристегивается ремнем безопасности, контрольная лампа гаснет и действие звукового предупреждения прекращается.

Контрольная лампа «Пристегните ремень переднего пассажира» может загораться, и может включаться звуковое предупреждение («колокольчик»), если на это сиденье положить портфель, сумку, пакет с продуктами, ноутбук или другие электронные устройства. Для отключения контрольной лампы и/или звукового предупреждения уберите упомянутые предметы с сиденья или пристегните ремень.

Контрольная лампа системы подушек безопасности

Посредством данной контрольной лампы водитель получает информацию о состоянии системы подушек безопасности. В ходе проверки оценивается состояние датчика (-ов) подушки безопасности, системы определения присутствия пассажира на переднем сиденье, натяжителей ремней безопасности (при соответствующей комплектации), модулей подушек безопасности, жгутов проводов, датчиков столкновения и диагностического модуля. Более подробная информация приведена в Система подушек безопасности → 69.



Контрольная лампа системы подушек безопасности загорается и продолжает гореть в течение нескольких секунд после запуска двигателя. Если контрольная лампа не загорается, следует обратиться в авторизованный сервисный центр.

Внимание

Если контрольная лампа системы подушек безопасности не гаснет после начала движения автомобиля или загорается в ходе движения, это означает, что в данной системе могли возникнуть неисправности. Это может приводить к тому, что подушки безопасности не сработают в случае столкновения или сработают при отсутствии столкновения. Во избежание серьезных травм в таких случаях следует как можно скорее доставить автомобиль в авторизованный сервисный центр.

При наличии неисправности в системе подушек безопасности может появиться соответствующее сообщение на дисплее информационного центра (DIC). См. *Сообщения системы подушек безопасности* → 143.

Индикатор состояния подушки безопасности переднего пассажира

Автомобиль оборудован системой определения присутствия пассажира на переднем сиденье. Более подробная информация приведена в *Система определения присутствия пассажира на переднем сиденье* → 76. Контрольная лампа состояния подушки безопасности переднего пассажира находится на потолочной консоли.



Варианты исполнения контрольных ламп

При запуске двигателя в ходе проверки данной системы эта контрольная лампа загорается на несколько секунд в виде символов ON (вкл.) и OFF (выкл.) (или загорается символ, соответствующий включенному или выключенному состоянию подушки безопасности). Еще через несколько секунд загораются символы ON (вкл.) или OFF (выкл.) контрольной лампы (или символ, соответствующий включенному или выключенному состоянию подушки безопасности) для информирования водителя о состоянии фронтальной и коленной подушек безопасности переднего пассажира.

Если загорается ON (или символ, соответствующий включенному состоянию подушки безопасности), это означает, что фронтальная и коленная подушки безопасности пассажира переднего сиденья включены.

Если загорается OFF (или символ, соответствующий выключенному состоянию подушки безопасности), это означает, что фронтальная и коленная подушки безопасности переднего сиденья пассажира отключены.

Если по истечении нескольких секунд оба символа продолжают гореть или не загораются вообще, возможно, что неисправна сама контрольная лампа или система определения присутствия пассажира на переднем сиденье. В этом случае обратитесь в авторизованный сервисный центр.

⚠ Внимание

Если загорелась и постоянно горит контрольная лампа системы подушек безопасности, это означает, что в данной системе могли возникнуть неисправности. Во избежание получения серьезных травм в случае дорожно-транспортного происшествия обратитесь в авторизованный сервисный центр. Более подробная информация приведена в *Контрольная лампа системы подушек безопасности* → 119.

Контрольная лампа системы зарядки аккумуляторной батареи

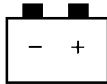

Данная контрольная лампа должна одновременно загораться при включении зажигания для проверки работоспособности лампы. Она должна гаснуть при запуске двигателя.

Если лампа продолжает гореть или загорается во время движения автомобиля,

то, возможно, в системе зарядки аккумуляторной батареи возникла неисправность. Обратитесь в авторизованный сервисный центр для проверки. Движение с горящей контрольной лампой может привести к быстрому разряду аккумуляторной батареи.

Если данная лампа загорается, появляется соответствующее сообщение на дисплее информационного центра (DIC). См. *Сообщения о напряжении и уровне зарядки аккумуляторной батареи* → 136.

Если возникает необходимость двигаться в течение непродолжительного времени с горящей контрольной лампой, выключите все дополнительное электрооборудование, без которого можно обойтись, например аудиосистему и систему кондиционирования.

Контрольная лампа неисправности (контрольная лампа «Проверьте двигатель»)

Данная контрольная лампа является частью бортовой системы диагностики и контроля токсичности отработанных газов. Если данная контрольная лампа загорается при работающем двигателе, это указывает на наличие неисправности и необходимость прохождения диа-

гностики в авторизованном сервисном центре. Контрольная лампа неисправности должна кратковременно загораться при режиме Service Only Mode кнопки запуска для проверки работоспособности лампы. См. *Проекционный дисплей (HUD)* → 132.



Активация контрольных ламп часто указывает на наличие ситуаций, которые препятствуют возникновению неисправности в системах автомобиля. Своевременные и правильные действия водителя при срабатывании контрольных ламп позволяют предотвратить серьезные повреждения систем и агрегатов автомобиля.

Осторожно

Если автомобиль постоянно использует с горящей контрольной лампой «Проверьте двигатель», может некорректно работать система управления токсичностью отработанных газов, увеличиваться расход топлива, а также нарушиться плавность работы двигателя. Это может привести к необходимости дорогостоящего ремонта, на который не распространяются гарантийные обязательства завода-изготовителя.

Осторожно

Изменения, самостоятельно внесенные в конструкцию двигателя, коробки передач, выпускной, впускной или топливной систем автомобиля, замена оригинальных шин шинами, имеющими другие технические характеристики, могут вызвать включение данной контрольной лампы. Это может привести к необходимости дорогостоящего ремонта, на который не распространяются гарантийные обязательства завода-изготовителя. Кроме того, это может привести к тому, что автомобиль не пройдет проверку на соответствие нормам токсичности отработанных газов. См. *Дополнительное оборудование и внесение изменений в конструкцию автомобиля* → 260.

Лампа мигает: обнаружена неисправность, которая может привести к повреждению системы управления токсичностью отработанных газов, в результате чего повысится уровень их токсичности. В этом случае обратитесь в авторизованный сервисный центр.

Во избежание серьезных повреждений необходимо снизить скорость и избегать резких ускорений и движения по крутым подъемам.

Если лампа продолжает мигать, остановите автомобиль в безопасном месте. Заглушите двигатель, подождите не менее 10 секунд и снова запустите двигатель.

Если лампа продолжает мигать, повторите предыдущие шаги и как можно скорее обратитесь в авторизованный сервисный центр.

Лампа горит: обнаружена неисправность двигателя. В этом случае обратитесь в авторизованный сервисный центр.

Выполните следующее:

- Если в топливный бак автомобиля заливалось топливо из канистры, убедитесь в том, что заправочная воронка извлечена из топливозаливной горловины. См. *Заполнение топливного бака из канистры* в *Сообщения системы подушек безопасности* → 143.

Система диагностики способна реагировать на наличие заправочной воронки в топливозаливной горловине, так как может происходить выход паров топлива в атмосферу. После совершения нескольких поездок без заправочной воронки контрольная лампа должна погаснуть.

- Использование топлива ненадлежащего качества может привести к снижению эффективности работы двигателя и ухудшению динамики разгона. Эти явления могут исчезать после прогрева двигателя. При возникновении указанных явлений заправляйте автомобиль топливом на топливозаправочных станциях другого бренда. Для того чтобы погасла контрольная лампа, необходимо израсходовать по меньшей мере один полный бак топлива. См. *Сообщения, связанные с противоугонной системой* → 143.

Если никакие действия, описанные выше, не привели к выключению контрольной лампы, обратитесь в авторизованный сервисный центр.

Проверка уровня токсичности отработанных газов

При выполнении проверки на соответствие нормам токсичности отработанных газов соответствующее оборудование подсоединяется к диагностическому разъему (DLC).

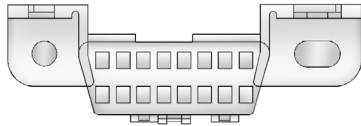

Разъем расположен под приборной панелью слева от рулевого колеса. Подсоединение к этому разъему диагностических приборов, не предназначенных для проверки системы управления токсичностью отработанных газов или технического обслуживания автомобиля, может повлиять на работу двигателя. См. *Контрольная лампа «Присоедините ремень»* → 118. При необходимости обратитесь в авторизованный сервисный центр.

Автомобиль может не пройти данную проверку, если:

- Контрольная лампа горит при работающем двигателе.
- Контрольная лампа не загорается при режиме зажигания Service Only Mode.

- Диагностика важных компонентов системы управления токсичностью отработанных газов выполнена не полностью. В данном случае автомобиль к проверке не готов, и может потребоваться несколько дней повседневного использования автомобиля, чтобы подготовить систему к проверке. Также это может произойти в том случае, если недавно была произведена замена 12-вольтовой аккумуляторной батареи или если аккумуляторная батарея разряжена.

Если и после прохождения данного теста состояние системы управления двигателем автомобиля неудовлетворительное, обратитесь в авторизованный сервисный центр.

Контрольная лампа тормозной системы

Рабочая тормозная система автомобиля содержит два гидравлических контура. При выходе из строя одного из контуров второй сохраняет работоспособность, позволяя остановить автомобиль. Однако для обеспечения нормальной эффективности рабочей тормозной системы необходимы оба гидравлических контура.

Если загорается контрольная лампа, это может указывать на наличие неисправности в тормозной системе. В этом случае необходимо как можно скорее обратиться в авторизованный сервисный центр.



Метрическая система

При запуске двигателя данная контрольная лампа должна загораться на короткое время. Если контрольная лампа не загорается, необходимо как можно скорее восстановить ее работоспособность, чтобы она могла предупреждать о возникающих неисправностях.

Если контрольная лампа горит постоянно, значит, в тормозной системе возникла серьезная неисправность.

⚠ Внимание

При горячей контрольной лампе тормозной системы возможно снижение эффективности торможения. Управление автомобилем с горячей контрольной лампой тормозной системы может привести к аварии. Соблюдая меры предосторожности, остановите автомобиль в безопасном месте. Если после выключения и последующего включения зажигания лампа по-прежнему горит, движение на автомобиле продолжать нельзя. Необходимо отбуксировать автомобиль на станцию технического обслуживания для устранения неисправности тормозной системы.

Контрольная лампа стояночного тормоза с электроприводом



Метрическая система

Контрольная лампа стояночного тормоза загорается при установке автомобиля на стояночный тормоз. Если после снятия автомобиля со стояночного тормоза или во время движения контрольная лампа продолжает мигать, это может указывать на наличие неисправности в стояночной тормозной системе с электроприводом. На дисплее информационного центра (DIC) при этом также может появиться предупреждающее сообщение. См. *Сообщения, связанные с тормозной системой* → 136.

Если контрольная лампа не загорается или продолжает мигать, обратитесь в авторизованный сервисный центр.

Контрольная лампа «Неисправность стояночного тормоза с электроприводом»



Данная контрольная лампа на короткое время загорается при запуске двигателя. Если она не загорается, обратитесь в авторизованный сервисный центр.

Если загорелась данная контрольная лампа, это может указывать на наличие неисправности в стояночной тормозной системе, что может привести к снижению эффективности работы данной системы. Автомобиль по-прежнему, можно эксплуатировать, но при первой же возможности следует обратиться в авторизованный сервисный центр. См. *Звуковой сигнал* → 105. При появлении соответствующего сообщения на дисплее информационного центра (DIC) см. *Сообщения, связанные с тормозной системой* → 136.

Контрольная лампа антиблокировочной системы (ABS)



Данная контрольная лампа на короткое время загорается при запуске двигателя.

Если контрольная лампа не загорается, как можно скорее необходимо восстановить ее работоспособность, чтобы она могла предупреждать о возникающих неисправностях.

Если лампа загорается во время движения, как можно скорее остановите автомобиль в безопасном месте и выключите зажигание. Затем вновь запустите двигатель, чтобы перезагрузить систему. Если контрольная лампа системы ABS по-прежнему горит или загорается во время движения, обратитесь в авторизованный сервисный центр. Если загорелась данная контрольная лампа, может срабатывать звуковое предупреждение («колокольчик»).

Если горит только контрольная лампа системы ABS, работоспособность тормоз-

ной системы сохраняется, но антиблокировочная система неисправна.

Если горят контрольные лампы системы ABS и тормозной системы, это указывает на то, что неисправность возникла в обеих системах. Обратитесь в авторизованный сервисный центр для проверки системы.

См. *Контрольная лампа тормозной системы* → 123 и *Сообщения, связанные с тормозной системой* → 136.

Контрольная лампа отключения противобуксовочной системы



Данная контрольная лампа загорается на короткое время при запуске двигателя. Если она не загорается, обратитесь в авторизованный сервисный центр. При исправной системе контрольная лампа должна погаснуть через некоторое время после запуска двигателя.

При отключении противобуксовочной системы с помощью выключателя данной системы и системы курсовой устойчивости StabiliTrak загорается контрольная лампа отключения противобуксовочной системы.

Данная контрольная лампа и контрольная лампа отключения системы StabiliTrak загораются при выключении системы StabiliTrak.

Если противобуксовочная система отключена, скорость вращения колес не ограничивается. Учитывайте это при дальнейшем движении.

См. *Регулировка положения рулевого колеса* → 103.

Контрольная лампа отключения системы поддержания курсовой устойчивости StabiliTrak®



Данная контрольная лампа загорается на короткое время при запуске двигателя. Если она не загорается, обратитесь в авторизованный сервисный центр.

Данная контрольная лампа загорается, когда система поддержания курсовой устойчивости StabiliTrak отключена. Если система StabiliTrak отключена, отключается и противобуксовочная система (TCS).

Если системы StabiliTrak и TCS отключены, они не оказывают помощи при управлении автомобилем. При включении систем TCS и StabiliTrak контрольная лампа гаснет.

См. *Регулировка положения рулевого колеса* → 103.

Контрольная лампа противобуксовочной системы/системы поддержания курсовой устойчивости StabiliTrak®



Данная контрольная лампа на короткое время загорается при запуске двигателя.

Если она не загорается, обратитесь в авторизованный сервисный центр. При исправной системе контрольная лампа должна погаснуть через некоторое время после запуска двигателя.

Если контрольная лампа горит (не мигает), это означает, что противобуксовочная система и, потенциально, система поддержания курсовой устойчивости StabiliTrak были отключены. На дисплее информационного центра может появиться соответствующее сообщение.

Данное сообщение позволит определить, какая из систем отключена и нуждается ли автомобиль в техническом обслуживании. См. *Сообщения, связанные с системами поддержания курсовой устойчивости* → 142.

Если контрольная лампа мигает, это означает, что в текущий момент действует противобуксовочная система и/или система поддержания курсовой устойчивости StabiliTrak.

См. *Регулировка положения рулевого колеса* → 103.

Контрольная лампа низкого давления воздуха в шинах



В автомобилях с монитором давления воздуха в шинах (TPMS) при запуске двигателя на короткое время загорается данная контрольная лампа. Она позволяет судить о давлении воздуха в шинах и состоянии системы TPMS.

Если контрольная лампа горит постоянно

Это указывает на то, что в одной или более шинах обнаружено значительное уменьшение давления воздуха.

На дисплее информационного центра может появиться соответствующее сообщение. См. *Сообщения, связанные с давлением воздуха в шинах* → 144. Как можно скорее остановите автомобиль в безопасном месте и доведите давление в шинах до рекомендуемых значений, приведенных на информационной табличке с указанием рекомендованного давления воздуха в шинах. См. *Давление воздуха в шинах* → 304.

Если контрольная лампа сначала мигает, затем горит постоянно

Если контрольная лампа мигает в течение одной минуты, а затем горит постоянно, это может указывать на неисправность системы TPMS. Если неисправность не была устранена, данная контрольная лампа будет загораться при каждом включении зажигания. См. *Действие монитора давления воздуха в шинах* → 306.

Контрольная лампа низкого давления моторного масла

Осторожно

Несоблюдение регламента замены масла и пренебрежение предупреждениями о низком давлении/уровне моторного масла может привести к повреждению двигателя. При движении на автомобиле с низким уровнем моторного масла могут возникнуть серьезные повреждения двигателя. В этом случае гарантия производителя на устранение возможных повреждений не распространяется. Если загорается контрольная лампа давления моторного масла или на дисплее информационного центра появляется соответствующее предупреждение, необходимо как можно скорее проверить уровень моторного масла. При необходимости долейте моторного масла, но если уровень масла находится в норме, а давление масла по-прежнему низкое, предоставьте автомобиль в авторизованный сервисный центр. Всегда меняйте моторное масло в соответствии с регламентом технического обслуживания автомобиля.



При запуске двигателя контрольная лампа должна загораться на короткое время. Если она не загорается, обратитесь в авторизованный сервисный центр.

Если при работающем двигателе контрольная лампа загорается и горит постоянно, это означает, что смазочная система двигателя может действовать неэффективно. Это может быть связано с недостаточным количеством моторного масла или неисправностями других систем. Обратитесь в авторизованный сервисный центр.

Контрольная лампа минимального запаса топлива



Данная контрольная лампа расположена рядом с указателем уровня топлива и загорается на короткое время при включении зажигания для проверки ее работоспособности.

Она также загорается при минимальном запасе топлива в баке. После заправки автомобиля топливом данная лампа гаснет. Если она продолжает гореть, обратитесь в авторизованный сервисный центр.

Контрольная лампа противоугонной системы



При запуске двигателя контрольная лампа противоугонной системы должна загораться на короткое время. Если она не загорается, обратитесь в авторизованный сервисный центр. При исправной системе контрольная лампа должна погаснуть через некоторое время после запуска двигателя.

Если контрольная лампа продолжает гореть и двигатель не запускается, это может указывать на неисправность противоугонной системы. См. *Действие системы иммобилайзера* → 44.

Индикатор включения дальнего света



Данный индикатор активируется при включении дальнего света фар.

См. *Переключатель дальнего/ближнего света фар* → 161.

Индикатор включения габаритных огней



Данный индикатор загорается при включении габаритных огней. См. *Наружные световые приборы* → 160.

Контрольная лампа системы круиз-контроля



Данная контрольная лампа с белым фоном становится зеленой при включении системы круиз-контроля.

Контрольная лампа гаснет при выключении системы круиз-контроля. См. *Контрольная лампа неисправности (контрольная лампа «Проверьте двигатель») → 121.*

Контрольная лампа незакрытой двери



Данная контрольная лампа загорается, когда одна из дверей открыта или закрыта неплотно. Перед тем как начать движение, убедитесь, что все двери должным образом закрыты.

Информационные дисплеи

Информационный центр (DIC)

Дисплей информационного центра расположен в центральной части комбинации приборов. См. *Комбинация приборов → 111.* Вывод на дисплей информационных сообщений возможен, только когда кнопка запуска находится в положении ON/RUN. На дисплее выводится информация о состоянии многих систем автомобиля. Кнопки управления информационным центром расположены на правой стороне рулевого колеса.

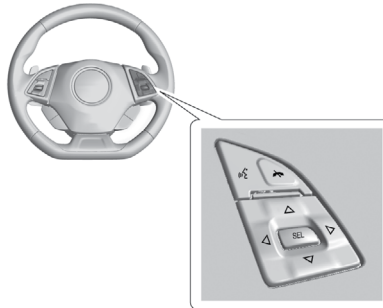

△ или ▽: нажмите для перемещения вверх или вниз по списку.

◀ или ▶: при нажатии кнопки открываются меню приложений слева. При нажатии кнопки ▷ открываются интерактивные меню справа.

SEL: нажмите для выбора выделенной позиции меню. Нажмите и удерживайте для сброса данных, отображаемых на определенных экранах.

Информационные дисплеи DIC

Ниже приводится перечень возможных информационных дисплеев DIC. В зависимости от комплектации автомобиля некоторые функции могут быть недоступны. Некоторые функции нельзя включить по умолчанию, но их можно включить в меню Settings (настройки) или Options (опции).

Current Speed (текущая скорость): на цифровом спидометре отображается скорость движения автомобиля в километрах в час (км/ч) или милях в час (mph).

Trip A or B/Average Fuel Economy (расстояние от пункта A до пункта B/средний расход топлива): в данном режиме отображается значение пробега в километрах или милях, накопленного с момента последнего обнуления данного (-ых) счетчика (-ов). Показания счетчика можно обнулить, нажав и удерживая нажатой кнопку SEL, когда данный дисплей активен.

В данном режиме отображается значение приблизительного среднего расхода топлива в литрах на 100 км или милях на галлон. Величина среднего расхода топлива рассчитывается на основании данных о расходе топлива, выраженного в литрах на 100 км или милях на галлон, зарегистрированных с момента последнего обнуления данного значения. Данное значение указывает только приблизительный средний расход топлива в конкретный момент времени; оно может изменяться в зависимости от изменения условий движения. Показания среднего расхода топлива можно обнулить, нажав и удерживая нажатой кнопку SEL, когда данный дисплей активен.

Fuel Range (запас хода) (комбинация приборов в базовой комплектации):

в данном режиме отображается приблизительное расстояние, которое автомобиль может пройти на топливе, оставшемся в баке. Сообщение LOW («Низкий уровень») выводится на дисплей, если запас топлива в топливном баке заканчивается. Расчет запаса хода производится на основании данных о среднем расходе топлива за последний период и о количестве топлива, оставшегося в топливном баке.

Fuel Information (расход топлива) (комбинация приборов в базовой комплектации) или Fuel Range/Instantaneous Fuel Economy (запас хода/мгновенный

расход топлива) (комбинация приборов в топовой комплектации): в режиме Fuel Range (запас хода) отображается приблизительное расстояние, которое автомобиль может пройти на топливе, оставшемся в баке. Сообщение LOW («Низкий уровень») выводится на дисплей, если запас топлива в топливном баке заканчивается. Расчет запаса хода производится на основании данных о среднем расходе топлива за последний период и о количестве топлива, оставшегося в топливном баке.



В режиме Instantaneous Fuel Economy (мгновенный расход топлива) отображается значение текущего (мгновенного) расхода топлива в литрах на 100 км или милях на галлон. Данная величина отражает только расход топлива на текущий момент времени и изменяется в зависимости от изменения условий движения.

На данном дисплее может также отображаться количество задействованных цилиндров двигателя. См. *Сообщения о состоянии моторного масла* → 139.

Fuel Economy Last XXX (расход топлива за последние XXX км (миль)): в данном режиме отображается средний расход топлива за определенное пройденное расстояние.

Average Speed (средняя скорость): в данном режиме отображается средняя

скорость движения автомобиля в километрах в час или в милях в час. Расчет средней скорости производится на основании различных значений скоростей движения автомобиля, зарегистрированных с момента последнего обнуления данного значения. Показания средней скорости можно обнулить, нажав и удерживая нажатой кнопку SEL, когда данный дисплей активен.

Timer (таймер): в данном режиме дисплей можно использовать в качестве таймера. Для запуска/остановки таймера нажмите кнопку , когда данный дисплей активен, а затем кнопку SEL для запуска/остановки таймера. На дисплее будет отображено количество времени, которое прошло с момента последнего обнуления таймера. Для сброса таймера на ноль нажмите и удерживайте нажатой кнопку SEL или используйте кнопку  для доступа к меню, когда данный дисплей активен.

Oil Life (ресурс моторного масла): в данном режиме отображается остаточный ресурс моторного масла. Если в данном режиме отображается сообщение REMAINING OIL LIFE 99%, это означает, что остаточный ресурс моторного масла составляет 99%.

Когда ресурс моторного масла становится низким, на дисплее появляется сообщение CHANGE ENGINE OIL SOON

(«Замените моторное масло в ближайшее время»). См. *Сообщения о состоянии моторного масла* → 139. Масло необходимо заменить при первой возможности. См. *Моторное масло* → 268. Наряду с регулярной заменой моторного масла рекомендуется выполнять и другие операции в соответствии с планом технического обслуживания. См. *Плановое техническое обслуживание* → 341.

Помните, показания индикатора срока службы моторного масла необходимо сбрасывать после каждой замены масла. Система требует принудительного сброса. Кроме того, следует быть осторожным и, находясь в режиме OIL LIFE, случайно не сбрасывать значение ресурса моторного масла в период между заменами масла. Значение остаточного ресурса будет невозможно восстановить до следующей замены масла. Чтобы сбросить показания индикатора срока службы моторного масла, нажмите кнопку SEL, находясь в режиме OIL LIFE («Ресурс моторного масла»). См. *Индикатор срока службы моторного масла* → 271.

Coolant Temperature (температура охлаждающей жидкости): в данном режиме отображается текущая температура моторного масла в градусах Цельсия (°C) или Фаренгейта (°F).

Tire Pressure (давление воздуха в шинах): в данном режиме отображается приблизительное значение давления воздуха в каждой шине. Давление отображается в килопаскалях (kPa) или фунтах на квадратный дюйм (psi). При низком давлении показатель для шины, в которой понизилось давление, отображается оранжевым цветом. См. *Монитор давления воздуха в шинах* → 305 и *Действие монитора давления воздуха в шинах* → 306.





Battery Voltage (напряжение аккумуляторной батареи): на данном дисплее отображается текущее значение напряжения на выводах аккумуляторной батареи. Значения напряжения могут изменяться при их отображении на дисплее информационного центра. Это не является признаком неисправности.





Speed Limit (ограничение скорости (комбинация приборов в топовой комплектации)): отображает на дисплее бортовой навигационной системы информацию о дорожных знаках, получаемую из картографической базы данных.

Oil Temperature (температура моторного масла) (комбинация приборов в базовой комплектации): в данном режиме отображается текущая температура моторного масла в градусах Цельсия (°C) или Фаренгейта (°F). Если автомобиль оборудован комбинацией приборов в то-

повой комплектации, доступ к данному дисплею можно получить через приложение Performance.

Oil Pressure (давление моторного масла) (комбинация приборов в базовой комплектации): в данном режиме отображается текущее давление моторного масла в килопаскалях (kPa) или фунтах на квадратный дюйм (psi). Если автомобиль оборудован комбинацией приборов в топовой комплектации, доступ к данному дисплею можно получить через приложение Performance.

Performance Timer (спортивный таймер) (комбинация приборов в базовой комплектации): нажмите кнопку  на дисплее спортивного таймера для входа в меню спортивного таймера. Нажмите кнопку , когда выделена позиция Set Start Speed (задать начальную скорость), затем используйте кнопки  и  для ввода значения начальной скорости.

Нажмите кнопку SEL для сохранения значения. Нажмите кнопку , когда выделена позиция Set End Speed (задать конечную скорость), затем используйте кнопки  и  для ввода значения конечной скорости. Нажмите кнопку SEL для сохранения значения. После ввода значений начальной и конечной скорости нажмите кнопку , чтобы установить заданные значения скорости для дисплея

в конфигурации Sport. Теперь спортивный таймер готов к использованию. При последующем ускорении таймер начнет отсчет времени. Для сброса таймера нажмите Reset (сброс) в меню спортивного таймера, а затем нажмите кнопку SEL. Если автомобиль оборудован комбинацией приборов в топовой комплектации, доступ к данному дисплею можно получить через приложение Performance.

Lap Timer (таймер круга) (комбинация приборов в базовой комплектации): запуск, остановка или сброс таймера круга. Иконка секундомера будет отображаться, когда таймер круга включен. Нажмите кнопку SEL для запуска таймера, когда экран таймера круга активен. Если таймер включен, при нажатии кнопки SEL на любом экране таймер остановится и начнется новый цикл отсчета. Также при нажатии и удержании нажатой кнопки SEL на любом экране таймер будет остановлен. Если автомобиль оборудован комбинацией приборов в топовой комплектации, доступ к данному дисплею можно получить через приложение Performance.

G-Force (индикатор боковых перегрузок) (комбинация приборов в базовой комплектации): отображает величину боковых перегрузок при поворотах. Числовое значение боковой перегрузки указывается в центре дисплея информационного центра. Если автомобиль оборудован

комбинацией приборов в топовой комплектации, доступ к данному дисплею можно получить через приложение Performance.

Transmission Fluid Temperature (температура рабочей жидкости коробки передач) (комбинация приборов в базовой комплектации): в данном режиме отображается текущая температура рабочей жидкости коробки передач в градусах Цельсия (°C) или Фаренгейта (°F). Если автомобиль оборудован комбинацией приборов в топовой комплектации, доступ к данному дисплею можно получить через приложение Performance.

Blank (пустой экран): информация не отображается.

Проекционный дисплей (HUD)

Внимание

Если проецируемое изображение слишком яркое или располагается выше вашего поля зрения, в темное время суток вам может потребоваться больше времени, чтобы увидеть информацию на данном дисплее. Убедитесь в том, что яркость проецируемого изображения небольшая и изображение находится в поле вашего зрения.

Если автомобиль оборудован проекционным дисплеем, информация некоторых систем автомобиля будет проецироваться на ветровое стекло.

Проецируемая информация выводится в виде изображения, фокусируемого на ветровом стекле.

Осторожно

При попытке воспользоваться проецируемым изображением с целью помощи при парковке вы можете неправильно оценить дистанцию и повредить автомобиль. Не используйте проецируемое изображение в качестве системы помощи при парковке.

Информация, выводимая на проекционный дисплей, может отображаться на разных языках. Показания спидометра и другие числовые значения могут выводиться в метрической или британской системах единиц.

Язык, на котором выводится информация на проекционный дисплей, можно изменить. Показания спидометра и другие числовые значения могут выводиться в метрической или британской системах единиц.

Язык можно выбрать в меню настроек аудиосистемы. Систему единиц можно из-

менить в меню настроек комбинации приборов. См. *Пользовательские настройки* → 147 и Меню настроек комбинации приборов в *Комбинация приборов* → 111.

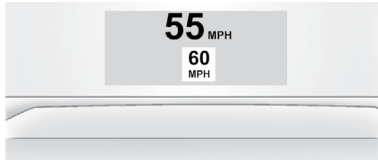

Проекционный дисплей на ветровом стекле автомобиля

Если на автомобиле установлены перечисленные ниже системы, на проекционном дисплее могут отображаться определенные предупреждения и информация:

- Спидометр
- Тахометр
- Индикатор положения рычага селектора АКПП
- Индикатор переключения передач при помощи подрулевых лепестковых переключателей (при соответствующей комплектации)

Эти показатели выводятся на проекционный дисплей при использовании подрулевых переключателей передач. См. *Функция Tap Shift в Комбинация приборов* → 111.

- Индикаторы переключения передач
Данные индикаторы используются при активном вождении и показывают, когда следует переключаться на следующую повышенную передачу.

- Индикатор боковых перегрузок
- Информация аудиосистемы
- Информация о предстоящем маневре из бортовой навигационной системы
- Входящий телефонный вызов



Кнопки управления проекционным дисплеем находятся на приборной панели слева от рулевого колеса.

Для регулировки параметров проецируемого изображения:

1. Отрегулируйте положение сиденья водителя.

2. Запустите двигатель.
3. Используйте следующие настройки, чтобы отрегулировать параметры проецируемого изображения.

HUD: нажмите переключатель или потяните его вверх, чтобы отрегулировать положение проецируемого изображения на ветровом стекле относительно поля зрения водителя. Положение проецируемого изображения на ветровом стекле может регулироваться только в вертикальной плоскости.

INFO: нажмите данный переключатель для выбора вида дисплея. При каждом нажатии вид дисплея будет меняться.

±☀: потяните переключатель вверх и удерживайте его в этом положении, чтобы увеличить яркость проецируемого изображения. Нажмите переключатель и удерживайте его нажатым, чтобы уменьшить яркость проецируемого изображения. Продолжайте удерживать переключатель нажатым для выключения дисплея.

Яркость проецируемого изображения будет автоматически изменяться в зависимости от уровня наружного освещения. При необходимости яркость проецируемого изображения также можно отрегулировать вручную.

Яркость проецируемого изображения может временно увеличиваться в зависимости от угла падения солнечных лучей на проекционный дисплей. Это не является признаком неисправности.

При использовании солнечных очков с поляризованными стеклами проецируемое изображение может восприниматься несколько хуже.

Предусмотрено четыре вида проекционного дисплея. Некоторые сообщения, предупреждения или информация систем автомобиля могут отображаться вне зависимости от выбранного вида дисплея.

89 km/h
97 km/h

Метрическая система единиц

Speed View (отображение информации, связанной со скоростью движения автомобиля): в данном режиме отображаются показания спидометра, индикаторы указателей поворотов, индикатор положения рычага селектора (только для автоматической коробки передач) и предупреждения о превышении скорости.

89 km/h

106.75



Метрическая система единиц

Audio/Phone View (отображение информации, связанной с телефоном и аудиосистемой): в данном режиме отображается текущее значение скорости движения, а также информация, относящаяся к аудиосистеме/телефону: выбранная радиостанция, источник аудиосигнала и информация о входящих вызовах.

При любом выбранном виде проекционного дисплея может кратковременно отображаться информация, относящаяся к аудиосистеме, во время изменения настроек аудиосистемы на дисплее комбинации приборов с помощью кнопок управления на рулевом колесе.

Входящие вызовы, отображаемые на дисплее комбинации приборов, могут также выводиться на проекционный дисплей при любом выбранном виде проекционного дисплея.

89 km/h

4 km

VAN DYKE AVE

Метрическая система единиц

Navigation View (отображение информации, относящейся к навигационной системе): в данном режиме отображается текущее значение скорости и информация навигационной системы с указанием поворотов. Если не осуществляется ведение по маршруту, отображается направление по компасу.

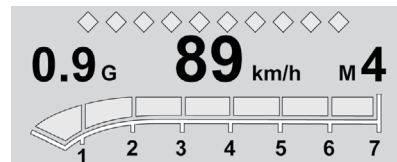

Метрическая система единиц

Performance View (отображение показателей систем автомобиля): в данном режиме отображаются показания спидометра, тахометра, индикатор положения рычага селектора (только для автоматической коробки передач), индикаторы переключения передач и индикатор бокового ускорения (G). В данном режиме

не отображается информация, относящаяся к радиоприемнику, аудиосистеме, навигационной системе и телефону.

Индикаторы переключения передач, расположенные в верхней части дисплея, загораются по мере увеличения частоты вращения двигателя. Длина рядов загорающихся индикаторов с обеих сторон увеличивается и они сближаются по мере приближения момента переключения передачи. Переключить передачу следует до того, как индикаторы на дисплее сближаются друг с другом. Если индикаторы мигают, необходимо немедленно переключить передачу. См. *Комбинация приборов* → 111 или *Кнопки управления на рулевом колесе* → 104.

Во всех режимах, кроме Performance View, отображается информация навигационной системы с указанием поворотов и данных о предстоящем маневре.

Уход за проекционным дисплеем

Очищайте ветровое стекло со стороны салона от загрязнений, которые могут ухудшить четкость или яркость проецируемого изображения.

Аккуратно протрите линзу проектора мягкой тканью, слегка смоченной средством для очистки стекол, затем протрите ее сухой тканью.

Устранение неисправностей, связанных с проекционным дисплеем

Убедитесь в том, что:

- Никакие предметы не закрывают линзу проектора.
- Яркость проецируемого изображения отрегулирована правильно.
- Положение проецируемого изображения на ветровом стекле правильное.
- Не используются очки с поляризованными стеклами.
- Ветровое стекло и линза проектора чистые.

Если изображение выводится на проекционный дисплей некорректно, обратитесь в авторизованный сервисный центр.

Ветровое стекло является частью системы проекционного дисплея (HUD). См. *Замена ветрового стекла* → 287.

Сообщения о состоянии автомобиля

Сообщения, выводимые на дисплей информационного центра (DIC), указывают на состояние систем автомобиля или на действия, которые необходимо предпринять для корректировки состояния систем. Сообщения на дисплее могут появляться одно за другим.

Сообщения, не требующие немедленного выполнения корректирующих действий, могут быть подтверждены и удалены нажатием кнопки SEL. Сообщения, требующие немедленного выполнения корректирующих действий, можно удалить только после выполнения соответствующих действий. Ко всем предупреждающим сообщениям следует относиться внимательно: удаление сообщения не равнозначно устранению соответствующей неисправности.

Ниже приведены некоторые из сообщений, которые могут высвечиваться на дисплеях вашего автомобиля.

Более подробная информация приведена в приложении для моделей High Performance.

Сообщения о напряжении и уровне зарядки аккумуляторной батареи

BATTERY SAVER ACTIVE («Включена система предотвращения разряда аккумуляторной батареи»)

Данное сообщение выводится на дисплей, если напряжение аккумуляторной батареи оказалось ниже необходимого уровня. Система предотвращения разряда аккумуляторной батареи отключает некоторые системы, что может быть замечено водителем. В связи с этим на дисплей выводится данное сообщение. Отключите все электрические потребители, которые не влияют на безопасность движения, чтобы дать напряжению аккумуляторной батареи достичь необходимого уровня.

LOW BATTERY («Аккумуляторная батарея разряжена»)

Данное сообщение выводится на дисплей при низком напряжении аккумуляторной батареи. См. *Аккумуляторная батарея* → 284.

SERVICE BATTERY CHARGING SYSTEM («Неисправность системы зарядки аккумуляторной батареи»)

Данное сообщение выводится на дисплей, если в системе зарядки аккумуляторной батареи возникла неисправность. Обратитесь в авторизованный сервисный центр.

Сообщения, связанные с тормозной системой

BRAKE FLUID LOW («Низкий уровень тормозной жидкости»)

Данное сообщение выводится на дисплей, если уровень тормозной жидкости упал ниже нормы. См. *Тормозная жидкость* → 283.

RELEASE PARKING BRAKE («Снимите автомобиль со стояночного тормоза»)

Данное сообщение выводится на дисплей, если во время движения автомобиля задействован стояночный тормоз. См. *Звуковой сигнал* → 105.

SERVICE BRAKE ASSIST («Неисправность системы помощи при экстренном торможении»)

Данное сообщение выводится на дисплей при возникновении неисправности в системе помощи при экстренном торможении. При появлении на дисплее данного сообщения может быть слышен шум работы системы помощи при экстренном торможении, а при нажатии педали тормоза может чувствоваться вибрация. В данных условиях это не является признаком неисправности. Обратитесь в авторизованный сервисный центр.

SERVICE PARKING BRAKE («Неисправность стояночного тормоза»)

Данное сообщение появляется при возникновении неисправности в стояночной тормозной системе. Обратитесь в авторизованный сервисный центр.

STEP ON BRAKE TO RELEASE PARK BRAKE («Нажмите педаль тормоза, чтобы снять автомобиль со стояночного тормоза»)

Данное сообщение выводится на дисплей при попытке снять автомобиль со стояночного тормоза, не нажимая педали тормоза. См. *Звуковой сигнал* → 105.

Сообщения системы компаса

При временной потере автомобилем сигнала GPS может отображаться прерывистая линия.

Сообщения, связанные с откидным верхом

Следующие сообщения могут выводиться на дисплеи автомобилей, оборудованных откидным верхом.

ATTACH TRUNK PARTITION TO OPERATE TOP («Установите перегородку багажного отделения для управления откидным верхом»)

Данное сообщение отображается и раздается звуковой сигнал, если перегородка багажного отделения не установлена на место. Откройте крышку багажного отделения и убедитесь в том, что перегородка багажного отделения зафиксирована на своем месте и на ней не находятся никакие посторонние предметы.

BATTERY VOLTAGE TOO LOW - TOP DISABLED («Аккумуляторная батарея разряжена, электропривод откидного верха отключен»)

Данное сообщение выводится на дисплей, если напряжение аккумуляторной батареи недостаточное для управления электроприводом откидного верха.

CLOSE TRUNK TO MOVE TOP («Закройте багажное отделение для перемещения откидного верха»)

Данное сообщение выводится на дисплей, если при попытке управления откидным верхом система определяет, что багажное отделение открыто. Перед открыванием/закрыванием откидного верха убедитесь, что крышка багажного отделения закрыта.

FOLDING TOP MOTION COMPLETE («Перемещение откидного верха завершено»)

Данное сообщение выводится на дисплей после успешного завершения цикла открывания/закрывания откидного верха.

FOLDING TOP NOT SECURE COMPLETE TOP MOTION («Откидной верх не зафиксирован. Завершите цикл открывания/закрывания»)

Данное сообщение отображается, если откидной верх не полностью закрыт или открыт. В этом случае раздастся несколько звуковых сигналов. Завершите цикл автоматического открывания/закрывания откидного верха. Если завершить цикл открывания/закрывания не удастся, убедитесь в том, что никакие объекты не находятся на пути движения компонентов системы откидного верха.

ONLY MANUAL OPERATION OF TOP POSSIBLE («Перемещение откидного верха возможно только вручную»)

Данное сообщение указывает на то, что положение откидного верха не может быть полностью определено органами управления электроприводом откидного верха. Попробуйте переместить откидной верх в противоположном направлении. Данное сообщение также будет отображаться, если обнаружена неисправность электропривода откидного верха. См. *Откидной верх* → 51.

REDUCE VEHICLE SPEED TO OPERATE TOP («Для управления откидным верхом сбавьте скорость»)

Данное сообщение отображается, когда скорость движения автомобиля приближается к скорости, при которой электропривод откидного верха отключается.

TEMPERATURE TOO LOW – TOP DISABLED («Низкая температура; управление откидным верхом отключено»)

Данное сообщение отображается и подается звуковой сигнал, если переключатель электропривода откидного верха нажат и температура электродвигателя привода откидного верха слишком низкая для его работы. Поместите автомобиль в теплое помещение и подождите, пока автомобиль нагреется. Этот процесс может занять несколько часов, в зависимости от начальной температуры автомобиля и температуры окружающего воздуха в помещении.

TOP NOT SECURE («Откидной верх не зафиксирован»)

Данное сообщение отображается, когда откидной верх не полностью поднят или опущен. Нажмите и удерживайте переключатель управления электропри-

водом откидного верха до тех пор, пока откидной верх не откроется/закроется полностью. При полном закрывании/открывании откидного верха появится сообщение FOLDING TOP MOTION COMPLETE («Перемещение откидного верха завершено»).

TOP POWERING DOWN COMPLETE TOP MOTION («Питание электропривода откидного верха отключено. Завершите перемещение откидного верха»)

Данное сообщение отображается, когда электропривод откидного верха не может больше удерживать откидной верх в промежуточном положении. Компоненты системы откидного верха могут двигаться в этот момент из-за воздействия внешних сил. Следите, чтобы никакие объекты не мешали движению компонентов системы откидного верха.

TOP SYSTEM OVERHEATED, PLEASE WAIT («Перегрев электродвигателя привода откидного верха. Пожалуйста, подождите»)

Данное сообщение отображается и подается звуковой сигнал, если переключатель управления электроприводом откидного верха нажат и температура электродви-

гателя привода слишком высокая для его работы. Перед использованием электропривода откидного верха дождитесь, пока электродвигатель привода откидного верха не остынет.

VALET SWITCH ACTIVE – TOP DISABLED («Активен режим Valet. Управление откидным верхом отключено»)

Данное сообщение отображается, когда активен режим Valet. См. *Режим Valet* в Руководстве пользователя информационно-развлекательной системы.

Сообщения, связанные с системой круиз-контроля

CRUISE SET TO XXX («Система круиз-контроля установлена на поддержание скорости XXX»)

Данное сообщение выводится на дисплей, если система круиз-контроля включена и установлена на поддержание определенного значения скорости. См. *Контрольная лампа неисправности (контрольная лампа «Проверьте двигатель»)* → 121.

Сообщения о незакрытых дверях

DOOR OPEN («Не закрыта дверь»)

Символ незакрытой двери выводится на дисплей, указывая, какая из дверей не закрыта или закрыта не полностью. Оно может также выводиться, если автомобиль уже тронулся с места. Полностью закройте дверь.

HOOD OPEN («Не полностью закрыт капот»)

Данное сообщение и соответствующий символ выводятся на дисплей, если капот закрыт не полностью. Полностью закройте капот.

TRUNK OPEN («Крышка багажного отделения открыта»)

Данное сообщение и соответствующий символ выводятся на дисплей, если не полностью закрыта крышка багажного отделения. Полностью закройте крышку багажного отделения.

Сообщения, связанные с системой охлаждения двигателя

A/C OFF ENGINE DUE TO HIGH ENGINE TEMP («Система кондиционирования отключена из-за высокой температуры охлаждающей жидкости двигателя»)

Данное сообщение появляется, когда температура охлаждающей жидкости превышает заданный уровень. Во избежание увеличения нагрузки на двигатель в случае его перегрева компрессор системы кондиционирования автоматически отключается. Когда температура охлаждающей жидкости снижается до нормального уровня, компрессор системы кондиционирования включается снова. Можно продолжать движение.

Если это сообщение появляется вновь, при первой возможности обратитесь в авторизованный сервисный центр, чтобы предотвратить возможное повреждение двигателя.

ENGINE OVERHEATED IDLE ENGINE («Перегрев двигателя, охладите двигатель в режиме холостого хода»)

Данное сообщение появляется при перегреве охлаждающей жидкости системы охлаждения двигателя. Остановите автомобиль и дайте поработать двигателю в режиме холостого хода, чтобы он охладился.

Сообщения о состоянии моторного масла

CHANGE ENGINE OIL SOON («Замените моторное масло в ближайшее время»)

Данное сообщение указывает на необходимость замены моторного масла. При замене моторного масла убедитесь в том, что показания индикатора срока службы моторного масла были сброшены. См. *Индикатор срока службы моторного масла* → 271, *Информационный центр (DIC)* → 129, *Моторное масло* → 268 и *Плановое техническое обслуживание* → 341.

ENGINE OIL HOT, IDLE ENGINE («Перегрев моторного масла, охладите двигатель в режиме холостого хода»)

Данное сообщение выводится на дисплей при перегреве моторного масла. Остановите автомобиль и дайте поработать двигателю в режиме холостого хода, чтобы он охладился.

ENGINE OIL LOW – ADD OIL («Низкий уровень моторного масла, добавьте масло»)

На некоторых автомобилях это сообщение появляется, когда уровень моторного масла слишком низкий. Перед доведением уровня моторного масла до нормы проверьте уровень масла. Если уровень масла достаточный, а данное сообщение не исчезает, предоставьте автомобиль в авторизованный сервисный центр. См. *Моторное масло* → 268.

OIL PRESSURE LOW – STOP ENGINE («Низкое давление моторного масла, заглушите двигатель»)

Данное сообщение появляется при падении давления в системе смазки двигателя. При первой возможности остановите автомобиль, соблюдая необходимые меры предосторожности, заглушите дви-

гатель и не запускайте его до устранения причин падения давления моторного масла. Как можно скорее проверьте уровень моторного масла и при необходимости обратитесь в авторизованный сервисный центр.

UPSHIFT NOW, ENGINE PROTECTION ACTIVE («Переключитесь на более высокую передачу, система защиты двигателя активна»)

Данное сообщение указывает на то, что система управления двигателем принимает меры для предотвращения масляного голодания двигателя. Она может уменьшить доступную мощность двигателя или, если автомобиль оборудован автоматической коробкой передач, выполнить принудительное переключение на более высокую передачу.

Сообщения, связанные с мощностью двигателя

ENGINE POWER IS REDUCED («Режим уменьшенной мощности двигателя»)

Данное сообщение выводится в случае перехода двигателя в режим уменьшенной мощности. Снижение мощности двигателя может приводить к тому, что ав-

томобиль будет разгоняться медленнее. Если данное сообщение появилось, но ухудшение приемистости не наблюдается, движение можно продолжать. При дальнейшем движении может проявиться ухудшение динамических качеств. При наличии данного сообщения на автомобиле можно двигаться с уменьшенной скоростью, но способность ускоряться и максимальная скорость будут снижены. При появлении данного сообщения автомобиль необходимо предоставить в авторизованный сервисный центр для проверки.

Сообщения, связанные с топливом

FUEL LEVEL LOW («Минимальный запас топлива»)

Данное сообщение выводится на дисплей, если запас топлива в топливном баке заканчивается. Как можно скорее заправьте автомобиль топливом.

Сообщения о ключах и замках

KEYS PROGRAMMED («Запрограммировано N пультов»)

Данное сообщение выводится на дисплей при программировании нового пульта дистанционного управления.

**NO REMOTE DETECTED
(«Не обнаружен пульт
дистанционного управления»)**

Данное сообщение выводится при низком уровне заряда элемента питания пульта. См. *Запуск двигателя при низком уровне заряда элемента питания пульта дистанционного управления в Система дистанционного управления замками (RKE)* → 28.

**NO REMOTE KEY WAS DETECTED
PLACE KEY IN TRANSMITTER
POCKET THEN START YOUR
VEHICLE («Не обнаружен пульт
дистанционного управления.
Поместите пульт в подстаканник
и запустите двигатель»)**

Данное сообщение выводится на дисплей при попытке запуска двигателя, если пульт дистанционного управления не обнаружен.

Может быть разряжен элемент питания пульта дистанционного управления. См. *Запуск двигателя при низком уровне зарядки элемента питания пульта дистанционного управления в Система дистанционного управления замками (RKE)* → 28.

**NO REMOTE DETECTED PRESS BRAKE
TO RESTART («Не обнаружен пульт
дистанционного управления. Нажмите
педаль тормоза, чтобы перезагрузить
систему дистанционного управления
замками») или NO REMOTE DETECTED
PRESS CLUTCH TO RESTART («Не обнаружен
пульт дистанционного управления.
Нажмите педаль сцепления, чтобы
перезагрузить систему дистанционного
управления замками»)**

Данное сообщение отображается, если пульт дистанционного управления не обнаружен в салоне автомобиля. Для перезагрузки системы нажмите педаль тормоза или педаль сцепления и кнопку запуска двигателя.

**REMOTE LEFT IN VEHICLE («Пульт
дистанционного управления
находится в автомобиле»)**

Данное сообщение выводится на дисплей, если пульт дистанционного управления был оставлен в автомобиле.

**REPLACE BATTERY IN REMOTE
KEY («Замените элемент питания
в пульте дистанционного
управления»)**

Данное сообщение выводится на дисплей, если необходимо заменить элемент питания в пульте дистанционного управления.

**Сообщения, связанные
с приборами освещения
AUTOMATIC LIGHT CONTROL
ON/OFF («Активирован/
деактивирован автоматический
режим управления световыми
приборами»)**

Это сообщение отображается при активации и деактивации автоматического режима управления световыми приборами. См. *Система автоматического управления наружными световыми приборами* → 162.

**TURN SIGNAL ON («Включены
указатели поворотов»)**

Данное сообщение выводится на дисплей, если включен указатель поворота. Выключите указатель поворота.

**Сообщения систем контроля
окружения**

**LANE CHANGE ALERT
OFF («Система помощи
при перестроении отключена»)**

Данное сообщение выводится, если водителем отключена система предупреждения о появлении объекта в «слепой» зоне (SBZA) и система помощи при перестроении (LCA).

PARK ASSIST OFF («Система помощи при парковке отключена»)

Данное сообщение выводится на дисплей, если система помощи при парковке была отключена принудительно или если система временно отключилась в связи с окружающими условиями.

SERVICE PARK ASSIST («Неисправность системы помощи при парковке»)

Данное сообщение появляется при возникновении неисправности в системе помощи при парковке. Не пользуйтесь неисправной системой помощи при парковке. Обратитесь в авторизованный сервисный центр для проверки системы.

SERVICE SIDE DETECTION SYSTEM («Требуется техническое обслуживание системы контроля окружения»)

Если данное сообщение выводится во время движения автомобиля, значит, эта система нуждается в техническом обслуживании. Система предупреждения о появлении объекта в «слепой» зоне (SBZA), система помощи при перестроении (LCA) и система предупреждения об объектах, движущихся сзади в поперечном направлении (RCTA) могут не действовать. Обратитесь в авторизованный сервисный центр.

SIDE DETECTION SYSTEM UNAVAILABLE («Система контроля окружения недоступна»)

Данное сообщение указывает на то, что система предупреждения о появлении объекта в «слепой» зоне (SBZA), система помощи при перестроении (LCA) и система предупреждения об объектах, движущихся сзади в поперечном направлении (RCTA), не действуют, так как датчик заблокирован и не может обнаружить автомобили, находящиеся в «слепой» зоне, либо автомобиль движется в свободной зоне, например в пустыне, где недостаточно данных для действия систем. Данное сообщение может появляться также во время ливневого дождя или при попадании на датчик брызг из-под колес движущегося транспорта. Это не является признаком неисправности системы. См. *Мойка автомобиля в Уход за кузовом* → 329.

Сообщения, связанные с системами поддержания курсовой устойчивости**STABILITRAK COMPETITIVE MODE («Режим соревнования STABILITRAK»)**

Данное сообщение появляется при выборе режима соревнования. При выборе

данного режима на комбинации приборов загорится контрольная лампа. При выборе данного режима становится доступной функция Launch Control. Противобуксовочная система (TCS) не будет действовать при активном режиме соревнования. Учитывайте это при дальнейшем движении. См. *Контрольная лампа системы зарядки аккумуляторной батареи* → 121, а также *Функция Launch Control*.

MAXIMUM SPEED 129 km/h («Максимальная скорость ограничена 129 км/ч»)

Данное сообщение отображается, если в системе Magnetic Ride Control обнаружена неисправность (при соответствующей комплектации). Скорость движения автомобиля будет ограничена значением скорости, заданным автомобилем, когда в системе управления жесткостью амортизаторов обнаружена неисправность и амортизаторы работают в мягком режиме. При первой возможности обратитесь в авторизованный сервисный центр.

Для подтверждения сообщения нажмите кнопку SEL. Данное сообщение будет появляться каждые 10 минут до тех пор, пока данная проблема не будет устранена.

SERVICE STABILITRAK («Неисправность системы StabiliTrak»)

Данное сообщение отображается, если в системе поддержания курсовой устойчивости возникла неисправность и требуется обслуживание автомобиля. При этом на комбинации приборов загорается контрольная лампа системы противобуксовочной системы (TCS)/системы StabiliTrak и подается звуковой сигнал. Обратитесь в авторизованный сервисный центр. Наличие данного сообщения означает, что система не работает. Учитывайте это при дальнейшем движении. См. *Регулировка положения рулевого колеса* → 103.

SERVICE TRACTION CONTROL («Неисправность противобуксовочной системы»)

Данное сообщение отображается, если в противобуксовочной системе (TCS) возникла неисправность и требуется обслуживание автомобиля. Обратитесь в авторизованный сервисный центр. При появлении данного сообщения система не ограничивает скорость вращения ведущих колес. Учитывайте это при дальнейшем движении.

При этом на комбинации приборов загорается контрольная лампа системы противобуксовочной системы (TCS)/системы StabiliTrak и подается звуковой сигнал.

Если данное сообщение появляется на дисплее, это означает, что системы, управляемые компьютером, не помогают водителю контролировать автомобиль. При первой возможности обратитесь в авторизованный сервисный центр. Учитывайте это при дальнейшем движении. См. *Регулировка положения рулевого колеса* → 103.

Для подтверждения сообщения нажмите кнопку SEL.

SERVICE SUSPENSION («Неисправность подвески»)

Данное сообщение отображается, если в системе Magnetic Ride Control (при соответствующей комплектации) обнаружена неисправность и в связи с этим амортизаторы работают в мягком режиме. Это должно послужить сигналом для водителя, что эффективность управления автомобилем может снизиться. При первой возможности обратитесь в авторизованный сервисный центр.

Для подтверждения сообщения нажмите кнопку SEL. Данное сообщение будет появляться каждые 10 минут до тех пор, пока данная проблема не будет устранена.

Сообщения системы подушек безопасности

SERVICE AIRBAG («Неисправность в системе подушек безопасности»)

Данное сообщение появляется при возникновении неисправности в системе подушек безопасности. Обратитесь в авторизованный сервисный центр.

Сообщения, связанные с противоугонной системой

THEFT ATTEMPTED («Попытка несанкционированного проникновения»)

Данное сообщение выводится на дисплей, если противоугонная система автомобиля зарегистрировала попытку несанкционированного проникновения в автомобиль.

Сообщения, связанные с техническим обслуживанием автомобиля

PROGRAM CLUSTER («Неисправность комбинации приборов»)

Данное сообщение выводится на дисплей, если обнаружена неисправность комбинации приборов. Обратитесь в авторизованный сервисный центр.

SERVICE POWER STEERING («Неисправность усилителя рулевого управления»)

Данное сообщение отображается на дисплее при возникновении неисправности в системе усилителя рулевого управления. Также может подаваться звуковой сигнал («колокольчик»). При появлении данного сообщения и в случае снижения эффективности действия или отказа усилителя рулевого управления обратитесь в авторизованный сервисный центр.

SERVICE VEHICLE SOON («Необходимо техническое обслуживание»)

Данное сообщение появляется при возникновении неисправности в системах автомобиля. Обратитесь в авторизованный сервисный центр.

Сообщения, связанные с запуском двигателя

PRESS BRAKE TO START VEHICLE («Нажмите педаль тормоза, чтобы запустить двигатель»)

Данное сообщение выводится на дисплей, если на автомобиле, оборудованном автоматической коробкой передач, при попытке запуска двигателя не была нажата педаль тормоза.

PRESS CLUTCH TO START VEHICLE («Нажмите педаль сцепления, чтобы запустить двигатель»)

Данное сообщение выводится на дисплей, если на автомобиле, оборудованном механической коробкой передач, при попытке запуска двигателя не была нажата педаль сцепления.

SERVICE KEYLESS START SYSTEM («Неисправность системы бесключевого запуска двигателя»)

Данное сообщение появляется при возникновении неисправности в системе запуска двигателя с помощью кнопки запуска. Обратитесь в авторизованный сервисный центр.

Сообщения, связанные с давлением воздуха в шинах

SERVICE TYRE MONITOR SYSTEM («Неисправность монитора давления воздуха в шинах»)

Данное сообщение выводится на дисплей, если в мониторе давления воздуха в шинах возникла неисправность. См. *Действие монитора давления воздуха в шинах* → 306.

TYRE LEARNING ACTIVE («Выполняется начальная настройка системы TPMS»)

Данное сообщение выводится на дисплей при выполнении начальной настройки системы TPMS. См. *Действие монитора давления воздуха в шинах* → 306.

TYRE PRESSURE LOW ADD AIR TO TYRE («Низкое давление в шине, накачайте шину»)

Данное сообщение выводится на дисплей, если давление воздуха в одной или нескольких шинах ниже нормы.

Данное сообщение также выводится на дисплей вместе с сообщениями LEFT FRONT, RIGHT FRONT, LEFT REAR или RIGHT REAR (левая передняя, правая передняя, левая задняя, правая

задняя), чтобы указать, в какой шине давление воздуха ниже нормы.

Кроме того, на комбинации приборов загорается контрольная лампа падения давления воздуха в шинах. См. *Контрольная лампа низкого давления воздуха в шинах* → 126.

Если на дисплее информационного центра (DIC) появляется сообщение о низком давлении воздуха в шинах, при первой возможности остановите автомобиль. Доведите давление воздуха в шине до нормы, которая приведена на табличке с указанием рекомендованных значений давления воздуха в шинах. См. *Шины* → 297, *Сообщения о ключах и замках* → 140, *Давление воздуха в шинах* → 304.

Одновременно могут появляться сообщения о падении давления воздуха более чем в одной шине. Значения давления воздуха в шинах выводятся также на дисплей информационного центра DIC. См. *Информационный центр (DIC)* → 129.

Сообщения, связанные с коробкой передач

1–4 SHIFT («Переключение с первой передачи только на четвертую передачу»)

Данное сообщение отображается на дисплее автомобиля с механической коробкой передач, если переключение с первой передачи возможно только на четвертую передачу (вместо переключения с первой на вторую передачу).

MANUAL TRANSMISSION – RELEASE CLUTCH PEDAL («Механическая коробка передач; отпустите педаль сцепления»)

Данное сообщение отображается и раздается звуковое предупреждение, если на автомобиле, оборудованном механической коробкой передач, педаль сцепления частично нажата в течение продолжительного времени при движении автомобиля. Срок службы системы сцепления сокращается, если педаль сцепления нажата во время движения автомобиля. После каждого переключения передачи полностью отпускайте педаль сцепления.

AUTOMATIC TRANSMISSION PERFORMANCE SHIFT ACTIVE («Автоматическая коробка передач; активна функция Performance Shift»)

Данное сообщение может отображаться на дисплее, когда выбран режим движения Sport или Track.

REDUCED PERFORMANCE – REDUCE CLUTCH USE («Мощность двигателя снижена. Снижьте частоту использования педали сцепления»)

Данное сообщение отображается и крутящий момент двигателя немедленно ограничивается, если на автомобиле, оборудованном механической коробкой передач, обнаружено чрезмерное проскальзывание сцепления при полном отпуске педали сцепления. Уменьшите проскальзывание сцепления при ускорении с места и при переключении передач, чтобы дать остыть компонентам системы сцепления. Это необходимо для предотвращения дальнейшего проскальзывания сцепления при полном отпуске педали сцепления. Если сообщение продолжает появляться, обратитесь в авторизованный сервисный центр.

SERVICE TRANSMISSION **(«Неисправность коробки передач»)**

Данное сообщение появляется при возникновении неисправности коробки передач. Обратитесь в авторизованный сервисный центр.

SHIFT DENIED («Переключение не выполнено»)

Данное сообщение выводится, если производится попытка установить передачу при несоответствии скорости движения автомобиля оборотам двигателя.

SHIFT TO PARK («Переведите рычаг селектора в положение P (парковка)»)

Данное сообщение выводится на дисплей, если возникает необходимость переместить рычаг селектора в положение P (парковка). Данное сообщение может выводиться на дисплей при попытке выключить зажигание, когда рычаг селектора не находится в положении P (парковка).

TRANSMISSION HOT – IDLE ENGINE **(«Перегрев коробки передач, переведите двигатель в режим холостого хода»)**

Данное сообщение появляется в сопровождении звукового предупреждения («колокольчик»), когда перегревается рабочая жидкость коробки передач. Движение с перегретой рабочей жидкостью автоматической коробки передач может привести к серьезным повреждениям коробки передач. Остановите автомобиль и дайте двигателю поработать в режиме холостого хода, чтобы охладилась рабочая жидкость коробки передач. Данное сообщение исчезает, когда температура рабочей жидкости приходит в норму.

Если данное сообщение появляется, когда автомобиль движется в нормальных условиях по ровной дороге, возможно, требуется техническое обслуживание коробки передач. Обратитесь в авторизованный сервисный центр.

TRANSMISSION HOT – SLOWDOWN **(«Перегрев коробки передач, снизьте скорость»)**

Данное сообщение появляется в сопровождении звукового предупреждения («колокольчик»), когда перегревается рабочая жидкость коробки передач и автомобиль движется с высокой скоростью. Движение

с перегретой рабочей жидкостью механической коробки передач может привести к серьезным повреждениям коробки передач. Снижьте скорость движения автомобиля, чтобы охладить рабочую жидкость механической коробки передач. Данное сообщение исчезает, когда скорость движения автомобиля снижена в достаточной степени или когда рабочая жидкость механической коробки передач охладилась в достаточной степени.

Сообщения-напоминания

ICE POSSIBLE DRIVE WITH CARE **(«Возможно обледенение дороги, будьте осторожны»)**

Данное сообщение выводится в условиях, когда возможно образование наледи на дорогах.

TURN WIPER CONTROL TO INTERMITTENT FIRST («Сначала переведите очиститель ветрового стекла в прерывистый режим работы»)

Данное сообщение выводится на дисплей при попытке настроить величину интервала прерывистого режима, когда не включен режим прерывистой работы очистителя ветрового стекла. См. *Очиститель/омыватель ветрового стекла* → 105.

Сообщения, связанные со скоростью движения автомобиля

SPEED LIMIT EXCEEDED («Выбранное ограничение скорости превышено»)

Данное сообщение выводится на дисплей при превышении выбранного ограничения скорости. См. Предупреждение о превышении скорости в *Комбинация приборов* → 111.

SPEED LIMIT SET TO XXX («Ограничение скорости установлено на XXX»)

Данное сообщение выводится на дисплей, когда установлено значение скорости, при превышении которого будет срабатывать предупреждение. См. Предупреждение о превышении скорости в *Комбинация приборов* → 111.

Сообщения, связанные с окнами

OPEN, THEN CLOSE DRIVER/ PASSENGER WINDOW («Откройте, затем закройте окно двери водителя/переднего пассажира»)

Данное сообщение выводится на дисплей при необходимости перепрограммирования приводов стеклоподъемников. Если аккумуляторная батарея отсоединялась или разрядилась, может потребоваться перепрограммирование электроприводов стеклоподъемников для активации функции автоматического закрывания окон. См. *Окна с электрическими стеклоподъемниками* → 47.

Пользовательские настройки



Для доступа к меню пользовательских настроек используйте органы управления аудиосистемой.

Ниже перечислены возможные пользовательские настройки. В зависимости от комплектации автомобиля некоторые функции могут быть недоступны.

Радиоприемник в базовой комплектации

Органы управления аудиосистемой



: нажмите для доступа к меню главной страницы.

 или : нажимайте для прокрутки меню или опций настройки.

: нажмите для выхода или возврата к предыдущему экрану или меню.

Радиоприемник в топовой комплектации

Органы управления аудиосистемой

1. Нажмите желаемую позицию для отображения списка возможных опций.
2. Нажмите опцию, чтобы выбрать желаемую настройку.
3. Нажмите кнопку  на панели управления или кнопку  (назад) на экране для возврата в предыдущее меню или выхода.

Для доступа к меню настроек выберите режим ON/RUN кнопки запуска, затем выберите SETTINGS (настройки) на главной странице на дисплее информационно-развлекательной системы.

Меню пользовательских настроек

Может отображаться следующий список:

- Time and Date (дата и время)
- Driving Mode (режим движения)
- Language (язык)
- Valet Mode (режим Valet)
- Teen Driver (начинающий водитель)
- Radio (радиоприемник)
- Vehicle (автомобиль)
- Bluetooth
- Apple CarPlay
- Android Auto
- USB Auto Launch (автоматический запуск устройства, подключенного к USB-разъему)
- Voice (система распознавания голосовых команд)
- Display (дисплей)
- Rear Camera (камера заднего обзора)
- Return to Factory Settings (вернуться к заводским настройкам)
- Software Information (данные о программном обеспечении)

Подробное описание каждого меню приведено ниже.

Time and Date (дата и время)

Установка времени и даты вручную. См. *Часы* → 106.

Driving Mode (режим движения)

После нажатия данного пункта меню на дисплее могут отображаться следующие опции:

- Engine Sound Management (управление звуком двигателя)
- Steering (рулевое управление)

Engine Sound Management (управление звуком двигателя)

Выберите Engine Sound Management, затем выберите опцию из списка. См. *Обогрев рулевого колеса* → 105.

Steering (рулевое управление)

Выберите Steering, затем выберите опцию из списка. См. *Обогрев рулевого колеса* → 105.

Language (язык)

Выберите Language, а затем выберите необходимый язык из списка доступных языков.

Вся информация системы будет отображаться на выбранном языке; распознавание голосовых команд будет осуществляться на выбранном языке.

Valet Mode (режим Valet)

При выборе данного режима происходит блокировка органов управления информационно-развлекательной системой и кнопок управления на рулевом колесе. В этом режиме также можно ограничить доступ к вещевым отделениям автомобиля (при соответствующей комплектации).

Для активации режима Valet:

1. Введите четырехзначный код на клавиатуре.
2. Нажмите ENTER для перехода к экрану подтверждения.
3. Введите четырехзначный код еще раз.

Нажмите LOCK, чтобы заблокировать или UNLOCK, чтобы разблокировать систему. Чтобы вернуться к предыдущему меню, нажмите кнопку BACK.

Teen Driver (начинающий водитель)

См. *Начинающий водитель* в разделе *Настройки* в Руководстве пользователя информационно-развлекательной системы.

Radio (радиоприемник)

После выбора данного пункта меню на дисплее могут отображаться следующие опции:

- Manage Favorites (управление избранным)
- Number of Favorites Shown (количество отображаемых позиций избранного)
- Audible Touch Feedback (звуковая обратная связь при касании)
- Text Scroll (прокрутка текста)
- Tone Settings (настройки звука)
- Auto Volume (автоматический контроль уровня громкости)
- Maximum Startup Volume (начало воспроизведения на заданной громкости)
- Audio Cue Volume (управление уровнем громкости звука)

Manage Favorites (управление избранным)

Данная функция позволяет изменять содержимое списка избранного. См. *Сохранение радиостанций в избранном в AM-FM-радио* → 171 или *Управление избранным в Настройки в Радиоприемник* в Руководстве пользователя информационно-развлекательной системы.

Number of Favorites Shown (количество отображаемых позиций избранного)

Нажмите, чтобы выбрать количество отображаемых позиций из списка избранного.

Выберите желаемое количество или нажмите Auto, и информационно-развлекательная система автоматически подберет количество отображаемых страниц с учетом количества позиций избранного.

Audible Touch Feedback (звуковая обратная связь при касании)

Позволяет включать или отключать функцию звуковой обратной связи при касании.

Выберите ON (вкл.) или OFF (выкл.).

Text Scroll (прокрутка текста)

Нажмите, чтобы включить прокрутку отображаемого на дисплее текста.

Выберите ON (вкл.) или OFF (выкл.).

Tone Settings (настройки звука)

Нажмите, чтобы установить настройки звука радиоприемника. См. *Управление системой* → 170 в подразделе Прием радиопрограмм в диапазонах AM/FM в Руководстве пользователя информационно-развлекательной системы.

Auto Volume (автоматический контроль уровня громкости)

Данная функция позволяет системе автоматически регулировать уровень

громкости звука в зависимости от скорости движения автомобиля и уровня шума.

Можно выбрать следующие уровни громкости: Off (выкл.), Low (низкий), Medium-Low (средний-низкий), Medium (средний), Medium-High (средний-высокий) или High (высокий).

Maximum Startup Volume (начало воспроизведения на заданной громкости)

Если данная функция активирована, то при запуске двигателя уровень громкости аудиосистемы будет отрегулирован в соответствии с заданным значением. Если двигатель запущен и уровень громкости аудиосистемы превышает предварительно заданное значение, то он автоматически уменьшится до этого заданного значения. Чтобы отрегулировать уровень звука, поверните рукоятку MENU или нажмите «+» или «-».

Audio Cue Volume (управление уровнем громкости звука)

Данная функция позволяет установить уровень громкости воспроизведения музыкальных файлов при включении и выключении системы.

Выберите ON (вкл.), затем нажмите «+» или «-» для увеличения или уменьшения уровня громкости.

Vehicle (автомобиль)

После нажатия данного пункта меню на дисплее могут отображаться следующие опции:

- Climate and Air Quality (система климат-контроля и качество воздуха)
- Collision/Detection Systems (системы предотвращения столкновения/контроля окружающего пространства)
- Comfort and Convenience (комфорт и удобство)
- Lighting (освещение)
- Power Door Locks (центральный выключатель блокировки замков)
- Remote Lock, Unlock, Start (система дистанционного запуска двигателя и отпирания/запираания дверей)

Climate and Air Quality (система климат-контроля и качество воздуха)

После выбора данного пункта меню на дисплее могут отображаться следующие опции:

- Auto Fan Speed (автоматический выбор скорости вращения вентилятора)
- Remote Start Auto Heat Seats (автоматическое включение обогрева сидений при дистанционном запуске двигателя)
- Auto Rear Defog (автоматическое включение обогревателя заднего стекла)

Auto Fan Max Speed (автоматический выбор режима работы вентилятора на максимальной скорости)

При выборе данной опции будет установлен максимальный скоростной режим работы вентилятора.

Выберите Low (минимальный), Medium (средний) или High (максимальный).

Remote Start Auto Heat Seats (автоматическое включение обогрева сидений при дистанционном запуске двигателя)

Если данная функция активирована, то при дистанционном запуске двигателя в холодную погоду будет включен обогрев сидений.

Выберите ON (вкл.) или OFF (выкл.).

Auto Rear Defog (автоматическое включение обогревателя заднего стекла)

При активации данной функции электрообогреватель заднего стекла будет автоматически включаться при низкой температуре воздуха в салоне автомобиля и наружной температуре ниже +7 °C. См. *Электрообогреватель заднего стекла в Системе климат-контроля с функцией автоматического управления* → 195 или *Двухзонная система климат-контроля* → 198.

Выберите ON (вкл.) или OFF (выкл.).

Collision/Detection Systems (системы предотвращения столкновения/контроля окружающего пространства)

После нажатия данного пункта меню на дисплее могут отображаться следующие опции:

- Park Assist (система помощи при парковке)
- Lane Change Alert (система помощи при перестроении)
- Rear Cross Traffic Alert (система предупреждения о сзади идущих транспортных средствах, движущихся в поперечном направлении)

Park Assist (система помощи при парковке)

При соответствующей комплектации данная функция позволяет включить или отключить систему помощи при парковке, которая помогает водителю при движении задним ходом и парковочных маневрах. См. *Программирование универсальной системы дистанционного управления* → 156.

Выберите ON (вкл.) или OFF (выкл.).

Lane Change Alert (система помощи при перестроении)

Данная функция позволяет включить или отключить систему помощи при перестроении. См. *Информационный центр (DIC)* → 129.

Выберите ON (вкл.) или OFF (выкл.).

Rear Cross Traffic Alert (система предупреждения о сзади идущих транспортных средствах, движущихся в поперечном направлении)

Данная функция позволяет включить или отключить систему предупреждения о сзади идущих транспортных средствах, движущихся в поперечном направлении.

Выберите ON (вкл.) или OFF (выкл.). См. *Система предупреждения об объездах, движущихся сзади в поперечном направлении (RCTA) в Программирование универсальной системы дистанционного управления* → 156.

Comfort and Convenience (комфорт и удобство)

После выбора данного пункта меню на дисплее могут отображаться следующие опции:

- Auto Memory Recall (автоматический вызов сохраненных настроек)
- Easy Exit Options (функция облегчения высадки)

- Chime Volume (громкость звукового предупреждения «колокольчик»)
- Reverse Tilt Mirror (функция наклона зеркал при движении задним ходом)

Auto Memory Recall (автоматический вызов сохраненных настроек)

Данный пункт меню позволяет включить или отключить функцию вызова настроек, сохраненных при помощи кнопок 1 и 2, при посадке в автомобиль. См. *Сиденья с функцией сохранения настроек* → 59.

Выберите ON (вкл.) или OFF (выкл.).

Easy Exit Options (функция облегчения высадки)

Данная функция позволяет автоматически вызывать предварительно сохраненные при помощи кнопки  (высадка) положения для высадки из автомобиля. См. *Сиденья с функцией сохранения настроек* → 59.

Выберите ON (вкл.) или OFF (выкл.).

Chime Volume (громкость звукового предупреждения «колокольчик»)

В данном пункте меню можно отрегулировать уровень громкости предупреждающего сигнала «колокольчик».

Поверните рукоятку MENU, нажмите кнопку «+» или «-», чтобы отрегулировать уровень громкости предупреждающего сигнала, или выберите Normal (нормальный уровень) или High (высокий уровень).

Reverse Tilt Mirror (функция наклона зеркал при движении задним ходом)

В данном пункте меню можно включить или отключить функцию наклона зеркал при движении задним ходом. Если данная функция включена, при переводе рычага селектора в положение R оба наружных зеркала будут наклоняться вниз. Зеркала вернутся в положение в соответствии с предварительно сохраненными настройками при выводе рычага селектора из положения R (задний ход) или после того, как двигатель будет заглушен. См. *Наружные зеркала заднего вида с функцией наклона при движении задним ходом* → 46.

Выберите OFF (выкл.), ON – Driver and Passenger (вкл. для обоих зеркал), ON – Driver (вкл. со стороны водителя) или ON – Passenger (вкл. со стороны пассажира).

Lighting (освещение)

После выбора данного пункта меню на дисплее могут отображаться следующие опции:

- Vehicle Locator Lights (функция определения местонахождения автомобиля)
- Exit Lighting (освещение при высадке)

Vehicle Locator Lights (определение местонахождения автомобиля)

Если данная функция включена, при нажатии кнопки  на пульте дистанционного управления при низком уровне наружной освещенности на короткое время загорятся некоторые наружные и большинство внутренних световых приборов автомобиля. Это позволит быстро определить местонахождение автомобиля.

Выберите ON (вкл.) или OFF (выкл.).

Exit Lighting (освещение при высадке)

В данном пункте меню можно выбрать длительность действия наружных световых приборов при выходе из автомобиля в темное время суток.

Выберите OFF (выкл.), 30 Seconds (30 секунд), 60 Seconds (60 секунд) или 120 Seconds (120 секунд).

Power Door Locks (центральный выключатель блокировки замков)

После выбора данного пункта меню на дисплее могут отображаться следующие опции:

- Unlocked Door Anti Lock Out (функция защиты от запираения замка двери водителя)
- Auto Door Unlock (функция автоматического отпираения замков)
- Delayed Door Lock (функция задержки запираения замков)

Unlocked Door Anti Lock Out (функция защиты от запираения замка двери водителя)

Если данная функция активирована, открытую дверь водителя запереть невозможно. При включении данной функции меню Delayed Door Lock (функция задержки запираения замков) будет недоступно.

Выберите ON (вкл.) или OFF (выкл.).

Auto Door Unlock (функция автоматического отпираения замков)

В данном пункте меню можно выбрать, какая из дверей будет автоматически отпираться при установке рычага селектора в положение P (парковка) (автомобили с автоматической коробкой передач) или при выключении зажигания (автомобили с механической коробкой передач).

Выберите All Doors (все двери), Driver Door (дверь водителя) или OFF (выкл.).

Delayed Door Lock (функция задержки запираения замков)

Если данная функция включена, то запираение дверей будет происходить через некоторое время. Для деактивации функции задержки нажмите кнопку центрального выключателя блокировки замков на двери.

Выберите ON (вкл.) или OFF (выкл.).

Remote Lock, Unlock, Start (система дистанционного запуска двигателя и отпираения/запираения дверей)

После нажатия данного пункта меню на дисплее могут отображаться следующие опции:

- Remote Unlock Light Feedback (обратная связь с помощью световых приборов при отпирании замков)
- Remote Lock Feedback (обратная связь при запираении замков при помощи пульта ДУ)
- Remote Door Unlock (выбор двери (-ей), отпираемой (-ых) при дистанционном отпирании замков)
- Remote Start Auto Cool Seats (автоматическое включение вентиляции сидений при дистанционном запуске двигателя)
- Remote Start Auto Heat Seats (автоматическое включение обогрева сидений при дистанционном запуске двигателя)
- Remote Window Operation (дистанционное управление стеклоподъемниками)
- Passive Door Unlock (пассивное отпирание замков)
- Passive Door Lock (пассивное запираение замков)

- Remote Left in Vehicle Alert (предупреждение «Пульт дистанционного управления находится в автомобиле»)

Remote Unlock Light Feedback (обратная связь с помощью световых приборов при отпирании замков)

Если данная функция включена, при отпирании замков с помощью пульта дистанционного управления мигают наружные приборы освещения.

Выберите Flash Lights (мигает свет) или OFF (выкл.).

Remote Lock Feedback (обратная связь при запираии замков при помощи пульта ДУ)

В данном пункте меню можно выбрать тип обратной связи при запираии дверей автомобиля с помощью пульта дистанционного управления.

Выберите OFF (выкл.), Lights and Horn (свет и звуковой сигнал), Lights Only (только свет) или Horn Only (только звуковой сигнал).

Remote Door Unlock (выбор двери (-ей), отпираемой (-ых) при дистанционном отпирании замков)

Данная функция позволяет выбрать дверь, которая будет отпираться при нажатии кнопки  на пульте дистанционного управления.

Выберите All Doors (все двери) или Driver Door Only (только дверь водителя).

Remote Start Auto Cool Seats (автоматическое включение вентиляции сидений при дистанционном запуске двигателя)

Если данная функция активирована (при соответствующей комплектации), то при дистанционном запуске двигателя в жаркую погоду будет включена вентиляция сидений.

Выберите ON (вкл.) или OFF (выкл.).

Remote Start Auto Heat Seats (автоматическое включение обогрева сидений при дистанционном запуске двигателя)

Если данная функция активирована (при соответствующей комплектации), то при дистанционном запуске двигателя в холодную погоду будет включен обогрев сидений.

Выберите ON (вкл.) или OFF (выкл.).

Remote Window Operation (дистанционное управление стеклоподъемниками)

Данная функция позволяет выбрать окно, которое будет открываться при нажатии кнопки  на пульте дистанционного управления. См. Система дистанционного управления замками (RKE) → 28.

Выберите ON (вкл.) или OFF (выкл.).

Passive Door Unlock (пассивное отпирание замков)

Данная функция позволяет выбрать дверь, которая будет разблокирована при нажатии кнопки отпирания на двери водителя.

Выберите All Doors (все двери) или Driver Door Only (только дверь водителя).

Passive Door Lock (пассивное запираение замков)

Данная функция позволяет включить или отключить систему пассивного запираения замков дверей и выбрать тип обратной связи. См. Система дистанционного управления замками (RKE) → 28.

Выберите OFF (выкл.), On with Horn Chirp (вкл. со звуковым сигналом) или ON (вкл.).

Remote Left in Vehicle Alert (предупреждение «Пульт дистанционного управления находится в автомобиле»)

Если данная функция активна и пульт дистанционного управления был оставлен внутри автомобиля, то раздастся звуковой сигнал. В данном меню также можно активировать предупреждение Remote No Longer in Vehicle (пульт дистанционного управления не находится в автомобиле). См. Система дистанционного управления замками (RKE) → 28.

Выберите ON (вкл.) или OFF (выкл.).

Bluetooth

После нажатия данного пункта меню на дисплее могут отображаться следующие опции:

- Pair New Device (синхронизировать с новым устройством)
- Discoverable (обнаружение)
- Device Management (управление устройством)
- Ringtones (мелодия звонка)
- Voice Mail Numbers (номера голосовых вызовов)
- Text Message Alerts (оповещение о новом текстовом сообщении)

Pair New Device (синхронизировать с новым устройством)

Выберите данную опцию, чтобы добавить новое устройство. См. *Синхронизация в Органы управления информационно-развлекательной системой* в Интерфейс Интерфейс Bluetooth (общие сведения) → 186, или *Интерфейс Bluetooth (органы управления информационно-развлекательной системой)* → 187, или *Синхронизация в Органы управления информационно-развлекательной системой* в разделе *Интерфейс Bluetooth* в Руководстве пользователя информационно-развлекательной системы.

Discoverable (обнаружение)

Если данная функция включена, система обнаруживает Bluetooth-совместимое устройство.

Выберите ON (вкл.) или OFF (выкл.).

Device Management (управление устройством)

Нажмите, чтобы подключить новый телефон, отключить телефон или удалить данные о телефоне.

Ringtones (мелодия звонка)

Нажмите, чтобы изменить мелодию звонка телефона. Подключать телефон для этого не обязательно.

Voice Mail Numbers (номера голосовых вызовов)

Отображается номер голосовых вызовов для всех подключенных телефонов. Данный номер может быть изменен путем выбора EDIT (изменить) или нажатия кнопки EDIT и ввода нового номера. После этого необходимо выбрать SAVE (сохранить) или нажать кнопку SAVE.

Text Message Alerts (оповещение о новом текстовом сообщении)

Позволяет включить или отключить данную функцию.

Выберите ON (вкл.) или OFF (выкл.).

Apple CarPlay™

После выбора данного пункта меню на дисплее могут отображаться следующие опции:

- Apple CarPlay
- Manage Apple CarPlay Devices (управление устройствами системы Apple CarPlay)

Apple CarPlay

Данная функция позволяет подключать устройства Apple к информационно-развлекательной системе через USB-разъем. Выберите ON (вкл.) или OFF (выкл.).

Manage Apple CarPlay Devices (управление устройствами системы Apple CarPlay)

Нажмите для управления устройствами Apple. Чтобы получить доступ к данной функции, система Apple CarPlay должна быть включена.

Android Auto

После выбора данного пункта меню на дисплее могут отображаться следующие опции:

- Android Auto
- Manage Android Auto Devices (управление устройствами системы Android Auto)

Android Auto

Данная функция позволяет подключать устройства Android к информационно-развлекательной системе через USB-разъем.

Выберите ON (вкл.) или OFF (выкл.).

Manage Android Auto Devices (управление устройствами системы Android Auto)

Нажмите для управления устройствами Android. Чтобы получить доступ к данной функции, система Android Auto должна быть включена.

USB Auto Launch (автоматический запуск устройства, подсоединенного к USB-разъему)

Если данная функция включена, устройства систем Android Auto и Apple CarPlay подключаются автоматически при их подсоединении к USB-разъему.

Выберите ON (вкл.) или OFF (выкл.).

Voice (система распознавания голосовых команд)

После выбора данного пункта меню на дисплее могут отображаться следующие опции:

- Confidence Threshold (порог чувствительности)
- Prompt Length (длина голосовой подсказки)

- Audio Feedback Speed (скорость обратной аудиосвязи)
- Display What Can I Say? Tips (экран «Что я могу сказать?», советы)

Confidence Threshold (порог чувствительности)

Данная функция позволяет регулировать уровень чувствительности системы распознавания речи.

Выберите Confirm More (подтвердить большую чувствительность) или Confirm Less (подтвердить меньшую чувствительность).

Prompt Length (длина голосовой подсказки)

С помощью данной функции можно регулировать длину голосовой подсказки.

Выберите Short (короткая) или Long (длинная).

Audio Feedback Speed (скорость обратной аудиосвязи)

С помощью данной функции можно регулировать скорость обратной аудиосвязи.

Выберите Slow (низкая), Medium (средняя) или Fast (высокая).

Display What Can I Say? Tips (экран «Что я могу сказать?», советы)

Если данная функция включена, при использовании системы распознавания

голосовых команд на дисплей выводятся советы.

Выберите ON (вкл.) или OFF (выкл.).

Display (дисплей)

После выбора данного пункта меню на дисплее могут отображаться следующие опции:

- Calibrate Touchscreen (калибровка сенсорного экрана)
- Turn Display Off (выключение дисплея)

Calibrate Touchscreen (калибровка сенсорного экрана)

Выберите данный пункт меню, чтобы выполнить калибровку сенсорного экрана. Следуйте подсказкам.

Turn Display Off (выключение дисплея)

Выберите данную функцию, чтобы выключить дисплей. Чтобы включить дисплей, коснитесь любой точки на сенсорном экране или нажмите любую кнопку на панели управления.

Rear Camera (камера заднего обзора)

После выбора данного пункта меню на дисплее могут отображаться следующие опции:

- Guidance Lines (направляющие линии)
- Rear Park Assist Symbols (символы системы помощи при парковке задним ходом)

Guidance Lines (направляющие линии)

Выберите ON (вкл.) или OFF (выкл.).
См. *Программирование универсальной системы дистанционного управления* → 156.

Rear Park Assist Symbols (символы системы помощи при парковке задним ходом)

Выберите ON (вкл.) или OFF (выкл.).
См. *Программирование универсальной системы дистанционного управления* → 156.

Return to Factory Settings (вернуться к заводским настройкам)

После выбора данного пункта меню на дисплее могут отображаться следующие опции:

- Restore Vehicle Settings (восстановить настройки автомобиля)
- Clear All Private Data (удалить все персональные данные)
- Restore Radio Settings (восстановить настройки головного устройства аудиосистемы)

Restore Vehicle Settings (восстановить настройки автомобиля)

В данном режиме можно восстановить настройки автомобиля.

Выберите Cancel (отмена) или Restore (восстановить).

Clear All Private Data (удалить все персональные данные)

В данном режиме можно удалить из блоков памяти автомобиля все персональные данные.

Выберите Cancel (отмена) или Delete (удалить).

Restore Radio Settings (восстановить настройки головного устройства аудиосистемы)

Данная функция позволяет восстановить настройки головного устройства аудиосистемы.

Выберите Cancel (отмена) или Restore (восстановить).

Software Information (данные о программном обеспечении)

Выберите данную функцию для просмотра информации о программном обеспечении, используемом информационно-развлекательной системой.

Универсальная система дистанционного управления

Программирование универсальной системы дистанционного управления

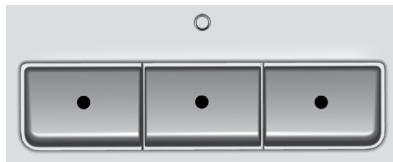

На автомобилях, оборудованных универсальной системой дистанционного управления, соответствующие кнопки расположены на потолочной консоли.

Эта система позволяет заменить до трех различных передатчиков дистанционного управления, используемых для управления такими устройствами, как привод двери гаража, охранная система и различные домашние автоматические системы. Данные рекомендации относятся к приводу дверей гаража, но также применимы и для других устройств.

Не используйте эту систему для управления приводом гаражной двери, который не имеет функции остановки и реверсив-

ного движения. К этому типу относятся все системы электропривода гаражных дверей, изготовленные до 1 апреля 1982 г.

Прежде чем приступить к программированию универсальной системы дистанционного управления, внимательно изучите инструкции. Так как процедура программирования универсальной системы дистанционного управления достаточно сложна, рекомендуется выполнять ее с помощником.

Обязательно сохраните все оригинальные пульты дистанционного управления для пользования ими в других автомобилях, а также для возможного перепрограммирования в будущем. Для программирования систем с фиксированным кодом требуется только оригинальный пульт дистанционного управления. Функции запрограммированных кнопок необходимо стереть при продаже автомобиля или по окончании срока аренды автомобиля. См. *Стирание функций кнопок универсальной системы дистанционного управления* далее в данном разделе.

При программировании управления электроприводом гаражной двери припаркуйте автомобиль снаружи гаража так, чтобы его передняя часть была направлена к гаражной двери и находилась на одной линии с приемником электропривода гаражной двери. Убедитесь в том,

что в проеме двери гаража нет людей или посторонних предметов.

Убедитесь в том, что в передатчик установлен новый элемент питания, чтобы обеспечить надлежащую передачу радиочастотного сигнала.

Программирование универсальной системы дистанционного управления

Универсальная система дистанционного управления совместима с устройствами, частота которых находится в диапазоне 433–434 МГц. Если запрограммированное устройство не работает в этом диапазоне, возможно, потребуется использовать универсальное принимающее устройство. По любым вопросам относительно программирования универсальной системы дистанционного вы можете обратиться на сайт www.homelink.com.

При программировании привода дверей гаража на выполнение некоторых действий отводится ограниченное время, поэтому внимательно изучите всю процедуру программирования, прежде чем приступить к ней. В противном случае отведенное время может истечь, и вам придется повторить всю процедуру заново.

Для того чтобы запрограммировать до трех устройств:

1. Держите конец передатчика на расстоянии от 3 до 8 см от кнопок универсальной системы дистанционного управления, не выпуская из вида индикатор. Передатчик должен поставляться производителем приемника привода открывания дверей гаража.
2. Одновременно нажмите и удерживайте кнопку передатчика и одну из трех кнопок универсальной системы дистанционного управления, которая будет использоваться для привода дверей гаража. Не отпускайте кнопки до тех пор, пока индикатор не сменит режим мигания с медленного на быстрый. После этого отпустите кнопки.
3. Нажмите и удерживайте только что запрограммированную кнопку универсальной системы дистанционного управления в течение пяти секунд, наблюдая за индикатором и активацией двери гаража.
 - Если индикатор загорается на продолжительное время и дверь гаража открывается во время нажатия кнопки, значит, программирование завершено. В последующем выполнении шагов 4–6 нет необходимости.

- Если индикатор не загорается или дверь гаража не открывается при нажатии кнопки, может потребоваться второе нажатие кнопки. Во второй раз нажмите и удерживайте только что запрограммированную кнопку в течение пяти секунд. Если индикатор горит или дверь гаража открывается, то программирование завершено.
- Если индикатор часто мигает в течение двух секунд и затем горит постоянно, при этом дверь гаража не двигается, выполните шаги 4–6.

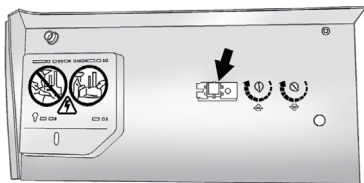

Кнопка Learn или Smart

4. После завершения шагов 1–3 найдите в гараже приемник электропривода открывания дверей (головной модуль). Найдите кнопку Learn или Smart. Обычно она находится

там, где провод антенны подключается к головному модулю; название и цвет этой кнопки могут отличаться в зависимости от производителя.

5. Нажмите и отпустите эту кнопку. Шаг 6 должен быть завершен в течение 30 секунд после нажатия данной кнопки.
6. Находясь внутри автомобиля, нажмите и удерживайте нажатой в течение двух секунд только что запрограммированную кнопку универсальной системы дистанционного управления, затем отпустите ее. Если дверь гаража не двигается или индикатор не горит, нажмите и удерживайте нажатой эту кнопку повторно в течение двух секунд, затем отпустите. Если дверь снова не двигается и индикатор не горит, в третий раз нажмите и удерживайте кнопку в течение двух секунд, затем отпустите.

Система дистанционного управления должна привести в движение дверь гаража.

Повторите процедуру для программирования двух оставшихся кнопок.

Функционирование универсальной системы дистанционного управления

Использование универсальной системы дистанционного управления

Нажмите и удерживайте нужную кнопку универсальной системы дистанционного управления по меньшей мере 0,5 секунды. Во время передачи сигнала загорится индикатор.

Стирание функций кнопок универсальной системы дистанционного управления

Функции запрограммированных кнопок необходимо стереть при продаже автомобиля или по окончании срока аренды автомобиля.

Чтобы стереть функции:

1. Нажмите и удерживайте нажатыми две крайние кнопки до тех пор, пока не начнет мигать индикатор. Это может занять до 10 секунд.
2. Отпустите обе кнопки.

Перепрограммирование одной кнопки универсальной системы дистанционного управления

Для перепрограммирования одной из кнопок системы:

1. Нажмите и удерживайте нажатой одну из кнопок. Не отпускайте эту кнопку.
2. Индикатор начнет мигать через 20 секунд. Не отпуская кнопку, выполните шаг 1, приведенный в разделе Программирование универсальной системы дистанционного управления.

Освещение

Наружные световые приборы

Переключатель наружных световых приборов	160
Переключатель дальнего/ближнего света фар	161
Кратковременное включение дальнего света фар	161
Система дневных ходовых огней (DRL).....	161
Система автоматического управления наружными световыми приборами...	162
Выключатель аварийной световой сигнализации.....	163
Сигналы указателей поворота	163

Приборы внутреннего освещения

Регулятор яркости подсветки приборной панели.....	164
Плафоны освещения салона.....	164
Лампы для чтения.....	164

Функции системы внутреннего освещения

Освещение при посадке.....	165
Освещение при высадке	165
Функция постепенного затухания плафонов освещения салона	165
Система управления нагрузкой на аккумуляторную батарею	165
Функция защиты аккумуляторной батареи от разрядки	166
Защита аккумуляторной батареи от разрядки при включенных приборах наружного освещения.....	166

Наружные световые приборы

Переключатель наружных световых приборов



Переключатель наружного освещения находится на левой стороне рулевой колонки.

Существует четыре положения переключателя:

: кратковременно поверните переключатель в данное положение для включения/выключения автоматического режима управления световыми приборами и отпустите. Переключатель вернется в положение AUTO.

AUTO: при установке переключателя в данное положение наружные световые приборы автоматически включаются/отключаются в зависимости от интенсивности освещения снаружи автомобиля.

Также в данном положении переключателя осуществляется управление системой дневных ходовых огней (DRL). См. Система дневных ходовых огней (DRL) → 161.

: при установке переключателя в данное положение включаются габаритные огни, фары подсветки регистрационного знака и подсветка приборной панели. Фары остаются выключенными.

: при установке переключателя в данное положение включаются фары, габаритные огни и подсветка приборной панели.

Если при выключенном зажигании и открытой двери водителя включены фары или габаритные огни, будет подаваться звуковое предупреждение.

Переключатель дальнего/ближнего света фар

Чтобы включить дальний свет фар, отведите рычаг переключателя указателей поворота от себя и отпустите.

Чтобы включить ближний свет фар, снова нажмите рычаг или потяните его на себя и отпустите.



При включении дальнего света фар на комбинации приборов загорается данный индикатор.

Кратковременное включение дальнего света фар

Функция кратковременного включения дальнего света фар работает при включенных или выключенных фарах ближнего света или дневных ходовых огнях.

Для кратковременного включения дальнего света фар потяните рычаг переключателя указателей поворота на себя до упора и отпустите.

Система дневных ходовых огней (DRL)

Система дневных ходовых огней улучшает видимость автомобиля спереди в дневное время суток.

Датчик освещенности, расположенный в верхней части приборной панели, обеспечивает работу системы DRL, поэтому не закрывайте этот датчик.

Система активирует дневные ходовые огни, когда соблюдены следующие условия:

- Выбран режим ON/RUN кнопки запуска.
- Переключатель наружного освещения находится в положении AUTO или был кратковременно повернут в положение  для повторной активации автоматического режима управления световыми приборами.
- Двигатель работает; рычаг селектора выведен из положения P (парковка).

При активированной системе дневных ходовых огней фары, задние и боковые габаритные огни, подсветка приборной панели и другие приборы освещения будут выключены.

При низкой наружной освещенности дневные ходовые огни выключаются и автоматически включаются фары. При включении фар также включаются и другие приборы наружного освещения.

В светлое время суток фары выключаются и включаются дневные ходовые огни.

Чтобы выключить или включить дневные ходовые огни снова, поверните переключатель наружного освещения в положение  и отпустите.

При необходимости можно в любой момент включить наружные световые приборы.

Система автоматического управления наружными световыми приборами

Когда при недостаточной освещенности переключатель наружного освещения находится в положении AUTO, автоматически включаются фары, боковые и задние габаритные огни, фонари освещения регистрационного знака и подсветка приборной панели. Яркость подсветки панели управления аудиосистемой уменьшается.

Для выключения системы автоматического управления наружными световыми приборами поверните переключатель наружного освещения в положение  и отпустите.

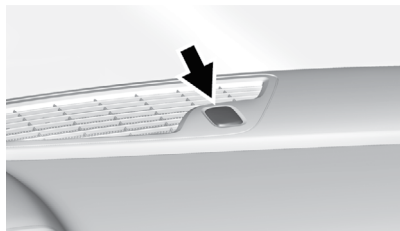

Датчик освещенности находится в верхней части приборной панели. Не закрывайте данный датчик; в противном случае при включении зажигания всегда будут включаться наружные световые приборы.



Система может также включить фары и габаритные огни при заезде на крытую парковку, въезде в тоннель или при движении в условиях сильной облачности. Это не является признаком неисправности.

При резком изменении уровня наружной освещенности система дневных ходовых огней и система автоматического управления наружными световыми приборами реагируют с задержкой, поэтому проезд под мостом или движение по ярко освещенной улице не влияет на функционирование системы. Система дневных ходовых огней и система автоматического управления наружными световыми приборами реагируют на изменение освещенности только тогда, когда датчик освещенности обнаруживает, что измененный уровень наружной освещенности сохраняется на протяжении времени, превышающего период задержки.

Система автоматического управления наружными световыми приборами включается при запуске двигателя, если автомобиль находится в неосвещенной зоне (например, в неосвещенном гараже). В светлое время суток при выезде из гаража происходит небольшая задержка перед выключением системы автоматического управления световыми приборами и включением системы дневных ходовых огней. Во время задержки подсвет-

ка комбинации приборов может быть не такой яркой, как обычно. Убедитесь в том, что яркость подсветки комбинации приборов установлена на максимум. См. *Регулятор яркости подсветки приборной панели* → 164.

Включение наружных световых приборов при включении стеклоочистителя

При включении очистителя ветрового стекла в дневное время при работающем двигателе и положении AUTO переключателя наружного освещения включаются фары, габаритные огни и другие наружные световые приборы. Длительность задержки перед автоматическим включением наружного освещения зависит от скорости движения щеток очистителя. При неработающем очистителе ветрового стекла наружные световые приборы не загораются. Для отключения данной функции установите переключатель световых приборов в положение  или .

Выключатель аварийной световой сигнализации

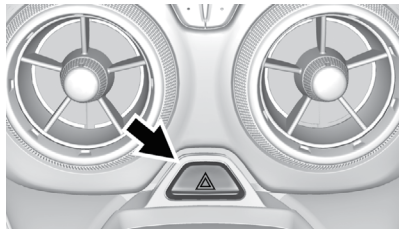

⚠: при нажатии данной кнопки будут одновременно мигать передние и задние указатели поворотов с целью предупреждения других участников дорожного движения в соответствующих ситуациях (например, при ДТП, при вынужденной остановке в местах, где остановка запрещена, и т. п. Чтобы выключить аварийную световую сигнализацию, нажмите кнопку выключателя еще раз.

Сигналы указателей поворота

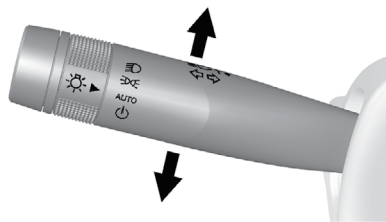

Для включения указателей поворота переместите левый подрулевой рычаг до упора вверх или вниз.

Индикатор в виде мигающей стрелки на комбинации приборов показывает направление поворота или изменения полосы движения.

Перед началом перестроения переместите рычаг вверх или вниз, чтобы индикатор в виде стрелки начал мигать. Удерживайте рычаг в верхнем или нижнем положении до завершения перестроения. При перемещении рычага вверх или вниз коротким движением лампы указателей поворота мигнут три раза.

Указатели поворота можно выключить вручную, переместив рычаг в исходное положение.

Если после включения указателей поворота стрелка индикатора продолжает быстро мигать или не загорается вообще, это свидетельствует о том, что, возможно, перегорела одна из ламп указателей поворота.

Замените перегоревшую лампу. Если лампа не перегорела, проверьте предохранитель. См. *Предохранители и автоматы защиты цепей* → 291.

Приборы внутреннего освещения

Регулятор яркости подсветки приборной панели

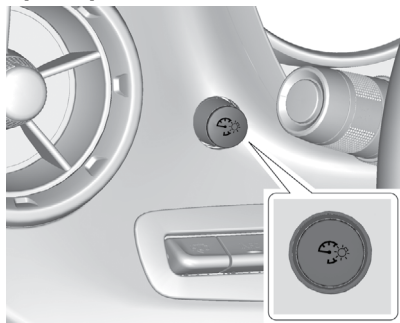

Данный выключатель расположен в левой части приборной панели.

Вращайте рукоятку регулятора по часовой стрелке или против часовой стрелки для изменения яркости подсветки приборной панели. Поверните рукоятку регулятора по часовой стрелке до упора, чтобы включить плафоны освещения салона.

Плафоны освещения салона

Функция изменения цвета подсветки салона

При соответствующей комплектации данная функция позволяет изменять цвет подсветки салона.

Для доступа к данной функции нажмите кнопку  на панели управления, затем нажмите LIGHTING (освещение), чтобы отобразить экран настроек.

Выберите одну из следующих опций:

OFF (выкл.): нажмите, чтобы отключить данную функцию.

LIGHT STRIPS (светодиодные ленты): нажмите, чтобы включить стандартный режим. Выберите цвет светодиодной полосы, чтобы установить цвет подсветки салона.



SHOW MODE (демонстрационный режим): когда рычаг селектора находится в положении P (автомобиль с АКПП) или задействован стояночный тормоз (автомобиль с МКПП), нажмите, чтобы активировать демонстрационный режим. Будет установлен случайно выбранный цвет подсветки. Когда рычаг селектора будет выведен из положения P (парковка) или автомобиль будет снят со стояночного тормоза, цвет подсветки салона изменится на последний активный цвет, который был выбран в режиме Light strips (светодиодные ленты).

LINK TO DRIVE MODE (привязать к режиму движения): цвет подсветки салона будет соответствовать цвету, используемому для конкретного режима вождения.

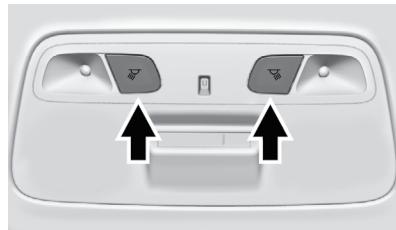
Лампы для чтения



Кнопки управления плафонами освещения салона находятся на потолочной консоли и включаются при открывании двери.

Когда двери закрыты, нажмите кнопку  или , расположенную рядом с соответствующей лампой, чтобы включить лампу.

Функции системы внутреннего освещения

Освещение при посадке

Некоторые наружные световые приборы и большая часть приборов внутреннего освещения кратковременно включаются при нажатии кнопки  на пульте дистанционного управления при плохой освещенности или в затемненных зонах. Когда любая из дверей открыта, плафоны освещения салона включаются приблизительно на 20 секунд. После того как все двери закрыты или выбран режим ON/RUN кнопки запуска, яркость свечения плафонов постепенно уменьшается, пока они не погаснут.

Характер действия данной функции можно изменить. См. *Функция определения местонахождения автомобиля в Пользовательские настройки* → 147.

Освещение при высадке

Некоторые наружные и внутренние световые приборы включаются при плохой освещенности или в затемненных зонах, когда дверь водителя открыта при выключенном зажигании. Плафоны освещения салона включаются после выбора режима OFF (выкл.) кнопки запуска. Наружные световые приборы и плафоны освещения салона некоторое время остаются

включенными, а затем автоматически выключаются.

Наружные световые приборы отключаются сразу же после установки выключателя наружного освещения в положение OFF (выкл.).

Характер действия данной функции можно изменить. См. *Пользовательские настройки* → 147.

Функция постепенного затухания плафонов освещения салона

Данная функция позволяет задать период постепенного затухания внутренних плафонов (от трех до пяти секунд) перед их выключением.

Система управления нагрузкой на аккумуляторную батарею

Данный автомобиль оборудован системой Electric Power Management (EPM), которая определяет температуру и уровень заряда аккумуляторной батареи. На основании этих показателей система EPM регулирует напряжение для обеспечения эффективной работы аккумуляторной батареи и продления ее ресурса.

Если заряд аккумуляторной батареи находится на низком уровне, то для под-

зарядки батареи величина напряжения увеличивается. Если аккумуляторная батарея полностью заряжена, для предотвращения ее перезаряда напряжение уменьшается. Если автомобиль оснащен вольтметром или соответствующим дисплеем информационного центра, то можно заметить, что уровень напряжения время от времени изменяется. Это не является признаком неисправности. При возникновении неисправности на дисплее информационного центра появится соответствующее предупреждение.

Если двигатель работает в режиме холостого хода, то при слишком высоких электрических нагрузках аккумуляторная батарея может разряжаться. Это характерно для автомобилей любого типа. Это связано с тем, что при работе двигателя в режиме холостого хода генератор вращается недостаточно быстро, чтобы вырабатывалось необходимое количество электрической энергии, требуемое при высоких нагрузках.

Высокая электрическая нагрузка возникает при одновременном включении нескольких электроприборов, таких как фары ближнего света, фары дальнего света, противотуманные фары, электрообогреватель заднего стекла, вентилятор системы климат-контроля (в режиме высокой скорости), обогрев сидений, вентиляторы системы охлаждения двигателя,

электрооборудование прицепа и потребители электроэнергии, подключенные к розеткам питания дополнительного оборудования.

Наличие системы управления электрической нагрузкой предотвращает чрезмерный разряд аккумуляторной батареи. Это обеспечивается за счет регулирования выходного напряжения генератора и потребления энергии электрооборудованием автомобиля. При необходимости для повышения выходной мощности генератора система увеличивает частоту вращения холостого хода. Система способна также снизить потребление энергии некоторым дополнительным электрооборудованием.

Обычно это происходит постепенно и незаметно. В редких случаях при наиболее высоком уровне потребления электроэнергии дополнительным электрооборудованием и соответствующей реакции системы EPM это может оказаться заметным. При появлении на дисплее информационного центра сообщения о низком уровне заряда аккумуляторной батареи рекомендуется максимально уменьшить электрическую нагрузку. См. *Сообщения о напряжении и уровне заряда аккумуляторной батареи* → 136.

Функция защиты аккумуляторной батареи от разрядки

Если плафоны освещения салона остаются включенными после выключения зажигания в течение более 10 минут, система автоматически их выключит. Это предотвращает разряд аккумуляторной батареи.

Защита аккумуляторной батареи от разрядки при включенных приборах наружного освещения

Приборы наружного освещения выключаются через 10 минут после выключения зажигания, если габаритные огни или фары были включены вручную. Это предотвращает разряд аккумуляторной батареи. Для перезапуска 10-минутного таймера поверните переключатель наружного освещения в положение OFF (выкл.), а затем в положение включения габаритных огней или фар.

Чтобы оставить лампы включенными на период времени, превышающий 10 минут, зажигание должно находиться в режиме ACC/ACCESSORY или ON/RUN.

Информационно-развлекательная система

Общие сведения

Информационно-развлекательная система	167
Функция защиты от кражи	168
Общие сведения	169
Главная страница	170
Управление системой	170

Радиоприемник

АМ-FM-радио	171
Прием радиосигнала	172
Антенна (только для моделей с откидным верхом)	173
Антенна за заднем стекле (только для моделей купе)	173
Многополосная антенна	173

Аудиоплееры

Предупреждение об использовании файлов неизвестного происхождения	174
USB-разъем	174
Подключение внешних устройств	180

Телеметрическая бортовая система (PDR)

Телеметрическая бортовая система (PDR)	180
--	-----

Телефон

Интерфейс Bluetooth (общие сведения)	186
Интерфейс Bluetooth (органы управления информационно-развлекательной системой)	187
Функция Apple CarPlay и Android Auto	191
Режим hands free	192

Торговые марки

и лицензионные соглашения

Торговые марки и лицензионные соглашения	194
--	-----

Общие сведения

Информационно-развлекательная система

Основные сведения о радиоприемнике приводятся в данном руководстве. Сведения о других доступных функциях информационно-развлекательной системы см. в Руководстве пользователя информационно-развлекательной системы.

Для пользования информационно-развлекательной системой внимательно ознакомьтесь с информацией, приведенной на последующих страницах.

⚠ Внимание

Длительное или частое отвлечение внимания от дороги при пользовании информационно-развлекательной системой может привести к дорожно-транспортному происшествию, влекущему за собой тяжелые травмы и даже смерть. Не уделяйте слишком много внимания развлекательной системе во время движения. Сосредоточьте свое внимание на управлении автомобилем и как можно реже переводите свой взгляд на комбинацию приборов или дисплей центральной консоли. По возможности старайтесь пользоваться голосовыми командами для управления информационно-развлекательной системой.

Данная информационно-развлекательная система оснащена встроенными функциями, предназначенными для того, чтобы свести к минимуму отвлечение внимания водителя от дороги. Некоторые функции системы во время движения автомобиля недоступны. Для управления многими основными функциями информационно-развлекательной системы можно также использовать комбинацию приборов и кнопки управления на рулевом колесе.

Перед началом движения:

- Внимательно изучите принцип действия и расположение органов управления на панели управления системы, а также сенсорных кнопок.
- Сохраните предпочитаемые радиостанции (предварительно настроенные) в списке избранного, установите настройки звука и отрегулируйте баланс громкоговорителей.
- На автомобилях с интерфейсом Bluetooth® для совершения исходящих вызовов одним нажатием кнопки или при помощи голосовой команды внесите в списки вызовов необходимые номера телефонов.

См. *Предусмотрительность при вождении* → 205.

Для обеспечения работы информационно-развлекательной системы при выключенном зажигании см. *Режим задержки отключения питания дополнительного электрооборудования (RAP)* → 225.

Функция защиты от кражи

Информационно-развлекательная система оснащена электронной системой защиты от кражи.

Информационно-развлекательная система работает только в том автомобиле, в котором она была установлена изначально, и не может использоваться в другом автомобиле.

Общие сведения



1. 🏠
 - Нажмите данную кнопку для перехода к главной странице. См. *Главная страница* → 170.
2. ⏮
 - Радиоприемник: нажмите и отпустите данную кнопку для перехода к предыдущей радиостанции или каналу с устойчивым сигналом.
 - USB-устройство/музыкальные записи/изображения: нажмите данную кнопку для перехода к предыдущей записи/изображению. Нажмите и удерживайте данную кнопку для быстрой прокрутки записи назад.
3. 🔌
 - Нажмите данную кнопку для включения системы.
 - Чтобы выключить систему, нажмите эту кнопку и удерживайте ее нажатой.
 - Нажмите данную кнопку, чтобы отключить/включить звук системы.
 - Поворачивайте рукоятку для уменьшения или увеличения уровня громкости.

4. ►►

- Радиоприемник: нажмите и отпустите данную кнопку для перехода к следующей радиостанции или каналу с устойчивым сигналом.
- USB-устройство/музыкальные записи/изображения: нажмите данную кнопку для перехода к следующей записи/изображению. Нажмите и удерживайте данную кнопку нажатой для быстрой прокрутки записи вперед.

5. ☎

- Нажмите и отпустите данную кнопку для доступа к экрану телефона, ответа на входящий вызов или доступа к начальному экрану устройства.

Главная страница

Сенсорные кнопки

Сенсорные кнопки отображаются на дисплее, когда это возможно. Если функция недоступна, кнопка может быть выделена серым цветом (неактивна). После выбора функции кнопка может подсвечиваться.

Сенсорные кнопки на главной странице

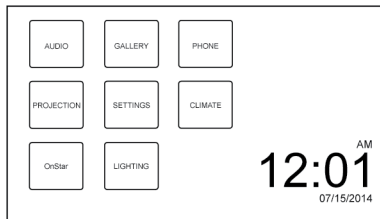

Нажмите  для перехода к главной странице.

Audio (аудио): нажмите, чтобы выбрать AM, FM, USB/iPod/Bluetooth Audio или AUX.

Gallery (галерея): нажмите для просмотра изображений.

Phone (телефон): нажмите, чтобы активировать функции телефона (при соответствующей комплектации). См. *Интерфейс Bluetooth (общие сведения)* → 186 или *Интерфейс Bluetooth (органы управления информационно-развлекательной системой)* → 187.

Projection (проекция): нажмите для доступа к подключенному поддерживаемому устройству. См. *USB-разъем* → 174.

Settings (настройки): нажмите для входа в меню пользовательских настроек. См. *Пользовательские настройки* → 147.

Climate (система климат-контроля):

при соответствующей комплектации нажмите для доступа к меню системы климат-контроля. См. *Система климат-контроля с функцией автоматического управления* → 195 или *Двухзонная система климат-контроля* → 198.

Lighting (освещение): при соответствующей комплектации нажмите для доступа к меню системы освещения. См. *Пользовательские настройки* → 147.

Управление системой

Кнопки управления радиоприемником

Управление информационно-развлекательной системой осуществляется при помощи кнопок панели управления, меню, отображаемых на дисплее, и кнопок на рулевом колесе.

Включение и выключение системы

 : нажмите данную кнопку для включения радиоприемника. Чтобы выключить радиоприемник, нажмите данную кнопку и удерживайте ее нажатой.

Функция автоматического выключения

Если информационно-развлекательная система была включена после выключения зажигания, она отключится автоматически через 10 минут.

Регулятор громкости

☰ : вращайте рукоятку для уменьшения или увеличения уровня громкости. Нажмите, когда система включена, чтобы включить или отключить звук.

Настройки системы

Auto Volume (автоматический контроль уровня громкости)

Данная функция автоматически регулирует громкость звука системы в зависимости от уровня дорожного шума и аэродинамического шума.

Можно выбрать уровень компенсации звука или отключить эту функцию.

Tone Settings (настройки звука)

Настройки звука можно устанавливать для каждого диапазона радиочастот и для каждого источника воспроизведения.

Изменение настроек звука

1. На главной странице нажмите кнопку SETTINGS (настройки).
2. Выберите Radio (радиоприемник).
3. Выберите Tone Settings (настройки звука).
 - Bass (низкие частоты), Midrange (средние частоты) или Treble (высокие частоты): нажимайте - или +.

- Fader (регулировка баланса звука по длине салона) или Balance (регулировка баланса звука по ширине салона): перетаскивайте точку на изображении автомобиля, чтобы отрегулировать баланс звука по длине салона (передние и задние громкоговорители) или по ширине салона (правые и левые громкоговорители).

4. Нажмите  для возврата к экрану источника воспроизведения.

Радиоприемник

AM-FM-радио

Прослушивание радиостанций

Меню источника аудиосигнала

⬆ : нажмите для перехода к главной странице.

☰ : нажмите для включения системы, включения или выключения звука. Нажмите и удерживайте, чтобы выключить систему.



Выбор диапазона

1. Нажмите ⬆.
2. Нажмите AUDIO (аудио).
3. Нажмите Source (источник).
4. Выберите AM или FM.

Начнется воспроизведение передач радиостанции, которая прослушивалась последний раз.

Выбор радиостанции

Автоматический поиск радиостанций

Для автоматического поиска доступных радиостанций нажмите кнопку  или .

Ручной поиск радиостанций

Находясь в меню AM или FM:

1. Нажмите Tune (настройка).
2. Введите номер радиостанции.
3. Нажмите Go (пуск).

Воспроизведение из списка избранного:

1. Нажмите < или > для прокрутки страниц списка избранного.
2. Нажмите на название радиостанции, чтобы начать ее прослушивание.

Обновление списка радиостанций

- Находясь в меню AM или FM, нажмите кнопку Menu (меню), затем нажмите Update Station List (обновление списка радиостанций). Начнется обновление списка радиостанций.
- Во время обновления списка радиостанций в диапазонах AM или FM, нажмите Cancel (отмена), чтобы остановить обновление.

Список радиостанций

1. Находясь в меню AM или FM нажмите кнопку Menu (меню).
2. Выберите Station List (список радиостанций).
3. Нажмите ▲ или ▼ для прокрутки списка. Нажмите на название радиостанции, чтобы начать ее прослушивание.

Кнопка Menu (меню)

Нажмите данную кнопку для доступа к меню текущего источника воспроизведения.

Сохранение радиостанций в списке избранного

Радиостанции любого диапазона можно сохранять в любом порядке в списке избранного.

Можно сохранить до 25 радиостанций.

Сохранение радиостанций

Чтобы сохранить радиостанцию в качестве позиции списка, нажимайте соответствующую кнопку (1–5) пока не прозвучит сигнал.

1. Выберите радиостанцию.
2. Нажмите кнопку < или >, чтобы выбрать список избранного.
3. Нажмите и удерживайте нажатой любую из кнопок предварительной настройки, чтобы сохранить текущую радиостанцию и привязать ее к этой кнопке на выбранной странице списка избранного.

Чтобы изменить кнопку предварительной настройки, настройтесь на новую радиостанцию, нажмите эту кнопку и удерживайте ее нажатой.

Прием радиосигнала

Во время нормального приема радиосигнала возможно наличие взаимных помех радиостанций, а также помех электростатического происхождения, если зарядные устройства для мобильных телефонов, оборудование для повышения комфорта и внешние электронные устройства подключены к розетке питания дополнительного электрооборудования. При наличии помех отсоедините устройство от розетки.

FM-диапазон

Дальность распространения радиоволн FM-диапазона ограничена расстоянием 16–65 км. Несмотря на наличие в радиоприемнике электронной схемы, которая автоматически снижает уровень помех, вблизи высоких зданий или на возвышенностях могут возникать помехи, вызывающие попеременное затухание и усиление звука.

AM-диапазон

Диапазон приема сигнала для большинства AM-радиостанций больше, чем для FM-радиостанций, особенно в ночное время. Однако больший диапазон может вызывать взаимные помехи радиостанций. Атмосферные помехи могут также возникать вследствие грозы или воздействия электрического поля, создаваемого линиями электропередач. В подобных си-

туациях рекомендуется снижать уровень высоких частот.

Использование мобильных телефонов

Помехи могут возникать при входящих или исходящих звонках, при зарядке аккумулятора батареи телефона или просто при включенном телефоне. В этом случае необходимо отсоединить мобильный телефон от розетки или выключить его.

Антенна (только для моделей с откидным верхом)

Антенна AM/FM встроена в задний спойлер.

Антенна не требует технического обслуживания и регулировки. Не размещайте никакие предметы на спойлере.

При замене спойлера следует устанавливать оригинальный спойлер GM для обеспечения наиболее эффективного приема радиостанций в диапазонах AM и FM.

Антенна за заднем стекле (только для моделей купе)

Антенна AM/FM конструктивно совмещена с электрообогревателем заднего стекла. Не допускайте появления царапин на внутренней поверхности заднего стекла во избежание повреждения антенны

и токоведущих нитей электрообогревателя. Повреждение внутренней поверхности заднего стекла приведет к ухудшению приема радиосигнала. Для обеспечения наилучшего приема радиосигнала разъем антенны должен быть надежно закреплен на держателе на заднем стекле.

При закреплении антенны мобильного телефона на заднем стекле располагайте ее между токоведущими нитями.

Осторожно

Не используйте предметы с острыми краями для очистки внутренней поверхности заднего стекла во избежание повреждения антенны и токоведущих нитей электрообогревателя. В этом случае гарантия производителя на устранение возможных повреждений не распространяется. Не используйте острые предметы для очистки внутренней поверхности заднего стекла.

Осторожно

Не наклеивайте на заднее стекло металлизированную тонировочную пленку. Это может быть причиной наличия радиопомех или искажения приема радиосигнала. На устранение любых повреждений антенны в результате использования металлизированной тонировочной пленки гарантия производителя не распространяется.

Многополосная антенна

Многополосная антенна находится на крыше автомобиля. Данная антенна используется системой GPS (система глобального позиционирования) при соответствующей комплектации. Для обеспечения надлежащего качества приема сигналов вокруг антенны не должно быть никаких предметов.

Если автомобиль оснащен люком в крыше и люк открыт, это также может повлиять на качество приема сигналов.

Аудиоплееры

Предупреждение об использовании файлов неизвестного происхождения

При использовании устройств хранения данных, таких как CD-диски, DVD-диски, Blu-Ray диски, SD-карты, USB-накопители и мобильные устройства, проверяйте источник файлов. Устройства хранения данных могут содержать файлы неизвестного происхождения, которые могут нарушить функционирование системы или ухудшить качество воспроизведения. Избегайте использования контента из подозрительных источников.

USB-разъем

Использование USB-разъема

Информационно-развлекательная система может воспроизводить музыкальные записи с внешнего устройства, подсоединенного к USB-разъему.

Поддерживаемый стандарт передачи данных

USB-разъемы находятся в центральной консоли и поддерживают стандарт передачи данных USB 2.0.

Поддерживаемые USB-устройства:

- USB-флеш-накопители
- Устройства iPod/iPhone
- Портативные внешние жесткие диски USB

Некоторые модели устройств iPod и USB-устройств несовместимы с разъемом USB.

Убедитесь в том, что на устройство iPod установлено микропрограммное обеспечение самой последней версии. Микропрограммное обеспечение устройств iPod можно обновить при помощи приложения iTunes® самой последней версии. См. www.apple.com/itunes.

Узнать подробную информацию о своем устройстве iPod можно на веб-сайте www.apple.com/support.

Через USB-разъем можно воспроизводить содержащиеся на USB-устройстве файлы с именами в нижнем и верхнем регистре, имеющие разрешение .mp3, .wma, .ogg и .wav.

Поддерживаемые устройства Apple®

Информацию о поддерживаемых устройствах можно получить у авторизованного дилера.

Поддерживаемая файловая система и структура папок

Информационно-развлекательная система поддерживает следующие типы файловых систем:

- FAT16
- FAT32
- exFAT

Подсоединение USB-накопителя или устройства iPod/iPhone к USB- разъему

Подсоедините USB-накопитель к USB-разъему.

Подсоедините один конец кабеля устройства iPod/iPhone к самому устройству, а другой конец кабеля – к USB-разъему.

Когда устройство iPod/iPhone подсоединено к USB-разъему автомобиля, оно заряжается, если выбран режим ACC/ACCESSORY или ON/RUN кнопки запуска. См. *Положения кнопки запуска двигателя* → 220. При выключении зажигания устройство iPod/iPhone автоматически отключается и его зарядка прекращается во избежание разрядки аккумуляторной батареи автомобиля.

Для получения более подробной информации об использовании USB-разъема см. подраздел *Информация об аудиосистеме*.

Информация об аудиосистеме

Информационно-развлекательная система может воспроизводить музыкальные файлы, содержащиеся на USB-накопителе или устройствах iPod/iPhone.

Воспроизведение файлов MP3, WMA, OGG, WAV

- Аудиосистема воспроизводит музыкальные файлы, имеющие расширение .mp3, .wma, .ogg и .wav.
- Поддерживаемые MP3-файлы: битрейт 8 – 320 кбит/с, частота дискретизации 48 кГц, 44,1 кГц, 32 кГц, 24 кГц, 22,05 кГц и 16 кГц.
- Файлы с битрейтом выше 128 кбит/с отличаются более качественным звучанием.
- Также для MP3-файлов может отображаться информация, содержащаяся в ID3-тегах, например название альбома и имя исполнителя.
- Для отображения названия альбома, названия записи и информации об исполнителе файл должен поддерживать форматы ID3-тегов V1 и V2.

Использование USB-накопителей и устройств iPod/iPhone

- Используйте USB-устройство хранения данных или флеш-память. Не подсоединяйте устройства при помощи USB-адаптера.

- Не подсоединяйте и не отсоединяйте USB-устройство несколько раз подряд в течение короткого промежутка времени, поскольку это может привести к разряду статического электричества и повреждению устройства.
- Используйте USB-устройство с металлическим разъемом.
- При подсоединении USB-накопителей типа i-Stick возможно нарушение качества воспроизведения по причине вибраций, создаваемых при движении автомобиля.
- Не прикасайтесь к контактам USB-разъема.
- Поддерживаются только USB-накопители с файловой системой FAT16/32 или exFAT. Файловая система NTFS и прочие файловые системы не поддерживаются.
- Время обработки файлов зависит от типа и емкости USB-накопителя, а также от типа содержащихся на нем файлов.
- Некоторые файлы, содержащиеся на USB-накопителе, могут не поддерживаться системой.
- К USB-разветвителю можно одновременно подключить до двух USB-устройств и одно устройство iPod. В зависимости от производи-

тельности USB-разветвителя могут поддерживаться не все устройства. При недостаточном уровне заряда аккумуляторной батареи автомобиля возможны нарушения в работе USB-разветвителя.

- Не отсоединяйте USB-устройство во время воспроизведения файлов, содержащихся на нем. Это может привести к повреждению аудиосистемы или отрицательно повлиять на работу USB-устройства.
- Отсоединяйте USB-устройство от USB-разъема автомобиля после выключения зажигания. Включение зажигания при подсоединенном USB-устройстве может привести к повреждению или неисправной работе USB-устройства.
- USB-устройства можно подсоединять для воспроизведения музыкальных файлов, просмотра фотографий или обновления файлов.
- Не используйте USB-разъем для зарядки USB-устройств. Выделяемое тепло может привести к повреждению или неисправной работе устройств.
- Воспроизведение музыкальных файлов, защищенных авторским правом (DRM), не поддерживается.

- Структура папок USB-накопителей, емкость которых ограничена 5000 файлов (музыкальные файлы, фотографии и видеофайлы), должна иметь максимум 15 уровней. Если количество уровней структуры папок превышает 15, нормальное использование такого накопителя гарантировать невозможно. С устройств iPod/iPhone воспроизводятся все музыкальные файлы поддерживаемых типов. Списки музыкальных файлов отображаются на дисплее только при условии, что общее количество файлов, содержащихся на устройстве, не превышает 5000. Файлы отсортированы в алфавитном порядке.
- Некоторые модели устройств iPod/iPhone могут не поддерживать возможности соединения или функции аудиосистемы.
- Подсоединяйте устройства iPod/iPhone только при помощи оригинальных соединительных кабелей iPod/iPhone, входящих в комплект их поставки. Не используйте неоригинальные соединительные кабели.
- Подсоединение устройств iPod/iPhone к USB-разъему автомобиля при включенном зажигании может привести к их повреждению. Если устройство iPod/iPhone не используется, отсоедините его от USB-разъема.

- Если устройство iPod/iPhone подсоединено к USB-разъему при помощи оригинального кабеля iPod/iPhone, воспроизведение музыки через интерфейс Bluetooth не поддерживается.
- Функции воспроизведения файлов с устройств iPod/iPhone и информация, отображаемая на дисплее, могут отличаться при воспроизведении файлов информационно-развлекательной системой.

	Step 1	Step 2
Playlists	Playlists	Songs
Artists	Albums/All Songs	Songs
Albums	Albums	Songs
Songs	Songs	
Genres	Albums/All Songs	Songs
Composer	Albums/All Songs	Songs
Audiobooks	Songs	

- В таблице указаны позиции, относящиеся к встроенной функции поиска устройств iPod/iPhone.

USB-проигрыватель Воспроизведение аудиофайлов с USB-накопителя

- Подсоедините USB-устройство к USB-разъему.

- Воспроизведение начнется автоматически после того, как система завершит считывание данных с USB-устройства.
- Если подсоединено нечитаемое USB-устройство, на дисплее появится сообщение об ошибке и будет выполнен переход к предыдущей функции аудиосистемы.

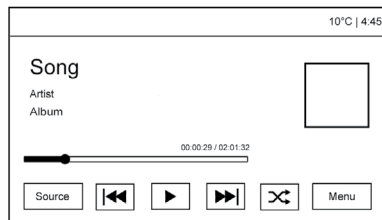

Если USB-устройство уже подсоединено:

1. Нажмите кнопку .
2. Нажмите кнопку AUDIO (аудио).
3. Нажмите кнопку Source (источник).
4. Нажмите USB (USB-устройство).

Чтобы остановить воспроизведение файлов с USB-устройства и выбрать другой источник воспроизведения, нажмите кнопку Source (источник) и выберите источник.

Чтобы отсоединить USB-устройство, выберите другую функцию, затем отсоедините устройство.

Пауза

- Нажмите кнопку **II**, чтобы приостановить воспроизведение.
- Нажмите кнопку **▶**, чтобы возобновить воспроизведение.

Переход к следующему/предыдущему файлу

- Нажмите кнопку **▶▶**, чтобы начать воспроизведение следующего файла.
- Нажмите кнопку **◀◀** в течение пяти секунд с момента начала воспроизведения файла, чтобы начать воспроизведение предыдущего файла.

Возврат к началу текущего файла

Нажмите кнопку **◀◀** через пять секунд с момента начала воспроизведения файла, чтобы вернуться к началу этого файла.

Быстрая прокрутка записи вперед и назад

Нажмите и удерживайте кнопку **◀◀** или **▶▶** во время воспроизведения записи для ее быстрой прокрутки назад или вперед. Отпустите кнопку, чтобы возобновить воспроизведение записи с нормальной скоростью.

Воспроизведение файлов в случайном порядке

Нажмите кнопку **↻** во время воспроизведения.

- ON (вкл.): воспроизведение всех файлов в случайном порядке.
- OFF (выкл.): возврат к режиму последовательного воспроизведения файлов.

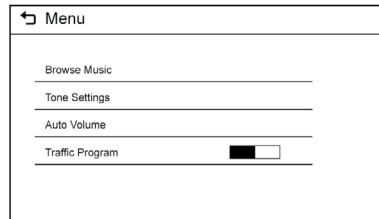
Использование меню при воспроизведении музыкальных файлов с USB-устройства

- Нажмите кнопку Menu (меню) во время воспроизведения.
- Выберите позицию меню.
- Поддерживаются следующие расширения аудиофайлов: .asx, .m3u, .pls, .wpl, .b4s и .xspf.

Browse Music (поиск музыкальных записей)

1. Нажмите Browse Music (поиск музыкальных записей).
2. Выберите музыкальные записи.

Tone Settings (настройки звука)

Нажмите Tone Settings (настройки звука). Отобразится меню настроек звука. См. *Настройки звука в Кнопки управления радиоприемников в Управление системой* → 170. Чтобы остановить воспроизведение с текущего устройства и выбрать другой источник воспроизведения, нажмите Source (источник) и выберите другой источник.

Auto Volume (автоматический контроль уровня громкости)

Нажмите Auto Volume (автоматическая регулировка уровня громкости). Отобразится меню функции автоматической регулировки громкости. См. *Автоматический контроль уровня громкости в Кнопки управления радиоприемников в Управление системой* → 170.

Traffic Program (служба информации о дорожной ситуации) (при соответствующей комплектации)

Нажмите ON (вкл.) или OFF (выкл.).

MTP (протокол передачи мультимедийного контента)

- Подсоедините устройство, поддерживающее протокол MTP.
- Воспроизведение начнется автоматически после того как система завершит считывание данных с устройства с поддержкой протокола MTP.
- Если подсоединено нечитаемое устройство с поддержкой MTP, на дисплее появится сообщение об ошибке и будет выполнен переход к предыдущей функции аудиосистемы.

Проигрыватель файлов с устройств iPod/iPhone

Данной функцией оборудованы модели, поддерживающие соединение с устройствами iPod/iPhone.

Воспроизведение музыкальных файлов

- Подсоедините устройство iPod/iPhone к USB-разъему.
- Воспроизведение начнется автоматически с того места, на котором оно было остановлено при последнем использовании устройства, после того как система завершит считывание данных с USB-устройства.
- Если подсоединено нечитаемое USB-устройство, на дисплее появится

сообщение об ошибке и будет выполнен переход к предыдущей функции аудиосистемы.



Если устройство iPod/iPhone уже подсоединено:

1. Нажмите кнопку .
2. Нажмите кнопку AUDIO (аудио).
3. Нажмите кнопку Source (источник).
4. Нажмите iPod.



Чтобы остановить воспроизведение файлов с устройства и выбрать другой источник воспроизведения, нажмите кнопку Source (источник) и выберите источник.

Чтобы отсоединить устройство, выберите другую функцию, затем отсоедините устройство.

Пауза

- Нажмите кнопку , чтобы приостановить воспроизведение.
- Нажмите кнопку , чтобы возобновить воспроизведение.



Переход к следующей/предыдущей записи

- Нажмите кнопку , чтобы начать воспроизведение следующей записи.
- Нажмите кнопку  в течение двух секунд с момента начала воспроизведения файла, чтобы начать воспроизведение предыдущего файла.

Возврат к началу текущего файла

Нажмите кнопку  через две секунды с момента начала воспроизведения файла, чтобы вернуться к началу этого файла.

Быстрая прокрутка записи вперед и назад

Нажмите и удерживайте кнопку  или  во время воспроизведения записи для ее быстрой прокрутки назад или вперед. Отпустите кнопку, чтобы возобновить воспроизведение записи с нормальной скоростью.

Воспроизведение файлов в случайном порядке

Нажмите кнопку  во время воспроизведения.

- ON: воспроизведение всех файлов в случайном порядке.
- OFF: возврат к режиму последовательного воспроизведения файлов.

Использование меню при воспроизведении файлов с iPod

- Нажмите кнопку Menu (меню) во время воспроизведения.
- Выберите желаемый режим воспроизведения.

Browse Music (поиск музыкальных записей)

1. Нажмите Browse Music (поиск музыкальных записей).
2. Выберите музыкальные записи.

Tone Settings (настройки звука)

Нажмите Tone Settings (настройки звука). Отобразится меню настроек звука. См. *Настройки звука в Кнопки управления радиоприемников в Управление системой* → 170.

Auto Volume (автоматический контроль уровня громкости)

Нажмите Auto Volume (автоматическая регулировка уровня громкости). Отобразится меню функции автоматической регулировки уровня громкости. См. *Автоматический контроль уровня громкости в Кнопки управления радиоприемников в Управление системой* → 170.

Информация о функции просмотра изображений

Информационно-развлекательная система позволяет просматривать изображения, содержащиеся на USB-накопителе и устройствах с поддержкой протокола передачи мультимедийного контента (MTP).

- Поддерживаемые расширения файлов: .jpg, .bmp, .png, .gif.

- Анимированные GIF-файлы не поддерживаются.
- Некоторые файлы могут не поддерживаться из-за неподходящего формата записи или состояния файла.

Просмотр изображений

1. Подсоедините USB-устройство к USB-разъему.
2. Коснитесь экрана, чтобы развернуть его полностью. Коснитесь экрана снова, чтобы вернуться к предыдущему экрану.

Если USB-устройство уже подсоединено:



1. Нажмите кнопку .
2. Нажмите GALLERY (галерея).

Некоторые функции недоступны, когда автомобиль движется.

Просмотр слайд-шоу

1. На экране просмотра изображений нажмите .
2. Во время просмотра изображений в режиме слайд-шоу коснитесь экрана, чтобы отменить просмотр.

Просмотр предыдущего или следующего изображения

На экране просмотра изображений нажмите кнопку  или .

Поворот изображения

На экране просмотра изображений нажмите .

Увеличение изображения

На экране просмотра изображений нажмите .

Использование меню при воспроизведении изображений с USB-устройства

1. На экране просмотра изображений нажмите кнопку MENU (меню).
2. Выберите подменю:
 - Slide Show Time (время показа слайд-шоу): позволяет выбрать длительность показа слайд-шоу.
 - Clock, Temp. Display (отображение часов и температуры): выберите On (вкл.) или Off (выкл.), чтобы отобразить часы и температуру в качестве фона главной страницы.
 - Display Settings (настройки дисплея): нажмите, чтобы отрегулировать яркость (Brightness) и контрастность (Contrast) изображений.
3. Нажмите  для выхода из меню.

Подключение внешних устройств

Использование разъема для подключения внешних устройств

Меню настроек и функции могут отличаться в зависимости от комплектации автомобиля.



Разъем для подключения внешних устройств можно использовать для прослушивания музыкальных записей с аудиоустройств, таких как iPod®, iPhone®, MP3-плеер, CD-плеер и других поддерживаемых устройств. Данный вход не является аудиовыходом, поэтому не подсоединяйте наушники к нему.

Разъем для подключения внешних устройств расположен на центральной консоли. Информационно-развлекательная система может воспроизводить музыкальные записи с подсоединенного внешнего устройства.

Воспроизведение начнется, когда система завершит считывание данных с устройства.

Воспроизведение музыкальных файлов

Для воспроизведения музыкальных файлов с подсоединенного устройства:

1. Нажмите кнопку .
2. Нажмите кнопку AUDIO (аудио).
3. Нажмите кнопку Source (источник).
4. Нажмите AUX (вход для подключения внешних устройств).
5. Нажмите кнопку .

Чтобы настроить звук, см. *Настройки звука* в *Управление системой* → 170.

Телеметрическая бортовая система (PDR)

При соответствующей комплектации иконка системы PDR находится на начальном экране информационно-развлекательной системы.

Важная информация

Использование телеметрической бортовой системы (PDR) может быть запрещено или ограничено законодательством в некоторых странах и в определенных ситуациях. Соблюдайте применимые законы и нормативные требования, включая, помимо прочего, законы о конфиденциальности, законы, касающиеся видеонаблюдения и видеозаписи, правила дорожного движения, а также законы о размещении информации в публичном доступе и право на неприкосновенность частной жизни.

- Не используйте систему PDR, если это отвлекает ваше внимание от дороги.
- При управлении автомобилем не полагайтесь исключительно на изображение, полученное с видеочамеры.
- Соблюдайте любые предупреждения и требования в отношении получения согласия перед записью речи или изображений других людей, а также сбора любых других персональных данных при помощи системы PDR.

- Уведомляйте других водителей, пользующихся вашим автомобилем, о необходимости соблюдения вышеказанных правил.
- Компания General Motors не несет ответственности в связи с использованием системы PDR в нарушение законов и норм.
- Правоохранительные органы имеют право изымать видеозаписи для использования их в качестве доказательств преступлений/нарушений правил дорожного движения, совершенных вами или третьими лицами.

Система PDR осуществляет запись видео- и аудиоданных, а также показателей систем автомобиля. Эта информация сохраняется на съемной SD-карте, вставленной в разъем для SD-карт. Разъем для SD-карт находится под приборной панелью слева от рулевого колеса, прямо над ручкой привода защелки капота.

Записанные данные хранятся только на этой SD-карте, и доступ к ним возможен только посредством их считывания с этой SD-карты.

Для работы с системой требуется наличие SD-карты Class 10 с файловой системой FAT32 и емкостью 8, 16 или 32 Гб. Вставьте SD-карту в разъем для SD-карт.

Нажмите иконку PDR для доступа к меню системы PDR. Меню содержит следующие опции:

Start Recording (начать запись)

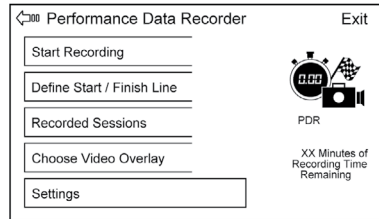

Если система по какой-либо причине не может начать запись, кнопка Start Recording будет неактивна.

Чтобы начать запись, нажмите кнопку Start Recording. После начала записи название этой кнопки изменится на Stop Recording (остановить запись). Нажмите эту кнопку, чтобы прекратить текущий сеанс записи.

Прежде чем извлечь SD-карту из разъема, необходимо остановить запись и закрыть файл. В противном случае просмотр записи будет невозможен.

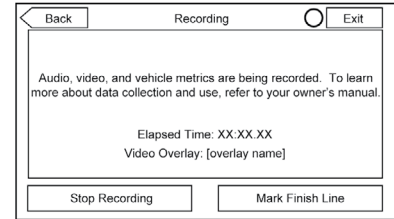

В процессе записи отображается время, прошедшее с начала записи. Для определения линии финиша см. *Определение линии финиша* далее в данном разделе.

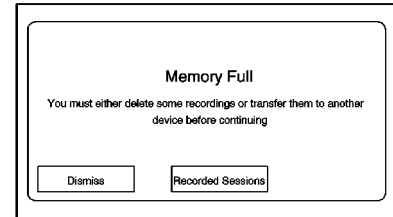

При отсутствии свободного места на SD-карте на дисплее отображается данное сообщение. Удалите данные с SD-карты, скопируйте их на другую SD-карту или используйте другую SD-карту, на которой достаточно места для записи.

Для удаления записи перейдите в меню Recorded Sessions (записанные сеансы) и нажмите кнопку **X** рядом с соответствующей позицией. См. *Записанные сеансы* далее в данном разделе.

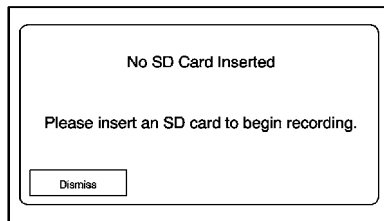

Если SD-карта не вставлена в разъем, на дисплее отображается данное сообщение.

Определение линии финиша

Чтобы отслеживать и записывать время прохождения круга, необходимо задать стартовую точку круга. При прохождении этой точки запускается таймер круга в ходе сеанса записи.

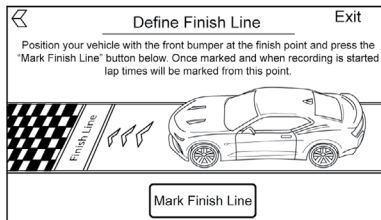

Чтобы задать линию финиша, передний бампер автомобиля должен находиться на одном уровне с точкой старта/финиша. В меню системы PDR нажмите кнопку Define Finish Line (определить линию финиша), затем нажмите кнопку Mark Finish Line (отметить линию финиша). Это можно выполнить во время движения автомобиля.

Записанные сеансы

Для просмотра видеозаписей нажмите кнопку Recorded Sessions (записанные сеансы).

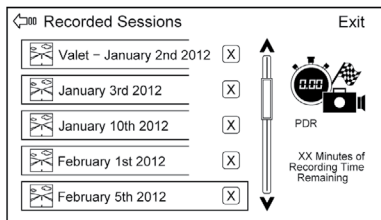

Отобразится список видеозаписей.

Выберите запись, чтобы начать ее воспроизведение.

Нажмите кнопку **X** рядом с записью, чтобы удалить эту запись. На экране подтверждения удаления записи нажмите Yes (да), чтобы удалить запись, или No (нет), чтобы отменить удаление. Для выхода нажмите Dismiss (отмена).

Воспроизведение видеозаписи невозможно, если автомобиль движется.

Нажмите на экран во время воспроизведения видеозаписи, чтобы отобразить следующие элементы управления:

Полоса прокрутки видеозаписи: позволяет изменять позицию воспроизведения видеозаписи. Длина полосы прокрутки соответствует длительности видеозаписи. Чтобы переместить видеозапись вперед или назад, перетаскивайте бегунок панели прокрутки в соответствующую сторону.

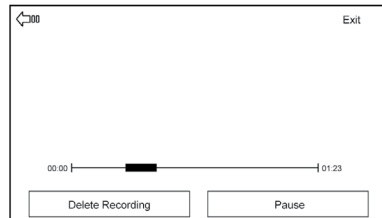

Кнопка Delete Recording (удалить запись): нажмите данную кнопку, чтобы удалить видеозапись. Отобразится экран подтверждения удаления. Нажмите Yes (да), чтобы подтвердить, или No (нет), чтобы отменить удаление.

Кнопка Pause/Play (пауза/воспроизведение): нажмите данную кнопку, чтобы воспроизвести видеозапись или приостановить ее воспроизведение. При нажатии на данную кнопку ее название изменится.

Кнопка Back (назад): нажмите данную кнопку для возврата к предыдущему экрану.

Кнопка Exit (выход): нажмите данную кнопку для выхода из текущего дисплея.

Choose Video Overlay (наложение видеозаписей)

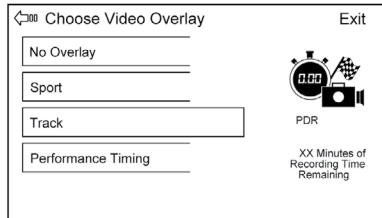

Нажмите сенсорную кнопку Choose Video Overlay для отображения экранного меню.

Выберите одну из следующих позиций:

- No Overlay (нет наложения)
- Sport (спорт)
- Track (трек)
- Performance Timing (спортивный таймер)

No Overlay (нет наложения)

В верхней части воспроизводимой видеозаписи не отображаются показатели систем автомобиля. Показатели систем автомобиля можно отобразить во время воспроизведения видеозаписи при помощи специального программного обеспечения.

Sport (спорт)

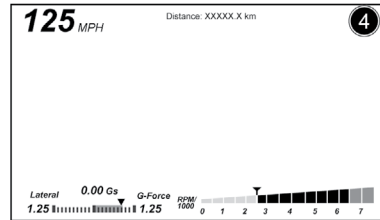

Отображаются следующие показатели систем автомобиля:

- Скорость движения автомобиля. Отображается трехзначное значение скорости в км/ч или миль/ч, в зависимости от выбранных настроек.

- Частота вращения коленчатого вала двигателя в минуту (об/мин). Текущее значение частоты вращения двигателя отображается при помощи вертикальной шкалы. По мере увеличения количества оборотов двигателя заполняется зеленая шкала.
- Индикатор текущей передачи. На автомобилях, оборудованных автоматическими и механическими коробками передач, отображается номер передачи (1, 2 и т. д.).
- Шкала поперечной перегрузки. Отображается значение перегрузки при поворотах вправо и влево. Шкала заполняется в правую или левую сторону в соответствии со значением перегрузки. Измеренное значение перегрузки отображается в виде числового значения сверху шкалы.
- Счетчик пробега для текущего события. Отображает значение расстояния, пройденного с момента начала записи.

Track (трек)

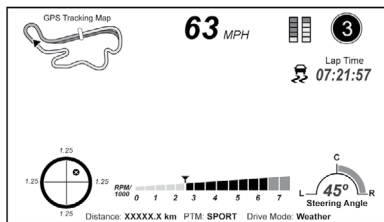

Отображаются следующие показатели систем автомобиля:

- Скорость движения автомобиля (аналогично режиму Sport).
- Карта GPS. Показывает текущее местоположение автомобиля на маршруте движения.
- Частота вращения коленчатого вала двигателя в минуту (об/мин). Текущее значение частоты вращения двигателя отображается при помощи вертикальной шкалы, которая заполняется оранжевым цветом при увеличении числа оборотов.
- Индикатор текущей передачи (аналогично режиму Sport).
- Графическое отображение перегрузок. Поперечные и продольные перегрузки отображаются в виде точек внутри круга. Красная точка

отображается, когда автомобиль начинает тормозить. При ускорении автомобиля цвет этой точки изменяется на зеленый. Если автомобиль неподвижен, точка имеет белый цвет. По умолчанию цвет точки белый.

- Графическое отображение положения педали тормоза и педали акселератора. Показывает значение положения педали тормоза и педали акселератора в диапазоне 0–100%.
- Угол поворота. Шкала в виде полукруга заполняется, начиная от центра, в левую или правую сторону в соответствии с направлением поворота. Числовое значение угла поворота отображается под шкалой.
- Индикатор активной системы StabiliTrak. Данный индикатор отображается только в том случае, если активированы системы активного рулевого управления.
- Режим системы управления автомобилем в зависимости от дорожных условий (PTM). Отображается текущий режим системы PTM. Могут отображаться следующие режимы: Wet, Dry, Sport 1, Sport 2 или Race.
- Время прохождения текущего круга. Отображается время прохождения круга, если линия финиша определена и автомобиль ее пересек минимум один раз.

- Счетчик пробега для текущего события. Отображается значение расстояния, пройденного с момента начала записи.
- Режим вождения. Отображается текущий режим вождения.

Performance Timing (спортивный таймер)

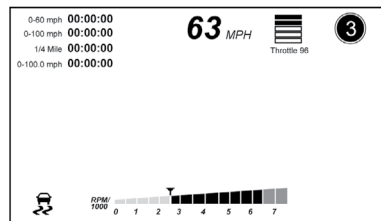

Отображаются следующие показатели систем автомобиля:

- Скорость движения автомобиля (аналогично режиму Sport).
- Частота вращения коленчатого вала двигателя в минуту (об/мин) (аналогично режиму Sport).
- Индикатор текущей передачи (аналогично режиму Sport).
- 0–100 км/ч (0–60 миль/ч), 0–200 км/ч (0–100 миль/ч), 400 м (1/4 мили), 0–200–0 км/ч (0–100–0 миль/ч). Таймер начинает отсчет времени

в момент ускорения автомобиля. При прохождении каждой контрольной точки скорости и дистанции на дисплее отображается соответствующее время.

- Положение педали акселератора. Отображается значение положения педали акселератора в диапазоне 0–100%.
- Индикатор активной системы StabiliTrak. Данный индикатор отображается только в том случае, если активированы системы активного рулевого управления.

Присвоение имен видеофайлам

Имя записанного видеофайла сохраняется в виде даты видеозаписи и ее длины.

Если сеанс записи осуществлялся, когда система находилась в режиме Valet, имя файла включает в себя название режима, дату и длину записи.

Настройки

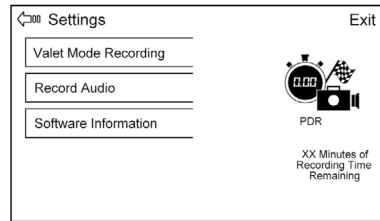

Нажмите кнопку Settings (настройки) в меню системы PDR. Отобразятся следующие опции:

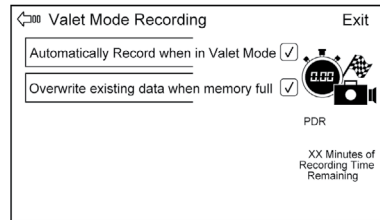

Запись в режиме Valet: позволяет выбрать настройки записи. Рекомендуется использовать пустую SD-карту. Доступные опции:

- Automatically record when in Valet Mode (автоматическая запись в режиме Valet). Система PDR будет начинать запись в момент активации режима Valet.

- Overwrite existing data when memory full (перезаписывать данные при заполнении памяти). Если свободное место на SD-карте закончилось во время видеозаписи, самая старая запись заменяется текущей записью.

В режиме Valet запись аудиоданных не осуществляется.

Record Audio (запись звука): позволяет вести запись звука наряду с записью видео.

В режиме Valet запись аудиоданных не осуществляется.

Software Information (данные о программном обеспечении): отображается информация о программном обеспечении системы PDR и номер его версии.

Toolbox Software (специальное программное обеспечение): позволяет просматривать на персональном компьютере видеозаписи и анализировать показатели систем автомобиля и технику вождения. Для получения подробной информации о загрузке программного обеспечения посетите веб-сайт www.chevrolet.com или обратитесь к авторизованному дилеру.

Телефон

Интерфейс Bluetooth (общие сведения)

Наличие в автомобиле интерфейса Bluetooth позволяет подключать мобильные телефоны разных моделей, благодаря чему обеспечивается:

- Возможность осуществления исходящих вызовов и приема входящих вызовов в режиме hands free.
- Передача данных в режиме hands free.
- Воспроизведение потокового аудио.

Сначала устройство необходимо зарегистрировать в системе. См. *Регистрация телефона в Интерфейс Bluetooth (органы управления информационно-развлекательной системой)* далее в данном разделе.

В целях минимального отвлечения вашего внимания во время вождения, прежде чем начать движение, выполните следующее:

- Изучите функции мобильного телефона. Упорядочьте телефонную книгу и списки контактов, удалите дублирующиеся или редко используемые записи. Если возможно, запрограммируйте быстрый набор или настройте другие возможности быстрого доступа.

- Ознакомьтесь с органами управления и порядком использования информационно-развлекательной системы.
- Зарегистрируйте мобильный (-ые) телефон (-ы) в системе. Некоторые модели мобильных телефонов могут не поддерживаться системой. См. *Регистрация телефона в Интерфейс Bluetooth (органы управления информационно-развлекательной системой)* далее в данном разделе.

Внимание

При использовании мобильным телефоном не задерживайте долго взгляд на его дисплее или на дисплее информационно-развлекательной системы. Длительное или частое отвлечение внимания от дороги может привести к дорожно-транспортному происшествию, влекущему за собой тяжелые травмы и даже смерть. Не отвлекайтесь от процесса управления автомобилем.

Наличие в автомобиле интерфейса Bluetooth позволяет осуществлять исходящие и принимать входящие вызовы с помощью Bluetooth-совместимых мобильных телефонов с поддержкой профиля hands free. Управление интерфейсом осуществляется с помощью органов управления информационно-развлекательной системы.

Использование интерфейса возможно после установки кнопки запуска в положение ON/RUN или ACC/ACCESSORY. См. *Положения кнопки запуска двигателя* → 220. Некоторые телефоны могут не поддерживать все функции или интерфейс Bluetooth.

Максимальный радиус действия системы Bluetooth может достигать 9,1 м.

В некоторых местах могут существовать ограничения на использование беспроводной технологии Bluetooth.

По причине наличия множества разных Bluetooth-совместимых моделей телефонов и версий их микропрограммного обеспечения они могут реагировать по-разному при их использовании системой Bluetooth.

При текущем телефонном вызове на дисплее может отображаться изображение, установленное для этого контакта в телефонной книге. Некоторые модели телефонов не поддерживают данную функцию.

Для получения информации о функциях Bluetooth-совместимого телефона см. Руководство пользователя телефона, входящее в комплект его поставки.

Органы управления

Для управления системой Bluetooth используйте кнопки, расположенные на дисплее информационно-развлекательной системы и рулевом колесе.

Кнопки управления на рулевом колесе

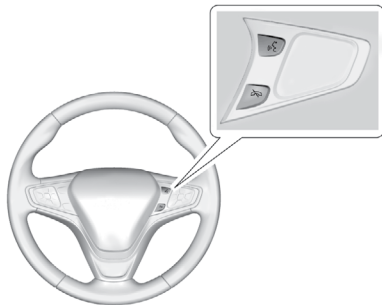

ℹ: нажмите данную кнопку для ответа на входящий вызов и использования функций системы Bluetooth (при соответствующей комплектации). См. *Интерфейс Bluetooth (общие сведения)* → 186 или *Интерфейс Bluetooth (органы управления информационно-развлекательной системой)* → 187.

☎: нажмите данную кнопку, чтобы завершить текущий телефонный вызов или отклонить входящий вызов. Когда вы не звоните по телефону, данную кнопку можно использовать для временного включения/выключения звука информационно-развлекательной системы.

Интерфейс Bluetooth (органы управления информационно-развлекательной системой)

Подробная информация о навигации по меню при помощи кнопок управления информационно-развлекательной системы приведена в *Общие сведения* → 167.

Регистрация телефона

Перед началом использования мобильного телефона необходимо зарегистрировать через интерфейс Bluetooth и подключить к автомобилю. Перед регистрацией телефона следует изучить информацию о функциях Bluetooth, изложенную в Руководстве пользователя мобильного телефона.

Информация о регистрации



- Bluetooth-совместимый телефон с поддержкой воспроизведения аудиозаписей возможно зарегистрировать в системе одновременно как телефон и как аудиоплеер.

- Система позволяет зарегистрировать до 10 устройств.
- Во время движения автомобиля регистрация устройства недоступна.
- Регистрация телефона производится только один раз. Повторная регистрация может понадобиться в случае изменения мобильного телефона или удаления мобильного телефона из системы.
- Одновременно к системе может быть подключено не более одного Bluetooth-совместимого устройства.
- Если в пределах радиуса действия системы находятся несколько зарегистрированных в системе телефонов, система подключается к доступным телефонам в том порядке, в котором они были впервые зарегистрированы в системе.

Когда Bluetooth-совместимое устройство успешно зарегистрировано в информационно-развлекательной системе, телефонная книга загружается автоматически. Наличие этой функции зависит от модели зарегистрированного телефона. Если автоматическая загрузка не выполняется, загрузите телефонную книгу вручную при помощи телефона.







Синхронизация телефона (незарегистрированный телефон с поддержкой SSP)



Если устройство не синхронизировано с информационно-развлекательной системой и поддерживает технологию SSP (защищенное простое сопряжение):

1. Нажмите кнопку .
2. Нажмите кнопку PHONE (телефон), кнопку  на панели управления или кнопку  на рулевом колесе.
3. Нажмите Search Device (поиск устройства).
4. Нажмите на название устройства в списке найденных устройств.
5. Нажмите Yes (да) во всплывающем окне на дисплее Bluetooth-совместимого устройства и информационно-развлекательной системы.
6. После успешной регистрации Bluetooth-совместимого телефона в информационно-развлекательной системе на дисплее информационно-развлекательной системы отображается экран телефона.

Синхронизация телефона (зарегистрированный телефон с поддержкой SSP)



Если телефон синхронизирован с информационно-развлекательной системой и поддерживает технологию SSP (защищенное простое сопряжение):

1. Нажмите кнопку .
 2. Нажмите кнопку SETTINGS (настройки).
 3. Нажмите Bluetooth (интерфейс Bluetooth), затем нажмите Device Management (управление устройствами).
 4. Нажмите на название устройства, которое необходимо зарегистрировать. После успешной синхронизации Bluetooth-совместимого телефона и информационно-развлекательной системы на экране синхронизации устройств отображаются символы  / . Если устройство отсутствует, перейдите к шагу 5.
 5. Нажмите Search Device (поиск устройства), чтобы найти устройство.
 6. Нажмите на название устройства в списке найденных устройств.
 7. Нажмите Yes (да) во всплывающем окне на дисплее Bluetooth-совместимого устройства и информационно-развлекательной системы.
- Рядом с названием подключенного телефона будет находиться подсвеченный символ .
 - Символы  /  указывают на то, что режим hands free и функция прослушивания музыки с телефона активированы.

- Символ  указывает на то, что активирован только режим hands free.
- Символ  указывает на то, что активирована только функция прослушивания музыки с телефона через интерфейс Bluetooth.

Синхронизация телефона (незарегистрированный телефон без поддержки SSP)

Если устройство не синхронизировано с информационно-развлекательной системой и не поддерживает технологию SSP (защищенное простое сопряжение):

1. Нажмите кнопку .
2. Нажмите кнопку PHONE (телефон), кнопку  на панели управления или кнопку  на рулевом колесе.
3. Нажмите Search Device (поиск устройства).
4. Нажмите на название устройства в списке найденных устройств.
5. Введите персональный идентификационный код (PIN-код) (по умолчанию: 1234) на Bluetooth-совместимом телефоне. После успешной регистрации Bluetooth-совместимого телефона в информационно-развлекательной системе на дисплее информационно-развлекательной системы отображается экран телефона.



Если соединение установить не удалось, на дисплее информационно-развлекательной системы появится соответствующее сообщение.







Если Bluetooth-совместимый телефон ранее уже подключался к информационно-развлекательной системе, соединение будет установлено автоматически. Но если функция Bluetooth на телефоне отключена, на дисплее информационно-развлекательной системы появится сообщение о том, что соединение установить не удалось.

Синхронизация телефона (зарегистрированный телефон без поддержки SSP)

Если телефон синхронизирован с информационно-развлекательной системой и не поддерживает технологию SSP (защищенное простое сопряжение):

1. Нажмите кнопку .
2. Нажмите кнопку SETTINGS (настройки).
3. Нажмите Bluetooth (интерфейс Bluetooth), затем нажмите Device Management (управление устройствами).
4. Нажмите на название устройства, которое необходимо зарегистрировать. После успешной регистрации Bluetooth-совместимого телефона

в информационно-развлекательной системе на экране регистрации устройств отображаются символы  / . Если устройство отсутствует, перейдите к шагу 5.

5. Нажмите Search Device (поиск устройства), чтобы найти устройство.
 6. Нажмите на название устройства в списке найденных устройств.
 7. Введите персональный идентификационный код (PIN-код) (по умолчанию: 1234) на Bluetooth-совместимом телефоне. После успешной регистрации Bluetooth-совместимого телефона в информационно-развлекательной системе на экране регистрации устройств отображаются символы  / .
- Рядом с названием подключенного телефона будет находиться подсвеченный символ .
 - Символы  /  указывают на то, что режим hands free и функция прослушивания музыки с телефона активированы.
 - Символ  указывает на то, что активирован только режим hands free.
 - Символ  указывает на то, что активирована только функция прослушивания музыки с телефона через интерфейс Bluetooth.

Подключение зарегистрированного Bluetooth-совместимого телефона

1. Нажмите кнопку .
2. Нажмите кнопку SETTINGS (настройки).
3. Нажмите Bluetooth (интерфейс Bluetooth), затем нажмите Device Management (управление устройствами).
4. Нажмите на название устройства, которое необходимо подключить.

Проверка состояния Bluetooth-соединения



1. Нажмите кнопку .
2. Нажмите кнопку SETTINGS (настройки).
3. Нажмите Bluetooth (интерфейс Bluetooth), затем нажмите Device Management (управление устройствами).
4. Отобразится список зарегистрированных устройств.

Отключение зарегистрированного Bluetooth-совместимого телефона

1. Нажмите кнопку .
2. Нажмите кнопку SETTINGS (настройки).

3. Нажмите Bluetooth (интерфейс Bluetooth), затем нажмите Device Management (управление устройствами).
4. Нажмите на название устройства, которое необходимо отключить.
5. Нажмите кнопку Disconnect (отключить).

Удаление зарегистрированного Bluetooth-совместимого телефона

1. Нажмите кнопку .
2. Нажмите кнопку SETTINGS (настройки).
3. Нажмите Bluetooth (интерфейс Bluetooth), затем нажмите Device Management (управление устройствами).
4. Нажмите на название устройства, которое необходимо удалить.
5. Нажмите .
6. Нажмите кнопку Delete (удалить).

Прослушивание музыки через интерфейс Bluetooth

Перед использованием функции прослушивания музыки через интерфейс Bluetooth ознакомьтесь с нижеприведенной информацией.

- Мобильный телефон или Bluetooth-совместимое устройство с поддерж-

кой A2DP (расширенный профиль распространения аудио) версии выше 1.2 должны быть зарегистрированы в системе и подключены к ней.

- На мобильном телефоне или Bluetooth-совместимом устройстве найдите тип устройства Bluetooth, чтобы подключить его в качестве стереогарнитуры.
- После успешного подключения стереогарнитуры на дисплее появится символ .
- Звук, воспроизводимый с Bluetooth-совместимого устройства, будет выводиться через громкоговорители информационно-развлекательной системы.
- Проигрывать музыку через интерфейс Bluetooth можно только после подключения устройства к информационно-развлекательной системе.
- Если устройство отсоединить во время прослушивания с него музыки через интерфейс Bluetooth, воспроизведение музыки прекратится. Функция потокового воспроизведения аудио может не поддерживаться некоторыми моделями Bluetooth-совместимых телефонов. Одновременно можно использовать только одну функцию интерфейса Bluetooth: режим hands free или прослушивание музыки.

Например, если во время прослушивания музыки с телефона выбрать режим hands free, воспроизведение музыки прекратится. При отсутствии музыкальных файлов в памяти мобильного телефона прослушивание музыки через интерфейс Bluetooth будет невозможно.

Прослушивание музыки через интерфейс Bluetooth

1. Нажмите кнопку .
2. Нажмите кнопку AUDIO (аудио).
3. Нажмите кнопку Source (источник).
4. Нажмите Bluetooth (интерфейс Bluetooth).

Пауза

Нажмите кнопку , чтобы приостановить воспроизведение.

Нажмите кнопку , чтобы возобновить воспроизведение.

Воспроизведение следующей записи

Нажмите кнопку .



Воспроизведение предыдущей записи

Нажмите кнопку  в течение двух секунд с момента начала воспроизведения записи, чтобы начать воспроизведение предыдущей записи.

Возврат к началу текущей записи

Нажмите кнопку  через две секунды с момента начала воспроизведения записи, чтобы вернуться к началу этой записи.

Поиск

Нажмите и удерживайте кнопку  или  нажатой для быстрой прокрутки назад или вперед.

Воспроизведение музыкальных файлов в случайном порядке

Нажмите кнопку  во время воспроизведения. Нажмите данную кнопку снова, чтобы вернуться к режиму последовательного воспроизведения файлов.

Данная функция может не поддерживаться некоторыми Bluetooth-совместимыми устройствами.

Не осуществляйте переход к другой записи слишком быстро во время прослушивания музыки через интерфейс Bluetooth по следующим причинам:

- Передача данных с Bluetooth-совместимого устройства в информационно-развлекательную систему занимает определенное время.
- Если мобильный телефон или Bluetooth-совместимое устройство не находится в режиме ожидания, автоматическое воспроизведение файлов может не начаться.

- С информационно-развлекательной системы поступает команда начать воспроизведение, когда Bluetooth-совместимое устройство находится в режиме воспроизведения музыкальных файлов через интерфейс Bluetooth. Если это происходит в другом режиме, с устройства поступает команда остановить воспроизведение. В зависимости от опций Bluetooth-совместимого устройства команды начать воспроизведение и остановить воспроизведение могут выполняться с определенной задержкой.
- Если музыкальные файлы не воспроизводятся через интерфейс Bluetooth, убедитесь в том, что Bluetooth-совместимое устройство находится в режиме ожидания.
- Во время воспроизведения музыкальных файлов через интерфейс Bluetooth возможно пропадание звука.
- Информационно-развлекательная система воспроизводит звук с мобильного телефона или Bluetooth-совместимого устройства в том же качестве, в котором он записан.

Функция Apple CarPlay и Android Auto

При соответствующей комплектации поддерживаются функции Android Auto™ и/или Apple CarPlay™ при условии наличия совместимого смартфона. При соответствующей комплектации на главном экране дисплея информационно-развлекательной системы появляется иконка PROJECTION (проекция).

Для использования функций Android Auto и/или Apple CarPlay:

1. Загрузите приложение Android Auto в ваш смартфон из магазина приложений Google™ Play. Для использования функции Apple CarPlay наличие приложения не требуется. Используйте самую последнюю версию операционной системы.
2. Подсоедините смартфон с ОС Android или смартфон Apple iPhone при помощи совместимого USB-кабеля к USB-разъему для передачи данных. Для получения наилучших результатов используйте оригинальный USB-кабель. В случае подсоединения неоригинального USB-кабеля данная функция может не работать.

Вид иконки PROJECTION на рабочем столе соответствует Android Auto или Apple CarPlay, в зависимости от подключенного

смартфона. При подключении смартфона к USB-разъему функция Android Auto и/или Apple CarPlay может запускаться автоматически. Если функция не запускается, нажмите на иконку ANDROID AUTO или APPLE CARPLAY на главном экране.

Функция Android Auto предоставляется компанией Google, и на нее распространяются условия использования и политика конфиденциальности Google. Функция CarPlay предоставляется компанией Apple, и на нее распространяются условия использования и политика конфиденциальности Apple. Дополнительная информация по вопросам технической поддержки для функции Android Auto содержится на веб-сайте <https://support.google.com/androidauto>; для функции Apple CarPlay – на веб-сайте <https://www.apple.com/ios/carplay>. Компании Apple и Google могут в любой момент изменить условия использования соответствующих функций или приостановить их работу. Android Auto является торговым знаком, принадлежащим компании Google Inc.; Apple CarPlay является торговым знаком, принадлежащим компании Apple Inc.

Режим hands free

Общие сведения

Наличие в автомобиле системы hands free позволяет осуществлять исходящие и принимать входящие вызовы с помощью Bluetooth-совместимых мобильных телефонов с поддержкой профиля hands free. Информационно-развлекательная система и режим голосового управления используются для управления системой. Некоторые телефоны могут не поддерживать все функции или режим hands free.

Органы управления телефоном в режиме hands free

Для управления системой hands free используйте кнопки, расположенные на дисплее информационно-развлекательной системе и рулевом колесе.

Кнопки управления на рулевом колесе

Назначение кнопок на рулевом колесе:

- Ответ на входящие вызовы.
- Подтверждение запросов системы.
- Завершение вызова.
- Отклонение вызова.
- Отмена операции.
- Исходящие звонки можно совершать при помощи списка вызовов.

☎: нажмите данную кнопку, чтобы ответить на входящий вызов.

📞: нажмите данную кнопку, чтобы завершить текущий телефонный звонок, отклонить входящий вызов или отменить операцию.

Совершение исходящего вызова путем набора телефонного номера

- Нажмите кнопку 📞, расположенную на панели управления.
- Нажмите кнопку 📞, затем нажмите PHONE (телефон) на экране.
- Нажмите кнопку ☎ на рулевом колесе.

Если номер набран неправильно, нажмите кнопку ⬅, чтобы удалить одну цифру за один раз, или нажмите кнопку ⬅ и удерживайте ее нажатой, чтобы удалить все цифры.

Переключение вызова на мобильный телефон (режим конфиденциальности)

Чтобы переключить вызов с мобильного телефона в режим hands free:



1. Нажмите кнопку 📞.
2. Нажмите кнопку 📞 еще раз, чтобы переключить вызов на мобильный телефон.

Включение и выключение микрофона

Чтобы включить или выключить микрофон, нажмите кнопку 🗣.

Повторный набор номера



Для совершения вызова путем повторного набора телефонного номера:

- Нажмите кнопку  на рулевом колесе, чтобы отобразить экран повторного набора номера.
- Нажмите кнопку  на экране.

Повторный набор номера невозможен при отсутствии журнала звонков.

Прием вызовов



При поступлении телефонного вызова на подключенный Bluetooth-совместимый мобильный телефон звук аудиосистемы будет отключен или воспроизведение будет приостановлено, телефон начнет звонить, а на дисплее будет отображаться соответствующая информация.

Чтобы ответить на входящий вызов, нажмите кнопку  на рулевом колесе, кнопку  на экране или кнопку  на панели управления.

Чтобы отклонить вызов, нажмите кнопку  на рулевом колесе или нажмите кнопку Reject (отклонить) на экране.

Использование меню Contacts (контакты)

1. Нажмите экранную кнопку Contacts (контакты), находясь в меню Phone (телефон).

2. Нажмите кнопку  или  для прокрутки списка.
3. Нажмите на имя контакта в телефонной книге для совершения вызова.
4. При наличии нескольких телефонных номеров для конкретного контакта нажмите на один из номеров для совершения вызова.

Поиск контактов

1. Нажмите экранную кнопку Contacts (контакты), находясь в меню Phone (телефон).
2. Нажмите кнопку  на экране списка контактов.
3. При помощи клавиатуры введите имя для поиска. Более подробную информацию см. в *Поиск контакта по имени* ниже.
4. Нажмите на имя контакта в телефонной книге для совершения вызова.
5. При наличии нескольких телефонных номеров для конкретного контакта нажмите на один из номеров для совершения вызова.

Когда Bluetooth-совместимое устройство успешно зарегистрировано в информационно-развлекательной системе, телефонная книга загружается автоматически. Некоторые телефоны не поддерживают эту функцию. Если автоматическая загрузка

не выполняется, попробуйте подключить телефон снова или загрузите телефонную книгу вручную при помощи телефона.



Поиск контакта по имени

На экране телефонной книги введите символы при помощи клавиатуры. При вводе символов на экране телефонной книги отображаются все имена, которые включают в себя введенные символы. По мере ввода символов список имен уменьшается.

Например, для поиска имени Alex:

1. Нажмите кнопку abc один раз, чтобы ввести первый символ.
2. Нажмите кнопку jkl три раза, чтобы ввести второй символ.
3. Нажмите кнопку def два раза, чтобы ввести третий символ.
4. Нажмите кнопку wxу два раза, чтобы ввести четвертый символ.

Совершение звонков при помощи журнала вызовов

1. Нажмите экранную кнопку Call History (контакты), находясь в меню Phone (телефон).
2. Нажмите одну из следующих кнопок:
 - : история всех звонков.
 - : набранные номера.
 - : пропущенные звонки.

-  принятые звонки.
3. Выберите имя контакта для совершения вызова.

Совершение вызовов при помощи номеров быстрого набора

Находясь в меню Phone (телефон), нажмите и удерживайте нажатым номер быстрого набора на клавиатуре.

Могут использоваться только номера быстрого набора, уже сохраненные в памяти мобильного телефона. Поддерживаются до двух цифр номера быстрого набора.

Для номеров быстрого набора, состоящих из двух цифр, нажмите и удерживайте нажатой вторую цифру, чтобы позвонить на этот номер.

Торговые марки и лицензионные соглашения

Информация Федеральной комиссии связи

Bluetooth®

Торговый знак Bluetooth и соответствующие логотипы принадлежат компании Bluetooth® SIG, Inc. и используются компанией General Motors по лицензии. Другие торговые марки и наименования являются собственностью соответствующих владельцев.



Устройство DivX Certified® воспроизводит видео в формате DivX®, включая премиум-контент.

Защищено одним или более из следующих патентов США: 7295673; 7460668; 7515710; 7519274.

DivX® DivX Certified® и связанные с ними логотипы являются торговыми марками Rovi Corporation или ее подразделений и используются по лицензии.

Made for



iPod



iPhone

Надписи Made for iPod и Made for iPhone означают, что электронное устройство разработано специально для iPod или iPhone и сертифицировано разработчиком в соответствии со стандартами качества компании Apple.

iPod и iPhone являются торговыми марками компании Apple Inc., зарегистрированными в США и других странах.

FreeType 2

Отдельные части данного программного обеспечения защищены авторским правом © 2007–2012 The FreeType Project (<http://www.freetype.org>). Все права защищены.

Libjpeg

Данное программное обеспечение частично основано на разработках компании Independent JPEG Group.

Система климат-контроля

Системы климат-контроля

Система климат-контроля с функцией автоматического управления.....	195
Двухзонная система климат-контроля	198

Вентиляционные дефлекторы

Вентиляционные дефлекторы.....	201
--------------------------------	-----

Техническое обслуживание системы вентиляции

Фильтрующий элемент воздухоочистителя системы вентиляции салона	202
Обслуживание системы кондиционирования воздуха	202

Системы климат-контроля

Система климат-контроля с функцией автоматического управления

Кнопки, расположенные на данной панели, используются для управления системой отопления, вентиляции и кондиционирования воздуха.

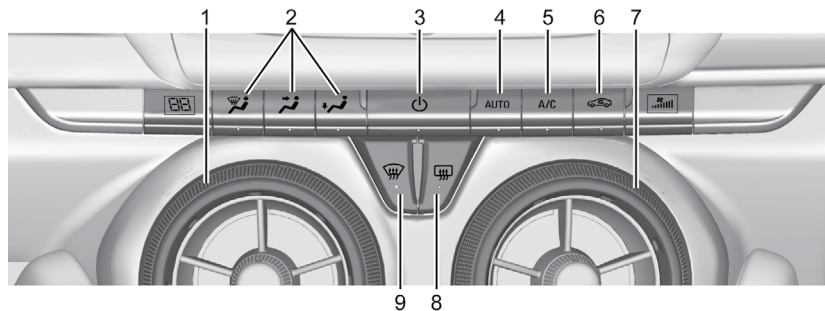

1. Регулятор температуры.
2. Переключатели режимов подачи воздуха.
3. ⏻ (питание).
4. AUTO (выключатель автоматического режима).
5. Режим A/C (кондиционер).
6. Выключатель режима рециркуляции воздуха.
7. Регулятор скоростных режимов вентилятора.
8. Электрообогреватель заднего стекла.
9. Выключатель режима обогрева стекла.

Автоматический режим работы

Система климат-контроля автоматически управляет скоростью вращения вентилятора, режимами подачи и рециркуляции воздуха и работой кондиционера для обогрева или охлаждения воздуха с целью создания наиболее благоприятного микроклимата в салоне автомобиля.

Когда индикатор AUTO горит, система находится в автоматическом режиме управления. Настройки каждой функции системы климат-контроля можно также устанавливать вручную при помощи дисплея. Функции, для которых не выбран ручной режим настройки, регулируются автоматически, даже если индикатор AUTO не горит.

Для включения автоматического режима работы системы:



1. Нажмите кнопку AUTO.
2. Выберите значение температуры. Подождите некоторое время, чтобы температура стабилизировалась. Установите значение температуры, при которой вам будет наиболее комфортно.

: нажмите эту кнопку для включения или выключения вентилятора.

Регулятор температуры: поверните внешнее кольцо вентиляционного дефлектора по часовой стрелке или про-

тив часовой стрелки, чтобы увеличить или уменьшить значение температуры.

Регулятор скоростных режимов вентилятора: поверните внешнее кольцо вентиляционного дефлектора по часовой стрелке или против часовой стрелки, чтобы увеличить или уменьшить скорость вращения вентилятора.

Переключатели режимов подачи воздуха: нажмите  или  для изменения направления подачи воздуха. Можно выбрать любую комбинацию режимов. При нажатии кнопки на ней загорится светодиод. Текущий режим подачи воздуха отображается на дисплее. При нажатии любой из трех кнопок режим автоматического управления распределением воздушных потоков отключается, и выбор направления подачи воздуха можно регулировать вручную. Для перехода в автоматический режим нажмите кнопку AUTO.

Для изменения текущего режима подачи воздуха выберите один из следующих вариантов или их комбинацию:

: данный режим используется для удаления влаги и конденсата со стекол. Воздух поступает через вентиляционные дефлекторы, расположенные у основания ветрового стекла и возле боковых окон.

: весь объем воздуха поступает через вентиляционные дефлекторы, расположенные в приборной панели.

: воздух подается через воздуховоды, расположенные возле пола.

: в данном режиме осуществляется ускоренная очистка ветрового стекла от конденсата или наледи. Воздух поступает только через вентиляционные дефлекторы, расположенные у основания ветрового стекла и возле боковых окон. Также может автоматически включиться система кондиционирования для удаления конденсата.

Для повышения эффективности очистки перед выбором данного режима полностью удалите с ветрового стекла весь снег и лед.

Не начинайте движение до тех пор, пока все окна не будут очищены.

Система кондиционирования

A/C (режим кондиционирования воздуха): данная кнопка позволяет включать и выключать систему. При включении системы загорается соответствующий индикатор. При выключенном вентиляторе системы климат-контроля или отрицательной наружной температуре система кондиционирования не включается, но индикатор горит.

Система кондиционирования может автоматически включиться, если выбран режим подачи воздуха .

: при нажатии данной кнопки включается режим рециркуляции воздуха. При включении режима загорается соответствующий индикатор. Воздух циркулирует внутри салона.

В данном режиме воздух в салоне охлаждается быстрее или предотвращается попадание в салон автомобиля неприятных запахов снаружи.

Во время работы системы климат-контроля в режиме рециркуляции при выключенном кондиционере влажность воздуха в салоне повышается, что может привести к запотеванию стекол.

Режим рециркуляции не может быть включен при активном режиме Defrost (обогрев стекол) или Defog (обдув стекол).

Для снижения расхода топлива и обеспечения быстрого охлаждения салона в жаркую погоду может автоматически включаться режим рециркуляции. При этом контрольная лампа режима рециркуляции не загорается. Нажмите кнопку  для выбора режима рециркуляции; при повторном нажатии этой кнопки будет выбран режим притока наружного воздуха.

Электрообогреватель заднего стекла

: нажмите данную кнопку для включения или выключения электрообогревателя заднего стекла. При включении электрообогревателя заднего стекла на кнопке выключателя загорается светодиод. Электрообогреватель заднего стекла выключается после выбора режима ACC/ACCESSORY или OFF кнопки запуска.

Электрообогреватель заднего стекла может включаться и выключаться автоматически. См. *Микроклимат и система управления качеством воздуха в Пользовательские настройки* → 147. При выборе настройки Auto Rear Defog (автоматическое управление электрообогревателем заднего стекла) обогреватель будет автоматически включаться при низкой температуре воздуха в салоне автомобиля и наружной температуре ниже +7 °C.

Одновременно с включением электрообогревателя заднего стекла включаются электрообогреватели наружных зеркал заднего вида для очистки зеркал от влаги или наледи.

Не начинайте движение до тех пор, пока все окна не будут очищены.

Осторожно

Не используйте для очистки внутренней поверхности заднего стекла предметы с острыми кромками. Не наклеивайте на токоведущие нити электрообогревателя заднего стекла никакие наклейки и т. п. Это может привести к повреждению электрообогревателя заднего стекла. В этом случае гарантия производителя на устранение возможных повреждений не распространяется.

Включение системы климат-контроля при дистанционном запуске двигателя, при соответствующей комплектации

Если в автомобиле предусмотрена функция дистанционного запуска двигателя, то может обеспечиваться включение системы климат-контроля после запуска двигателя. См. *Система дистанционного запуска двигателя* → 35. Система будет использовать последние настройки водителя для обогрева или вентиляции салона. При низкой наружной температуре после дистанционного запуска двигателя может быть включен электрообогреватель заднего стекла. Индикатор электрообогревателя заднего стекла не загорается при дистанционном запуске двигателя. При соответствующей комплектации в холодную погоду может также автоматически включиться обогрев пе-

редних сидений. См. *Пользовательские настройки* → 147. При дистанционном запуске двигателя светодиоды на кнопках выключателей обогрева сидений не загораются.

Двухзонная система климат-контроля

Кнопки, расположенные на данной панели, используются для управления системой отопления, вентиляции и кондиционирования воздуха.

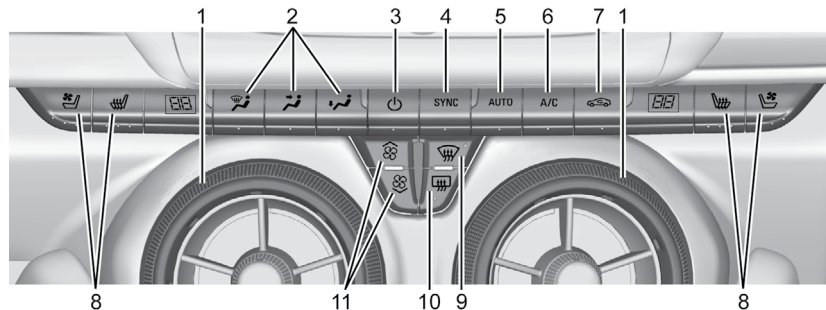

1. Регуляторы температуры для водителя и пассажира переднего сиденья.
2. Переключатели режимов подачи воздуха.
3. ⏻ (питание).
4. SYNC (синхронизация температурных режимов).
5. AUTO (выключатель автоматического режима).
6. Режим A/C (кондиционер).
7. Выключатель режима рециркуляции воздуха.
8. Выключатели функции обогрева и вентиляции сидений водителя и переднего пассажира (при соответствующей комплектации).
9. Выключатель режима обогрева стекол.
10. Электрообогреватель заднего стекла.
11. Регулятор скоростных режимов вентилятора.

Автоматический режим работы

Система климат-контроля автоматически управляет скоростью вращения вентилятора, режимами подачи и рециркуляции воздуха и работой кондиционера для обогрева или охлаждения воздуха с целью создания наиболее благоприятного микроклимата в салоне автомобиля.

Когда индикатор AUTO горит, система находится в автоматическом режиме управления. Настройки каждой функции системы климат-контроля можно также устанавливать вручную при помощи дисплея. Функции, для которых не выбран ручной режим настройки, регулируются автоматически, даже если индикатор AUTO не горит.

Для включения автоматического режима работы системы:

1. Нажмите кнопку AUTO.
2. Выберите значение температуры. Подождите некоторое время, чтобы температура стабилизировалась. Установите значение температуры, при которой вам будет наиболее комфортно.



Регуляторы температуры для водителя и пассажира переднего сиденья: значения температуры можно устанавливать отдельно для водителя и пассажира переднего сиденья. Поверните внешнее



кольцо вентиляционного дефлектора со стороны водителя или переднего пассажира по часовой стрелке или против часовой стрелки, чтобы увеличить или уменьшить значение температуры для зоны водителя или переднего пассажира. Выбранное значение температуры отобразится на дисплее значений температуры.

SYNC: при нажатии данной кнопки настройки температуры, выбранные для зоны водителя, будут установлены для зоны переднего пассажира. Загорится индикатор SYNC. При регулировке настроек температуры зоны переднего пассажира индикатор SYNC погаснет.

Режим ручного управления

: нажмите данную кнопку для включения или выключения вентилятора.

 или : нажимайте данные кнопки для увеличения или уменьшения скорости вращения вентилятора.

Переключатели режимов подачи воздуха: нажмите  или  для изменения направления подачи воздуха. Можно выбрать любую комбинацию режимов. При нажатии кнопки на ней загорится светодиод. Текущий режим подачи воздуха отображается на дисплее. При нажатии любой из трех кнопок режим автоматического управления распределением воздушных потоков отключается, и выбор

направления подачи воздуха можно регулировать вручную. Для перехода в автоматический режим нажмите кнопку AUTO.

Для изменения текущего режима подачи воздуха выберите один из следующих вариантов или их комбинацию:

: данный режим используется для удаления влаги и конденсата со стекол. Воздух поступает через вентиляционные дефлекторы, расположенные у основания ветрового стекла и возле боковых окон.

: весь объем воздуха поступает через вентиляционные дефлекторы, расположенные в приборной панели.

: воздух подается через воздуховоды, расположенные возле пола.

: в данном режиме осуществляется ускоренная очистка ветрового стекла от конденсата или наледи. Воздух поступает только через вентиляционные дефлекторы, расположенные у основания ветрового стекла и возле боковых окон. Также может автоматически включиться система кондиционирования для удаления конденсата.

Для повышения эффективности очистки перед выбором данного режима полностью удалите с ветрового стекла весь снег и лед.

Не начинайте движение до тех пор, пока все окна не будут очищены.

Система кондиционирования

A/C (режим кондиционирования воздуха): данная кнопка позволяет включать и выключать систему. При включении системы загорается соответствующий индикатор. При выключенном вентиляторе системы климат-контроля или отрицательной наружной температуре система кондиционирования не включается, но индикатор горит.

Система кондиционирования может автоматически включиться, если выбран режим подачи воздуха .

: при нажатии данной кнопки включается режим рециркуляции воздуха. Загорается соответствующий светодиод. Воздух циркулирует внутри салона. В данном режиме воздух в салоне охлаждается быстрее или предотвращается попадание в салон автомобиля неприятных запахов снаружи.

Во время работы системы климат-контроля в режиме рециркуляции при выключенном кондиционере влажность воздуха в салоне повышается, что может привести к запотеванию стекол.

Режим рециркуляции не может быть включен при активном режиме Defrost (обогрев стекол) или Defog (обдув стекол).

Для снижения расхода топлива и обеспечения быстрого охлаждения салона в жаркую погоду может автоматически включаться режим рециркуляции. При этом контрольная лампа режима рециркуляции не загорается. Нажмите кнопку  для выбора режима рециркуляции; при повторном нажатии этой кнопки будет выбран режим притока наружного воздуха.

Электрообогреватель заднего стекла

: нажмите данную кнопку для включения или выключения электрообогревателя заднего стекла. При включении электрообогревателя заднего стекла на кнопку выключателя загорается светодиод. Электрообогреватель заднего стекла выключается после выбора режима ACC/ACCESSORY или OFF кнопки запуска.





Электрообогреватель заднего стекла может включаться и выключаться автоматически. См. *Микроклимат и система управления качеством воздуха в Пользовательские настройки* → 147. При выборе настройки Auto Rear Defog (автоматическое управление электрообогревателем заднего стекла) обогреватель будет автоматически включаться при низкой температуре воздуха в салоне автомобиля и наружной температуре ниже +7 °C.



Одновременно с включением электрообогревателя заднего стекла включаются электрообогреватели наружных зеркал заднего вида для очистки зеркал от влаги или наледи.

Не начинайте движение до тех пор, пока все окна не будут очищены.

Осторожно

Не используйте для очистки внутренней поверхности заднего стекла предметы с острыми кромками. Не наклеивайте на токоведущие нити электрообогревателя заднего стекла никакие наклейки и т. п. Это может привести к повреждению электрообогревателя заднего стекла. В этом случае гарантия производителя на устранение возможных повреждений не распространяется.

 или  (при соответствующей комплектации): нажмите кнопку  или  для включения обогрева сиденья водителя или переднего пассажира.

Нажмите кнопку  или  (при соответствующей комплектации) для включения вентиляции сиденья водителя или переднего пассажира. См. *Передние сиденья с функциями обогрева и вентиляции* → 61.

Включение системы климат-контроля при дистанционном запуске двигателя (при соответствующей комплектации): если в автомобиле предусмотрена функция дистанционного запуска двигателя, то может обеспечиваться включение системы климат-контроля после запуска двигателя. См. *Система дистанционного запуска двигателя* → 35. Система будет использовать последние настройки водителя для обогрева или вентиляции салона. При низкой наружной температуре после дистанционного запуска двигателя может быть включен электрообогреватель заднего стекла. Индикатор электрообогревателя заднего стекла не загорается при дистанционном запуске двигателя. При соответствующей комплектации в холодную погоду может также автоматически включиться обогрев передних сидений. См. *Пользовательские настройки* → 147. При дистанционном запуске двигателя светодиоды на кнопках выключателей обогрева сидений не загораются.

Вентиляционные дефлекторы

Для регулировки направления воздушных потоков используйте вентиляционные дефлекторы, расположенные в центре и по бокам приборной панели. Используйте кольцевые регуляторы, расположенные в центре вентиляционных дефлекторов, чтобы открыть или закрыть заслонки воздуховодов.

Рекомендации по использованию системы климат-контроля

- В режиме обогрева или обдува стекол теплый воздух подается через боковые вентиляционные дефлекторы. Для повышения эффективности очистки боковых стекол отрегулируйте боковые вентиляционные дефлекторы так, чтобы воздушный поток был направлен непосредственно на боковые стекла.
- Удаляйте лед, снег, листья и другой мусор из зоны, расположенной у основания ветрового стекла, чтобы не создавалось препятствий для потока наружного воздуха в салон.
- Не загромождайте пространство под передними сиденьями для более равномерного распределения воздуха внутри салона.

- Использование дефлекторов капота, не одобренных компанией GM, может существенно ухудшать работу системы климат-контроля. Перед установкой какого-либо наружного дополнительного оборудования обратитесь за консультацией к авторизованному дилеру.

Техническое обслуживание системы вентиляции

Фильтрующий элемент воздухоочистителя системы вентиляции салона

С помощью воздухоочистителя системы вентиляции предотвращается попадание внутрь автомобиля пыли, пыльцы растений и других раздражителей дыхательных путей при поступлении в салон наружного воздуха. Фильтрующий элемент необходимо периодически заменять. См. *Плановое техническое обслуживание* → 341.

Если фильтрующий элемент не установлен, использовать систему климат-контроля не рекомендуется. В противном случае влага и мусор могут попадать в систему, что приведет к возникновению утечек и посторонних шумов. После снятия старого фильтрующего элемента всегда устанавливайте новый фильтрующий элемент.

Для получения более подробной информации о замене фильтрующего элемента обратитесь к авторизованному дилеру.

Обслуживание системы кондиционирования воздуха

У всех автомобилей в моторном отсеке установлена табличка с указанием типа хладагента, используемого в системе кондиционирования воздуха. Обслуживание системы кондиционирования должно выполняться только специально обученными и сертифицированными техническими специалистами. Испаритель системы кондиционирования воздуха ремонту не подлежит. Также не допускается замена испарителя на испаритель, снятый с автомобиля, пострадавшего в аварии или подлежащего утилизации. При необходимости замены испарителя следует устанавливать только новый испаритель для обеспечения надлежащей и безопасной работы системы кондиционирования воздуха.

При проведении обслуживания системы кондиционирования воздуха хладагент необходимо утилизировать с применением соответствующего оборудования. Выпуск хладагента непосредственно в атмосферу наносит ущерб окружающей среде, а также создает угрозу для здоровья людей (опасность поражения дыхательных путей, ожогов, обморожений и т. п.).

Управление автомобилем

Информация о вождении

Внимательность при вождении.....	204
Предусмотрительность при вождении	205
Вождение в состоянии алкогольного опьянения.....	205
Системы управления автомобилем.....	205
Торможение.....	205
Рулевое управление.....	206
Возврат автомобиля на дорогу.....	207
Восстановление контроля над автомобилем.....	207
Трек-дни и спортивные мероприятия	208
Движение по мокрым дорогам.....	212
Движение по холмистой местности и по горным дорогам	213
Вождение зимой	214
Если автомобиль застрял	215
Ограничения нагрузки на автомобиль.....	216

Запуск двигателя и начало движения

Обкатка нового автомобиля.....	219
Положения кнопки запуска двигателя.....	220
Запуск двигателя	222
Предпусковой подогреватель двигателя.....	223
Режим задержки отключения питания дополнительного электрооборудования (RAP).....	225
Перевод рычага селектора в положение P (парковка)	225
Вывод рычага селектора из положения P	226
Парковка автомобиля.....	226
Нахождение автомобиля над горючими материалами.....	227
Система Active Fuel Management®.....	227
Продолжительная стоянка с работающим двигателем.....	227

Отработанные газы

Отработанные газы	227
Работа двигателя при неподвижном автомобиле	228

Автоматическая коробка передач

Автоматическая коробка передач	228
Режим ручного выбора передач	231

Механическая коробка передач

Механическая коробка передач	233
Регулятор Active Rev Match.....	234

Тормозная система

Антиблокировочная система (ABS) ..	235
Стояночный тормоз с электроприводом	236
Система помощи при экстренном торможении	238
Система помощи при трогании на подъеме (HSA).....	238

Системы стабилизации движения

Противобуксовочная система/система поддержания курсовой устойчивости	239
Управление режимами движения.....	240
Режим Competitive Driving	243
Дифференциал ограниченного проскальзывания	245

Система круиз-контроля

Система круиз-контроля.....	245
-----------------------------	-----

Системы помощи водителю

Системы помощи водителю	248
Системы помощи при парковке или движении задним ходом	249
Система предупреждения о появлении объекта в «слепой» зоне (SBZA)	251

Система помощи при перестроении (LCA)..... 251

Топливо

Топливо..... 253
 Присадки к топливу..... 255
 Заправка автомобиля топливом..... 255
 Заполнение канистр топливом 257

Буксировка прицепа

Общие сведения о буксировке 257

Установка дополнительного оборудования

Дополнительное электрооборудование..... 258

Информация о вождении

Внимательность при вождении

Существует множество факторов, отвлекающих внимание водителя во время вождения. Сохраняйте рассудительность и не позволяйте другим действиям отвлекать ваше внимание от дороги. Во многих странах приняты законы, касающиеся отвлечения внимания водителя во время вождения. Ознакомьтесь с соответствующими законами, которые действуют в вашей стране, и соблюдайте их.

Не отвлекайтесь во время вождения, всегда внимательно следите за дорогой, надежно удерживайте руками рулевое колесо и сосредотачивайтесь на управлении автомобилем.

- Не пользуйтесь мобильным телефоном во время управления автомобилем. Чтобы принимать или совершать вызовы, пользуйтесь гарнитурой hands free.
- Следите за дорогой. Не читайте, не делайте заметки и не ищите информацию в телефоне или других подобных электронных устройствах.

- При необходимости совершения каких-либо действий, которые могут отвлечь ваше внимание от вождения, попросите переднего пассажира их выполнить.
- Прежде чем садиться за руль, ознакомьтесь с такими функциями, как программирование предпочитаемых радиостанций, регулировка системы климат-контроля и настроек сиденья. Перед поездкой заранее проложите маршрут до пункта назначения в навигационной системе или навигационном устройстве.
- Чтобы поднять предмет, упавший на пол во время движения автомобиля, сначала припаркуйтесь.
- Не пытайтесь успокоить детей во время движения. Сначала остановите автомобиль и припаркуйтесь.
- Перевозите животных в специально предусмотренных для этого устройствах (клетках, контейнерах) или используйте шлейки, пристегивающиеся к замку ремня безопасности.
- Во время управления автомобилем не ведите эмоциональные разговоры с пассажиром или по мобильному телефону.

⚠ Внимание

Длительное или частое отвлечение внимания от дороги может привести к дорожно-транспортному происшествию, влекущему за собой тяжелые травмы и даже смерть. Не отвлекайтесь от процесса управления автомобилем.

Для получения подробной информации об использовании информационно-развлекательной и навигационной систем (при соответствующей комплектации), а также регистрации и использовании мобильного телефона см. Руководство пользователя информационно-развлекательной системы.

Предусмотрительность при вождении

Понятие «предусмотрительность при вождении» означает постоянную готовность к возникновению неожиданных ситуаций. Первым шагом к предусмотрительному вождению является использование ремней безопасности. См. *Ремни безопасности* → 63.

- Представьте себе, что все участники дорожного движения (пешеходы, велосипедисты и водители других автомобилей) ведут себя на дорогах безответственно и совершают ошибки. Прогнозируйте их поведение и будьте готовы к неожиданным ситуациям.
- Соблюдайте безопасную дистанцию до автомобиля, идущего впереди.
- Сосредоточьте внимание на управлении автомобилем.

Вождение в состоянии алкогольного опьянения

Никогда не садитесь за руль после употребления алкоголя в любой дозе. Вождение в состоянии алкогольного опьянения приведет к аварии, в которой вы, ваши пассажиры и другие люди получат тяжелые увечья.

⚠ Внимание

Вождение и алкоголь несовместимы. Ваши рефлексы, органы чувств, внимание и рассудительность будут ухудшены даже от малой дозы алкоголя. Вождение в состоянии алкогольного опьянения приведет к аварии и, как следствие, к тяжелым травмам и даже к смерти.

Никогда не садитесь за руль в состоянии алкогольного опьянения и не совершайте поездки в качестве пассажира в автомобиле, водитель которого употребил алкоголь. Добирайтесь до дома на такси или передайте управление автомобилем трезвому водителю.

Системы управления автомобилем

Рулевое управление, педаль акселератора и педаль тормоза – важнейшие элементы, позволяющие водителю управлять автомобилем.

Торможение

Время, необходимое для остановки автомобиля, складывается из времени, необходимого для принятия решения о торможении, и времени, в течение которого происходит торможение. Время, которое затрачивается на перенос ноги

на педаль тормоза, является временем, в течение которого водитель принимает решение применить торможение. Иными словами, это время реакции на изменение ситуации.

В среднем время реакции водителя составляет приблизительно 3/4 секунды. За это время автомобиль, движущийся со скоростью 100 км/ч, преодолевает расстояние в 20 м, что в экстренной ситуации может быть слишком много.

Полезные рекомендации:

- Соблюдайте максимально возможную дистанцию до автомобиля, идущего впереди.
- Избегайте неоправданно резкого торможения.
- Двигайтесь со скоростью, с которой движется транспортный поток.

Если во время движения самопроизвольно останавливается двигатель, выполняйте торможение в обычном режиме, но не «накачивайте» педаль тормоза. В этом случае педаль тормоза может оказывать большее сопротивление. При остановившемся двигателе некоторое разрежение в усилителе тормозной системы сохраняется, но оно уменьшается при каждом последующем нажатии педали тормоза. После того как перестает действовать усилитель тормозной систе-

мы, усилие на педали тормоза возрастает, и может увеличиваться величина тормозного пути.

Рулевое управление

Рулевое управление с электрическим усилителем

Ваш автомобиль оснащен электрическим усилителем рулевого управления. В приводе рулевого управления не используется рабочая жидкость. Поэтому регулярное техническое обслуживание электроусилителя не требуется.

При отключении электроусилителя рулевого управления из-за неисправности функциональность рулевого управления сохраняется, но усилие на рулевом колесе может увеличиться.

При возникновении неисправности обращайтесь в авторизованный сервисный центр.

Если рулевое колесо поворачивается до достижения крайнего положения и удерживается в этом положении длительное время, помощь со стороны усилителя может уменьшаться.

Если электроусилитель рулевого управления используется в течение долгого времени, эффективность его работы может снизиться.

Действие электроусилителя должно возобновиться в нормальном режиме после остывания электропривода рулевого управления.

Более подробную информацию о сообщениях, связанных с рулевым управлением, см. в разделе *Сообщения, связанные с техническим обслуживанием автомобиля* → 144. При возникновении неисправности обратитесь в авторизованный сервисный центр.

Советы по использованию рулевого управления при прохождении поворотов

- Проходите повороты на безопасной скорости.
- Снижайте скорость до начала поворота.
- Поддерживайте безопасную постоянную скорость при прохождении поворота.
- Не разгоняйте автомобиль до конца поворота, а после выхода на прямой участок плавно увеличивайте скорость движения.

Рулевое управление в экстремальных ситуациях

- Существуют ситуации, когда объезд препятствия оказывается более эффективным, чем торможение.

- Если руки водителя находятся в положениях «9 часов» и «3 часа», рулевое колесо можно повернуть на 180°, не отрывая от него рук.
- Система ABS позволяет изменять курс автомобиля с помощью рулевого управления во время торможения.

Возврат автомобиля на дорогу

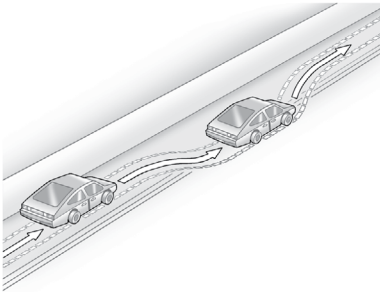

Иногда при движении по дорогам с покрытием правые колеса оказываются на обочине. В этом случае выполните следующее:

1. Не нажимайте педаль акселератора; при отсутствии помех поверните рулевое колесо немного влево и верните автомобиль на твердое покрытие.

2. Поворачивайте рулевое колесо примерно на 1/8 оборота до тех пор, пока правое переднее колесо не коснется края дорожного покрытия.
3. Затем верните рулевое колесо в положение для прямолинейного движения и продолжайте движение.

Восстановление контроля над автомобилем

Скольжение колес

Существуют три типа скольжения колес, соответствующие трем системам управления:

- Скольжение колес во время торможения – колеса не вращаются.
- Скольжение колес при прохождении поворота со слишком большой скоростью или в результате поворота рулевого колеса на слишком большой угол может приводить к заносу автомобиля.
- При слишком сильном нажатии педали акселератора может возникнуть проскальзывание (буксование) ведущих колес.

Предусмотрительный водитель в большинстве ситуаций избегает скольжения колес, соблюдая максимальную осторожность в конкретных условиях и стараясь

не допускать возникновения подобных ситуаций. И тем не менее возникновение скольжения автомобиля все же возможно.

При возникновении заноса выполните следующие действия:

- Снимите ногу с педали акселератора и быстрым движением установите рулевое колесо в положение, при котором автомобиль будет двигаться в нужном вам направлении.

Автомобиль может вернуться на прежний курс движения. Будьте постоянно готовы к тому, что после первого корректирующего маневра потребуются второй – с поворотом рулевого колеса в противоположную сторону.

- Снижьте скорость и ведите автомобиль в соответствии с погодными условиями. Тормозной путь может увеличиться и управляемость автомобиля может ухудшиться, если условия сцепления колес с дорогой ухудшились из-за наличия воды, снега, льда, гравия и т. п. Следите за косвенными признаками, такими как наличие на дороге большого количества воды, льда, укатанного снега, отблески на поверхности дороги, и в случае возникновения каких-либо сомнений снижайте скорость.

- Старайтесь избегать внезапных маневров, ускорения или торможения, в том числе снижения скорости движения с помощью перехода на пониженную передачу. Любой резкий маневр может привести к скольжению колес.

Помните: антиблокировочная система устраняет лишь блокировку колес при торможении.

Трек-дни и спортивные мероприятия

Для автомобиля модели HP см. дополнительную информацию в приложении для моделей HP.

Участие в соревнованиях без соблюдения инструкций может привести к аннулированию гарантии на автомобиль. Перед участием в гонках или других спортивных мероприятиях ознакомьтесь с содержанием Сервисной книжки.

При участии в гоночных заездах и других спортивных мероприятиях не включайте опцию Stealth Mode (при соответствующей комплектации) в настройках звука двигателя. См. *Управление режимами движения* → 240.

Моторное масло

Осторожно

Если вы собираетесь участвовать в гонках на вашем автомобиле, необходимо иметь в виду, что расход моторного масла в этих условиях может увеличиваться по сравнению с его расходом при нормальной эксплуатации автомобиля. Низкий уровень моторного масла может привести к повреждению двигателя. Информацию о том, как доливать масло, см. в *Моторное масло* → 268.

Как можно чаще проверяйте уровень масла при участии в гонках и спортивных мероприятиях и следите за тем, чтобы он соответствовал верхней отметке на маслоизмерительном щупе или был немного выше ее.

Двигатель 2,0 л (LTG) с турбонаддувом

Следите за тем, чтобы уровень моторного масла находился выше верхней отметки маслоизмерительного щупа (примерно +1 литр).

Двигатель 6,2 л (LT14)

Замените моторное масло на масло с индексом вязкости 0W-40 или 5W-40, соответствующее спецификации dexos2™. В качестве альтернативы можно использовать следующие моторные масла:

Valvoline® SYNPOWER MST 5W-40, Mobil® 1 ESP Formula M 5W-40. См. *Заправочные емкости и спецификации* → 355.

Рабочая жидкость автоматической коробки передач

Перед участием в гоночных заездах доведите уровень рабочей жидкости автоматической коробки передач до рекомендуемого уровня с учетом типа трассы. Рабочую жидкость автоматической коробки передач необходимо менять через каждые 30 часов участия в гоночных заездах. Регулировку уровня рабочей жидкости или ее замену должны проводить специалисты авторизованного сервисного центра.

Жидкость редуктора заднего моста

Перед участием в гоночных заездах пробег автомобиля (или замененных мостов) должен составлять не менее 2400 км.

Жидкость редуктора заднего моста может нагреваться значительно сильнее, чем при тяжелых условиях эксплуатации. Замените жидкость после первого заезда или этапа соревнований, а затем производите замену жидкости в редукторе заднего моста каждые 24 часа участия в гонке или спортивном мероприятии. См. *Рекомендованные рабочие жидкости и смазочные материалы* → 350.

Осторожно

В случае участия в гонках или спортивном мероприятии впервые жидкость редуктора заднего моста может сильно нагреваться. Это может привести к повреждению заднего моста, на устранение которого гарантия производителя распространяться не будет. Если вы участвуете в гонках или спортивном мероприятии впервые, не допускайте перегрева рабочей жидкости заднего моста.

Тормозная жидкость

Перед участием в гонках и спортивных мероприятиях тормозную жидкость рекомендуется заменить тормозной жидкостью для спортивного применения. Такая тормозная жидкость должна иметь сухую точку кипения выше +279 °С. После замены тормозной жидкости на спортивную соблюдайте рекомендации производителя тормозной жидкости, касающиеся порядка обслуживания тормозной системы. Не используйте тормозные жидкости на силиконовой основе или тормозные жидкости класса DOT-5.

Приработка тормозных колодок

Для подготовки автомобиля к гоночным заездам и другим спортивным мероприятиям необходимо выполнить нижеописанную процедуру приработки спортивных тормозных колодок.

Новые тормозные колодки должны быть приработаны до участия в гонках или спортивных соревнованиях.

Осторожно

Данная процедура выполняется специально для модели Camaro SS или для моделей с двигателем LT с системой охлаждения Y4Q Heavy Duty, которые оборудованы тормозной системой J55. Ее не следует выполнять для других моделей Camaro во избежание повреждений.

Осторожно

Обкатка нового автомобиля должна быть завершена до приработки тормозных колодок, в противном случае это может привести к возникновению неисправностей в трансмиссии/двигателе. См. *Обкатка нового автомобиля* → 219.

Если приработка выполняется с соблюдением всех рекомендаций, то повреждения тормозной системы будут исключены. Во время выполнения приработки тормозные колодки будут дымиться, и появится характерный запах. Усилие, прилагаемое к педали тормоза, и ход педали тормоза могут увеличиться. После выполнения приработки тормозные колодки могут иметь белый цвет в месте контакта с тормозным диском.

Выполняйте приработку с соблюдением всех требований безопасности, а также требований государственных и местных законов, касающихся эксплуатации автомобилей. Приработку необходимо выполнять исключительно на сухом покрытии.

Приработка тормозных колодок в ходе гоночных заездов**Осторожно**

В ходе выполнения приработки может возникнуть увеличенный ход педали тормоза и повышенное усилие на педали тормоза, в результате чего эффективность тормозной системы снизится. Это может привести к увеличению тормозного пути до полной приработки тормозных колодок.

1. Нажмите на педаль тормоза 25 раз при скорости 100 км/ч, снижая ее до 50 км/ч при замедлении 0,4 г. Это торможение со средним усилием. Проезжайте расстояние, составляющее минимум 1 км, между нажатиями на педаль тормоза.

Данный этап можно пропустить, если пробег с этими тормозными колодками составляет более 320 км.

2. Повторно нажимайте на педаль тормоза при скорости 100 км/ч, снижая ее до 25 км/ч при замедлении 0,8 г. Это резкое торможение без активации антиблокировочной системы (ABS). Проезжайте расстояние, составляющее минимум 1 км, между нажатиями на педаль тормоза. Повторяйте до тех пор, пока ход педали тормоза не начнет увеличиваться. В зависимости от условий езды данная процедура потребует нажатия педали тормоза максимум 25 раз.
3. Охлаждение: двигайтесь со скоростью 100 км/ч примерно 15 км без применения тормозов.
4. Нажмите на педаль тормоза 25 раз при скорости 100 км/ч, снижая ее до 50 км/ч при замедлении 0,4 г. Это торможение со средним усилием. Проезжайте расстояние, составляющее минимум 1 км, между нажатиями на педаль тормоза.

Дефлекторы передних колес, дефлекторы нижних рычагов подвески и грязезащитные кожухи тормозных дисков (только модель SS)

Перед участием в гоночных заездах снимите дефлекторы передних колес и замените оригинальные дефлекторы удлиненными дефлекторами, а грязезащитные кожухи тормозных дисков – уменьшенными кожухами.

Осторожно

Участие в гоночных заездах с установленными оригинальными грязезащитными кожухами передних тормозных дисков и дефлекторами передних колес может привести к «провалу» педали тормоза из-за высокой температуры тормозных дисков.

Для установки удлиненных дефлекторов и уменьшенных грязезащитных кожухов тормозных дисков:



1. Снимите дефлекторы передних колес.
2. Снимите передние колеса.

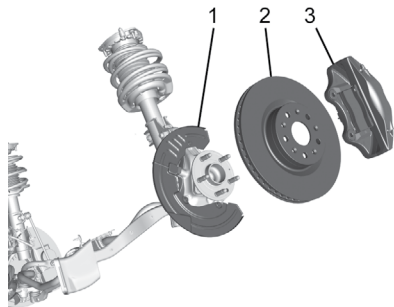

3. Снимите тормозные суппорты (3) с поворотных кулаков.
4. Снимите тормозные диски (2).
5. Снимите оригинальные грязезащитные кожухи (1) передних тормозных дисков.
6. Снимите дефлекторы нижних рычагов подвески.
7. Отсоедините зажимы жгута электропроводки двигателя от дефлектора нижнего рычага подвески.

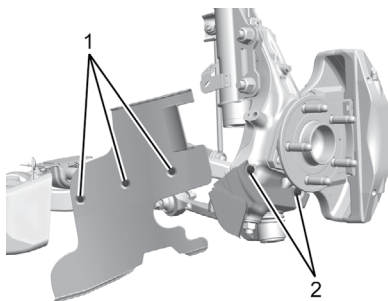

8. Установите уменьшенные грязезащитные кожухи тормозных дисков, завернув по два винта (2) на каждом углу. Момент затяжки винтов: 9 Н·м (80 фунтов/дюйм).

Осторожно

Неправильное подсоединение зажимов жгута электропроводки двигателя может привести к его возможному задеванию за датчик скорости вращения колеса и повреждению автомобиля.

9. Подсоедините зажимы жгута электропроводки двигателя, прижав их снизу вверх на заднем выступе. На оригинальном дефлекторе крепежные клипсы устанавливаются путем их прижатия сверху вниз.

10. Установите удлиненные дефлекторы, завернув по три винта (1) на каждом углу. Момент затяжки винтов: 3,3 Н·м (29 фунтов/дюйм).

Для новых рычагов подвески затяните три винта моментом 5,5 Н·м (44 фунтов/дюйм).

11. Установите передние тормозные диски, завернув по одному винту на каждом углу. Момент затяжки винтов: 9 Н·м (80 фунтов/дюйм).

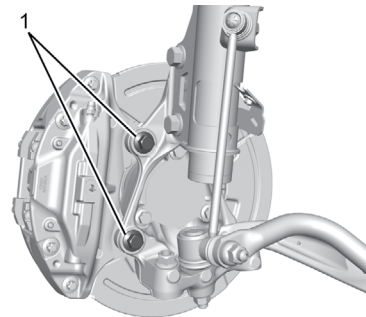

12. Нанесите на болты суппортов жидкий резьбовой фиксатор (номер по каталогу GM: 9985399 – Loctite 272 – Goodwrench 12345493). Установите тормозные суппорты, завернув по два винта (1) на каждом углу. Момент затяжки болтов тормозных суппортов: 200 Н·м (148 фунтов/дюйм).

13. Установите передние колеса и затяните колесные гайки номинальным моментом. См. *Заправочные емкости и спецификации* → 355.

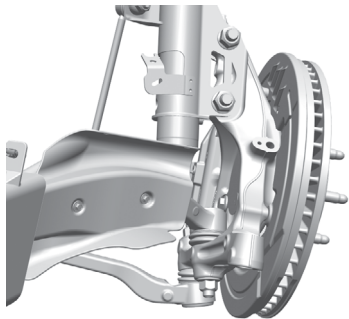

Осторожно

По завершении гоночного заезда снимите удлиненные дефлекторы и уменьшенные грязезащитные кожухи и установите оригинальные дефлекторы и кожухи. Если не установить оригинальные дефлекторы и кожухи, возможно образование коррозии, снижение эффективности работы тормозной системы, появление шума, преждевременный износ тормозных колодок и тормозных дисков, ухудшение эффективности торможения при движении с высокой скоростью на мокром дорожном покрытии и повреждение удлиненных дефлекторов.

14. По окончании гоночного заезда повторите вышеуказанные шаги для установки на место оригинальных дефлекторов нижних рычагов подвески и грязезащитных кожухов тормозных дисков.
15. Установите дефлекторы передних колес.

Движение по мокрым дорогам

Движение по дорогам в дождливую погоду может сопровождаться снижением сцепления шин с дорогой, ухудшением

разгонных и тормозных качеств. В данных условиях двигаться следует с уменьшенной скоростью, избегая глубоких луж, потоков воды или участков, полностью покрытых водой.

⚠ Внимание

Мокрые тормозные механизмы могут быть причиной столкновения. Длина тормозного пути увеличивается и может возникнуть занос из-за разницы тормозных сил левой и правой сторон. В подобных условиях можно потерять контроль над автомобилем.

После проезда через глубокую лужу и после прохождения мойки двигайтесь, несильно нажимая педаль тормоза до тех пор, пока не почувствуете, что восстановилась обычная эффективность торможения.

Поток воды в реках с быстрым течением обладает большой энергией. Переезд через бурные водные потоки может привести к тому, что автомобиль будет увлечен потоком. При этом водитель и пассажиры могут утонуть. Поэтому выполняйте требования предупреждающих дорожных знаков и будьте предельно внимательны при преодолении бродов.

Аквапланирование

Аквапланирование является опасным явлением. Водяной клин, образующийся в пятне контакта шины с дорогой, способен приподнять колесо, и оно начинает двигаться по слою воды. Данное явление может возникнуть на дороге с большим количеством воды и при движении с большой скоростью. При возникновении аквапланирования колеса частично или полностью теряют контакт с дорогой.

Определенных правил противодействия аквапланированию не существует. Лучшим выходом при движении по мокрым дорогам является снижение скорости до безопасного уровня.

Другие рекомендации при движении в дождь

Кроме снижения скорости, при движении по мокрым дорогам используйте следующие рекомендации:

- Увеличивайте дистанцию до автомобилей, идущих впереди.
- Двигайтесь с осторожностью.
- Следите за состоянием щеток очистителя ветрового стекла.
- Следите за наличием достаточного количества жидкости в бачке омывателя ветрового стекла.

- Следите за состоянием шин и глубиной канавок протектора шин. См. *Шины* → 297.
- Отключите систему круиз-контроля.

Движение по холмистой местности и по горным дорогам

Характер движения на затяжных спусках, подъемах или по горным дорогам отличается от характера движения по равнинным дорогам или дорогам, проходящим по сильно пересеченной местности.

При эксплуатации автомобиля в данных условиях:

- Регулярно предоставляйте автомобиль для проведения технического обслуживания и поддерживайте его в надлежащем техническом состоянии.
- Проверяйте уровень рабочих жидкостей, состояние тормозной системы, шин и колес, системы охлаждения двигателя и компонентов трансмиссии.
- При движении по крутому или затяжному спуску применяйте торможение двигателем с использованием пониженной передачи.

Внимание

Если при движении на спуске не используется торможение двигателем на пониженных передачах, тормозные механизмы могут перегреться. В результате эффективность торможения может сильно снизиться, вплоть до полного отказа тормозной системы. Пользуйтесь пониженными передачами, чтобы наряду с рабочей тормозной системой в торможении автомобиля принимал участие двигатель.

Внимание

Движение на спусках на нейтральной передаче (N) или при выключенном зажигании опасно. В данном случае нагрузка на тормозные механизмы может увеличиться настолько, что они перегреются и не будут обеспечивать эффективного торможения. В результате эффективность торможения может сильно снизиться, вплоть до полного отказа тормозной системы. На уклонах двигайтесь с работающим двигателем и на пониженных передачах.

- Скорость движения следует выбирать, чтобы автомобиль оставался в пределах занимаемой полосы движения. Не перемещайтесь по ширине

занимаемой полосы и не пересекайте разделительную полосу дороги.

- Будьте внимательны и готовы к неожиданностям, находясь на вершине холма: на полосе движения может оказаться автомобиль с заглохшим двигателем или могут находиться автомобили, оставленные там после дорожно-транспортного происшествия.
- Обращайте внимание на специальные дорожные знаки (предупреждения о зонах возможного падения камней, действия сильного бокового ветра, указания о величине угла уклона или подъема, знаки приоритета при проезде узких мест и т. п.).

Вождение зимой

Движение по снегу или льду

При движении по снегу или льду силы сцепления колес с дорогой ослабевают, поэтому двигайтесь с осторожностью. Образование наледи наблюдается при температуре воздуха, близкой к 0 °С, когда идет дождь или мокрый снег, что сопровождается резким ухудшением условий сцепления колес с дорогой. Воздержитесь от поездок, если на дороге образуется наледь, до тех пор, пока дороги не будут обработаны противогололедными реагентами.

При движении по скользкой дороге:

- Не допускайте резкого разгона. При слишком сильном нажатии педали акселератора колеса начинают вращаться на месте, «полируя» поверхность, на которую они опираются, и условия сцепления колес с дорогой становятся еще менее благоприятными.
- Включите противобуксовочную систему. См. *Противобуксовочная система/система поддержания курсовой устойчивости* → 239.
- Антиблокировочная система (ABS) повышает устойчивость автомобиля при резком торможении на скользкой дороге, но начинать торможение на скользких поверхностях следует раньше, чем на сухих покрытиях. См. *Антиблокировочная система (ABS)* → 235.
- Увеличивайте дистанцию до автомобилей, идущих впереди, и следите за обледеневшими участками дороги. Обледеневшие участки могут образовываться в затененных зонах относительно сухих и чистых дорог. Поверхность дороги на поворотах или эстакадах может быть обледеневшей, даже когда примыкающие к ним части дороги остаются чистыми от наледи. При движении по обледеневшей дороге избегайте резких движений рулевым колесом или резкого торможения.

невшей дороге избегайте резких движений рулевым колесом или резкого торможения.

- Отключите систему круиз-контроля.

В условиях снежной бури

Остановите автомобиль в безопасном месте и подайте сигнал о помощи. Оставайтесь вблизи автомобиля до тех пор, пока не придет помощь. При наличии возможности воспользуйтесь услугами Службы помощи на дорогах. Для того чтобы дождаться помощи и сохранить здоровье людей, находящихся в автомобиле:

- Включите аварийную световую сигнализацию.
- Привяжите кусок ткани или предмет одежды красного цвета к наружному зеркалу заднего вида.

⚠ Внимание

Снег может блокировать выход отработанных газов из выхлопной трубы, расположенной под автомобилем. Это может стать причиной поступления отработанных газов в салон автомобиля. В состав отработанных газов, выделяемых двигателем, входит окись углерода (СО) – газ без цвета и запаха. Его вдыхание может привести к потере сознания и даже к смерти.

Если автомобиль застрял в снегу:

- Отодвиньте снег от автомобиля по его периметру, особенно в зоне расположения выхлопной трубы.
- Опустите стекло приблизительно на 5 см со стороны, противоположной направлению ветра, чтобы в салон поступал свежий воздух.
- Полностью откройте вентиляционные дефлекторы, расположенные на приборной панели или под ней.
- Установите регулировки климат-контроля в режим, при котором в салон поступает наружный воздух, и максимальную скорость вентилятора. См. *Системы климат-контроля → 195.*

Более подробная информация об окиси углерода приводится в подразделе *Отработанные газы → 227.*

В целях экономии топлива запускайте двигатель на короткие промежутки времени для поддержания тепла в автомобиле, затем двигатель следует заглушить и без необходимости не открывать окна в целях сохранения тепла. Чтобы согреться, полезно быстрым шагом походить вокруг автомобиля.

Иногда дожидаться помощи приходится долго, поэтому время от времени при работе двигателя на холостом ходу следует немного увеличивать обороты двигателя, чтобы они оставались выше оборотов режима холостого хода. Это позволяет сохранить заряд аккумуляторной батареи, чтобы оставалась возможность запуска двигателя и кратковременного включения фар в качестве сигнала. Запускайте двигатель как можно реже, чтобы экономить топливо.

Если автомобиль застрял

При застревании автомобиля в песке, грязи, на льду или в снегу плавно нажимайте педаль акселератора.

Если освободить автомобиль с помощью противобуксовочной системы не удастся, отключите ее и используйте метод раскочки. См. *Противобуксовочная система/ система поддержания курсовой устойчивости → 239.*

⚠ Внимание

Если колеса автомобиля вращаются с очень высокой частотой, они могут взорваться и стоящие рядом люди могут получить травму. Двигатель автомобиля может перегреться, что может стать причиной возгорания в моторном отсеке или повреждений автомобиля. Не допускайте сильного буксования колес и следите, чтобы стрелка спидометра при этом не заходила за отметку 56 км/ч.

Метод раскочки

Поверните рулевое колесо несколько раз влево и вправо, чтобы расшить колею вокруг передних колес. Отключите противобуксовочную систему. Последовательно переводите рычаг селектора из положения R (задний ход) в положение D (движение вперед) и обратно, стараясь поддерживать минимальное буксование колес. Перед переходом с передачи R (задний ход) к передачам для движения вперед для предотвращения износа элементов коробки передач необходимо дождаться остановки вращения колес. Во время переключения передач опускайте педаль акселератора и плавно нажимайте ее при включении переда-

чи. В некоторых условиях небольшого продвигания автомобиля вперед и назад бывает достаточно, чтобы он преодолел препятствие. Если это не помогает, можно прибегнуть к вытягиванию автомобиля методом буксировки. См. *Буксировка автомобиля* → 327.

Ограничения нагрузки на автомобиль

Важно знать максимальную нагрузку, на которую рассчитан ваш автомобиль. Этот параметр, называемый максимальной допустимой нагрузкой, характеризует массу водителя и всех пассажиров, перевозимого груза и оборудования, установленного в послепродажный период. На автомобиль устанавливаются две информационные таблички, в одной из которых приводится информация о показателях массы (сертификационная табличка), в другой – о давлении воздуха в шинах (информационная табличка с указанием рекомендованных значений давления воздуха в шинах).

⚠ Внимание

Не допускается нагружать автомобиль так, чтобы превышалась максимально допустимая полная масса (GVWR) автомобиля или максимально допустимая нагрузка на переднюю и заднюю оси (GAWR). В случае превышения максимально допустимой полной массы возможно повреждение компонентов автомобиля и ухудшение ходовых качеств. Это может стать причиной потери контроля над автомобилем и серьезной аварии. Движение на перегруженном автомобиле увеличивает тормозной путь, приводит к повреждению шин и уменьшает долговечность компонентов автомобиля.

Информационная табличка с указанием допустимых нагрузок/характеристик шин

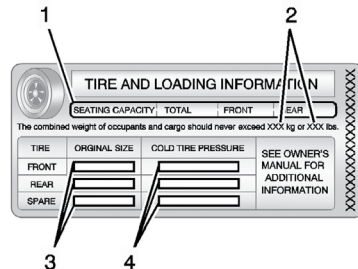

Пример информационной таблички

Табличка с указанием конкретных параметров данного автомобиля находится на средней стойке кузова. В информационной табличке с указанием допустимых нагрузок/характеристик шин также указаны количество мест (1) и величина максимальной нагрузки (2), выраженная в килограммах и фунтах.

На этой табличке, кроме того, приводятся данные о размерности шин (3), устанавливаемых на заводе-изготовителе, и рекомендуемом давлении воздуха (4) в холодных шинах. Более подробная информация о давлении воздуха в шинах

приведена в *Шины* → 297 и *Давление воздуха в шинах* → 304.

Важная информация приводится также на сертификационной табличке. В ней указываются данные о максимально допустимой полной массе автомобиля (GVWR) и максимально допустимой нагрузке на переднюю и заднюю оси (GAWR). См. ниже *Сертификационная табличка*.

Шаги по определению максимальной нагрузки на автомобиль

1. Найдите надпись The combined weight of occupants and cargo should never exceed XXX kg or XXX lbs («Сумма величин массы водителя, пассажиров и перевозимого груза не должна превышать XXX кг или XXX фунтов») на информационной табличке автомобиля.
2. Определите общую массу водителя и пассажиров, которые будут находиться в вашем автомобиле.
3. Вычтите эту величину из величины XXX кг или XXX фунтов.
4. В результате будет получена величина массы груза, который можно перевозить на данном автомобиле. Например, если XXX равно 1400 фунтам и в автомобиле находится пять человек массой по 150 фунтов,

можно перевозить груз массой 650 фунтов (1400 – 750 (5 x 150) = 650 фунтов).

5. Определите общую массу груза и вещей, которые будут находиться в автомобиле. Движение с грузом, масса которого превышает величину, полученную в шаге 4, может представлять опасность.
6. Если автомобиль буксирует прицеп, на него воздействует дополнительная нагрузка со стороны прицепа. Ознакомьтесь с разделом данного Руководства, в котором указано, на сколько необходимо уменьшить массу перевозимого груза при движении с прицепом.

Данный автомобиль для буксировки прицепа не предназначен.

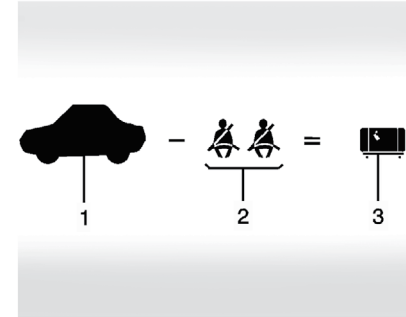

Пример 1

1. Полезная нагрузка для примера № 1 = 453 кг (1000 фунтов).
2. Вычитаем массу водителя и пассажиров при средней массе человека 68 кг (150 фунтов) x 2 = 136 кг (300 фунтов).
3. Доступная масса груза = 317 кг (700 фунтов).

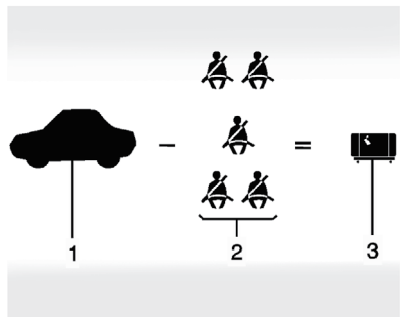

Пример 2

1. Полезная нагрузка для примера № 2 = 453 кг (1000 фунтов).
2. Вычитаем массу водителя и пассажиров при средней массе человека 68 кг (150 фунтов) $\times 5 = 340$ кг (750 фунтов).
3. Доступная масса груза = 113 кг (250 фунтов).

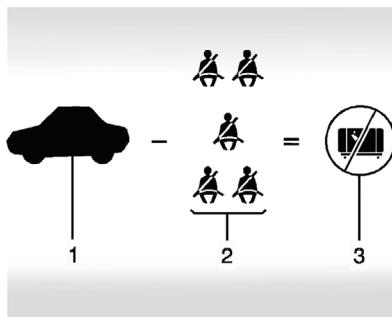

Пример 3

1. Полезная нагрузка для примера № 3 = 453 кг (1000 фунтов).
2. Вычитаем массу водителя и пассажиров при средней массе человека 91 кг (200 фунтов) $\times 5 = 453$ кг (1000 фунтов).
3. Доступная масса груза = 0 кг (0 фунтов).

При загрузке автомобиля сверяйтесь с данными, приведенными на информационной табличке с указанием рекомендованных значений давления воздуха в шинах, для получения конкретной информации о максимальной нагрузке, на которую рассчитан ваш автомобиль, и о количестве посадочных мест. Сумма величин массы водителя, пассажиров

и груза не должна превышать величину максимально допустимой нагрузки.

Сертификационная табличка

<input type="text"/>	<input type="text"/>	<input type="text"/>	<input type="text"/>
DATE	GVWR	GAWR FRT	GAWR RR
<input type="text"/>	<input type="text"/>	<input type="text"/>	<input type="text"/>
THIS VEHICLE CONFORMS TO ALL APPLICABLE U.S. FEDERAL MOTOR VEHICLE SAFETY, BUMPER, AND THEFT PREVENTION STANDARDS IN EFFECT ON THE DATE OF MANUFACTURE SHOWN ABOVE.			
<input type="text"/>	TYPE: <input type="text"/>		

Пример информационной таблички

Сертификационная табличка расположена на средней стойке кузова со стороны водителя. На табличке указана величина максимальной нагрузки на автомобиль, называемая максимально допустимой полной массой автомобиля (GVWR). В максимально допустимую полную массу входят масса снаряженного автомобиля, водителя, всех пассажиров, топлива и груза.

⚠ Внимание

Вещи, перевозимые в автомобиле, при резком торможении или в случае столкновения могут начать перемещаться в сторону движения автомобиля и травмировать находящихся в нем людей.

- Укладывайте вещи в багажное отделение. Продвигайте грузы, укладываемые в багажное отделение, как можно дальше вперед. Распределите багаж равномерно.
- Не допускается укладывать тяжелые вещи, например, чемоданы, внутри автомобиля так, чтобы они оказывались выше спинок сидений.
- Не оставляйте в автомобиле незакрепленные детские кресла.
- Закрепляйте предметы, находящиеся в автомобиле.
- Не оставляйте спинки сидений откинутыми, кроме тех случаев, когда это действительно необходимо.

Запуск двигателя и начало движения

Обкатка нового автомобиля

Осторожно

Соблюдайте приведенные ниже рекомендации во время первых 2400 км пробега. Во время обкатки трущиеся детали прирабатываются друг к другу, поэтому при соблюдении правил обкатки автомобиль будет дольше служить с сохранением заданных характеристик.

- Не допускайте разгона с места при полностью нажатой педали акселератора и избегайте резкого торможения.
- Не допускайте работы двигателя в режимах, при которых частота вращения превышает 4000 об/мин.
- Избегайте движения с постоянной скоростью, низкой или высокой.
- Скорость движения автомобиля не должна превышать 129 км/ч.
- Избегайте переключения на низшие передачи для торможения двигателем, если частота вращения коленчатого вала превышает 4000 об/мин.

(см. продолжение)

Осторожно (продолжение)

- Не допускайте работы двигателя внатяг. Ни в коем случае не используйте высокие передачи при низкой скорости движения автомобиля. Если автомобиль оборудован механической коробкой передач, переключитесь на более низкую передачу. Это правило следует соблюдать всегда, а не только в период обкатки нового автомобиля.
- Не принимайте участия в гонках, занятиях по экстремальному вождению или аналогичных мероприятиях.
- При каждой заправке автомобиля топливом проверяйте уровень моторного масла и при необходимости доводите его до нормы. Во время первых 2400 км пробега расход топлива и моторного масла может быть выше нормы.
- При обкатке новых шин двигайтесь с умеренной скоростью и избегайте резких поворотов рулевого колеса в течение первых 300 км. Новые шины не обладают максимальным коэффициентом сцепления с дорожным покрытием, поэтому возможно их буксование.

(см. продолжение)

Осторожно (продолжение)

- Новые накладки тормозных колодок также требуют определенного периода для приработки. Избегайте резких торможений в течение первых 300 км пробега. Следуйте данной рекомендации при каждой замене тормозных колодок.
- Если автомобиль будет участвовать в гоночных заездах или соревнованиях (после периода обкатки), рабочую жидкость редуктора заднего моста следует заменить заранее.

Для получения дополнительной информации см. *Трек-дни и спортивные мероприятия* → 208.

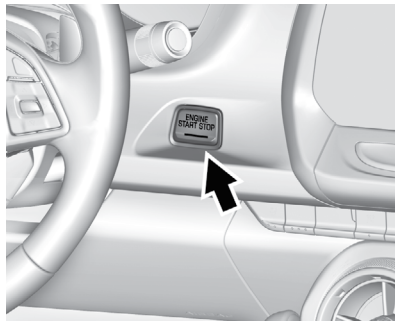
Положения кнопки запуска двигателя

Автомобиль оснащен электронной системой зажигания с кнопкой запуска двигателя.

При каждом последовательном нажатии кнопки запуска включаются три режима: ACC/ACCESSORY, ON/RUN/START и Stopping the Engine/OFF.

Чтобы воспользоваться кнопкой запуска, необходимо, чтобы пульт ДУ системы дистанционного управления замками находился в автомобиле. Если кнопка запуска не срабатывает, возможно, рядом с автомобилем находится источник сильного радиосигнала, вызывающий помехи в системе дистанционной идентификации ключа. См. *Система дистанционного управления замками (RKE)* → 28.

При выводе рычага селектора из положения P (парковка) необходимо установить кнопку запуска двигателя в положение ON/RUN и нажать педаль тормоза.

Режим STOPPING THE ENGINE/OFF (останов двигателя/выкл., индикатор не горит): когда автомобиль остановлен, нажмите кнопку запуска один раз, чтобы заглушить двигатель.

Если рычаг селектора находится в положении P (парковка), зажигание будет выключено и активируется режим RAP. См. *Режим задержки отключения питания дополнительного электрооборудования (RAP)* → 225.

Автоматическая коробка передач

Если рычаг селектора не находится в положении P (парковка), кнопка запуска вернется в режим ACC/ACCESSORY, и на дисплее информационного центра отобразится соответствующее сообщение. См. *Сообщения, связанные с коробкой передач* → 145. При переводе рычага селектора в положение P (парковка) зажигание будет выключено (OFF).

Механическая коробка передач

Если автомобиль остановлен, зажигание будет выключено, а режим задержки отключения питания дополнительного оборудования останется активным.

См. *Режим задержки отключения питания дополнительного электрооборудования (RAP)* → 225.

Не глушите двигатель во время движения автомобиля. При неработающем двигателе не действуют усилители тормозной системы и рулевого управления, а также система подушек безопасности.

Если двигатель необходимо заглушить в случае крайней необходимости:

1. Затормозите автомобиль, плавно и ровно нажимая педаль тормоза. Не «накачивайте» педаль тормоза. Это может привести к полному отказу усилителя тормозной системы, что приведет к увеличению усилия на педали тормоза.
2. Переведите рычаг селектора в положение N (нейтраль). Это можно сделать во время движения автомобиля. После перевода рычага селектора в нейтраль затормозите автомобиль и остановитесь в безопасном месте.
3. Полностью остановите автомобиль. Переведите рычаг селектора в положение P (парковка) для автоматической коробки передач, или в положение нейтрала для механической коробки передач. Выключите зажигание.

4. Установите автомобиль на стояночный тормоз. См. *Стояночный тормоз с электроприводом* → 236.

Внимание

Если во время движения не работает двигатель, перестают действовать усилители тормозной системы и рулевого управления, а также отключается система подушек безопасности. Во время движения глушить двигатель следует только в случае крайней необходимости.

Если остановить автомобиль на обочине не позволяют дорожные условия, а двигатель необходимо заглушить во время движения, нажмите и удерживайте кнопку запуска в течение более двух секунд или нажмите кнопку дважды в течение пяти секунд.

ACC/ACCESSORY (горит индикатор оранжевого цвета): в данном режиме возможно использование некоторых дополнительных электрических устройств при заглушенном двигателе.

При выключенном зажигании однократное нажатие кнопки запуска без нажатия педали тормоза приводит к ее переводу в режим ACC/ACCESSORY.

Через пять минут во избежание разряда аккумуляторной батареи кнопка запуска будет переведена из режима ACC/ACCESSORY в режим OFF.

РЕЖИМ ON/RUN/START (горит индикатор зеленого света): в этом режиме происходит запуск двигателя и движение. Если кнопку запуска нажать один раз при выключенном зажигании и нажатой педали тормоза, будет активирован режим ON/RUN/START. Как только начнется процесс запуска двигателя, отпустите кнопку запуска. Проворачивание коленчатого вала стартером будет продолжаться до тех пор, пока двигатель не запустится. См. *Запуск двигателя* → 222. Затем кнопка пуска останется в положении ON/RUN.

Сервисный режим

Данный режим предназначен для ремонта и диагностики, проверки работы контрольных ламп и индикаторов, что может потребоваться для проверки на соответствие нормам токсичности отработанных газов. Сервисный режим можно активировать при выключенном зажигании и ненажатой педали тормоза, нажав и удерживая нажатой кнопку запуска в течение не менее 5 секунд. Приборы и аудиосистема при этом будут работать, как если бы был выбран режим ON/RUN, но привести автомобиль в движение будет невоз-

можно. В сервисном режиме выполнить запуск двигателя невозможно. Нажмите кнопку запуска еще раз для выключения зажигания.

Запуск двигателя

Переведите рычаг переключения передач в положение, при котором должен осуществляться запуск двигателя.

Осторожно

Установка дополнительного электрооборудования может влиять на характер работы двигателя. В этом случае на устранение возможных повреждений гарантия производителя распространяться не будет. См. *Дополнительное электрооборудование* → 258.

На автомобиле с автоматической коробкой переведите рычаг селектора в положение P (парковка) или N (нейтраль). Для запуска двигателя во время движения автомобиля можно пользоваться только положением N (нейтраль) коробки передач.

Осторожно

Не пытайтесь перевести рычаг селектора в положение P (парковка) во время движения автомобиля. Это может привести к повреждению компонентов коробки передач. Переводите рычаг селектора в положение P (парковка) только при неподвижном автомобиле.

На автомобиле с механической коробкой передач рычаг переключения передач должен находиться в положении N (нейтраль) при включенном стояночном тормозе. Нажмите на педаль сцепления до упора и запустите двигатель.

Если автомобиль оборудован системой дистанционного управления замками, пульт дистанционного управления должен находиться в автомобиле.

Зарядные устройства для мобильных телефонов могут создавать помехи для передачи сигналов системы дистанционной идентификации ключа. При запуске или глушении двигателя следует отсоединить все зарядные устройства.

Чтобы запустить двигатель:

1. На автомобиле с автоматической коробкой передач сначала нажмите педаль тормоза, а затем кнопку запуска двигателя. На автомобиле

с механической коробкой передач сначала нажмите педаль сцепления, а затем кнопку запуска двигателя.

Если пульт дистанционного управления находится вне автомобиля, разряжен его элемент питания или что-либо мешает передаче его сигналов, на дисплее информационного центра появится соответствующее сообщение. См. *Сообщения о ключах и замках* → 140.

2. Когда начнется проворачивание коленчатого вала стартером, отпустите кнопку запуска. При низком уровне заряда элемента питания пульта дистанционного управления на дисплее информационного центра выводится соответствующее сообщение. При этом автомобиль может продолжать движение.

См. *Запуск двигателя при низком уровне заряда элемента питания пульта дистанционного управления в Система дистанционного управления замками (RKE)* → 28. Если элемент питания пульта дистанционного управления полностью разряжен, поместите его в задний подстаканник, чтобы запустить двигатель. См. NO REMOTE KEY WAS DETECTED PLACE KEY IN TRANSMITTER POCKET THEN

START YOUR VEHICLE («Не обнаружен пульт дистанционного управления. Поместите пульт в подстаканник и запустите двигатель») в *Сообщения о ключах и замках* → 140.

3. Не увеличивайте обороты двигателя непосредственно после запуска двигателя. Действуйте педалью акселератора плавно и аккуратно пользуйтесь коробкой передач во время прогрева двигателя и коробки передач.
4. Если двигатель не запускается и на дисплее информационного центра не отображаются никакие сообщения, подождите 15 секунд перед очередной попыткой запуска, чтобы дать электродвигателю стартера остыть.

Если двигатель не запускается в течение 5–10 секунд, особенно при очень низкой наружной температуре (ниже -18 °C), возможно, что свечи зажигания залиты бензином. Попробуйте нажать педаль акселератора до упора и, удерживая ее в таком положении, одновременно нажать кнопку запуска в течение максимум 15 секунд. Для того чтобы дать электродвигателю стартера остыть, между попытками запуска двигателя должно проходить

не менее 15 секунд. После того как двигатель запустится, отпустите педаль акселератора. Если двигатель запускается и тут же глохнет, повторите те же действия. Это позволяет удалить излишек бензина с электродов свечей зажигания.

Осторожно

Попытка запуска двигателя в течение длительного времени путем нажатия кнопки пуска сразу после предыдущей попытки запуска может приводить к перегреву и повреждению электродвигателя стартера и сильному разряду аккумуляторной батареи. Для того чтобы дать электродвигателю стартера остыть, между попытками запуска двигателя должно проходить не менее 15 секунд.

Глушение двигателя

На автомобиле с автоматической коробкой передач переведите рычаг селектора в положение P (парковка), затем нажмите и удерживайте кнопку запуска до тех пор, пока двигатель не будет заглушен. Если рычаг селектора не находится в положении P (парковка), двигатель выключается и кнопка запуска переводится в режим ACC/ACCESSORY. На дисплее информационного центра отобразится сообщение SHIFT TO PARK («Переведите

рычаг селектора в положение P»). После перевода рычага селектора в положение P (парковка) зажигание выключится. На автомобиле с механической коробкой передач переведите рычаг переключения передач в положение R (задний ход), затем выключите двигатель путем нажатия и удержания кнопки запуска и установите автомобиль на стояночный тормоз.

На дисплей информационного центра выводится соответствующее сообщение, если пульт дистанционного управления не обнаружен внутри автомобиля после выключения зажигания. См. *Сообщения о ключах и замках* → 140.

Предпусковой подогреватель двигателя

При соответствующей комплектации на автомобилях с двигателем 3,6 л V6 предпусковой подогреватель двигателя облегчает запуск двигателя при температуре окружающей среды ниже -18 °C и экономит топливо для прогрева двигателя. Предпусковой подогреватель необходимо включать в электрическую сеть минимум за четыре часа до запуска двигателя. Термостат, встроенный в штепсельную вилку предпускового подогревателя, предотвращает работу подогревателя при температуре наружного воздуха выше -18 °C.

Использование предпускового подогревателя (при соответствующей комплектации)

1. Заглушите двигатель.
2. Откройте капот и размотайте электрический кабель предпускового подогревателя.

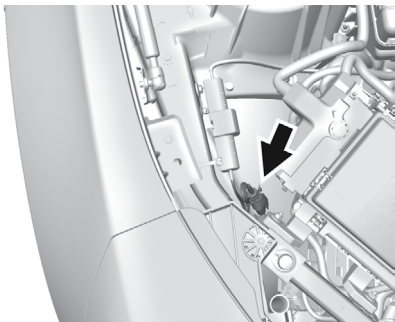

Кабель подогревателя находится в моторном отсеке со стороны переднего пассажира, рядом с блоком предохранителей.

Осмотрите кабель на предмет повреждений. При их наличии не используйте подогреватель. При необходимости замены кабеля обратитесь в авторизованный сервисный центр. Ежегодно проверяйте состояние электрического кабеля на предмет повреждений.

3. Включите кабель в заземленную розетку бытовой электрической сети переменного тока напряжением 110 В (или 220 В, в зависимости от установленного на автомобиле оборудования).

Внимание

В случае неправильного подключения электрического кабеля подогревателя или использования удлинителя неправильного типа возможно повреждение кабеля, что может привести к перегреву и возгоранию.

- Включайте кабель в заземленную розетку бытовой электрической сети переменного тока. Включение кабеля в незаземленную розетку может привести к поражению электрическим током.

(см. продолжение)

Внимание (продолжение)

- При необходимости используйте защищенный от атмосферных воздействий и предназначенный для тяжелых условий эксплуатации удлинитель, рассчитанный на номинальный ток 15 А. Использование удлинителя с параметрами, отличными от рекомендованных, дефектного удлинителя или поврежденного подогревателя двигателя может привести к перегреву и, как следствие, пожару, материальному ущербу, поражению электрическим током и другим травмам.
- Не эксплуатируйте автомобиль с подключенным кабелем предпускового подогревателя. В этом случае возможно повреждение термостата и кабеля подогревателя.
- При использовании подогревателя не допускайте контакта электрического кабеля с компонентами автомобиля и острыми кромками. Никогда не защемляйте кабель подогревателя капотом.
- Перед запуском двигателя отсоедините электрический кабель, установите крышку на штепсель и надежно закрепите кабель. Располагайте кабель так, чтобы он не касался никаких вращающихся деталей.

4. Перед запуском двигателя отсоедините кабель и уберите его в исходное положение, чтобы исключить его контакт с вращающимися деталями двигателя. В противном случае кабель может быть поврежден.

Время, в течение которого необходимо держать включенным предпусковой подогреватель, зависит от нескольких факторов. За подробными рекомендациями по использованию предпускового подогревателя обратитесь к вашему дилеру.

Режим задержки отключения питания дополнительного электрооборудования (RAP)

После того как двигатель был заглушен, в течение 10 минут можно пользоваться следующим электрооборудованием:

- Аудиосистема
- Окна с электрическими стеклоподъемниками
- Вентиляционный люк в крыше (при соответствующей комплектации)

Питание к приводам стеклоподъемников и приводу крышки люка будет подаваться в течение 10 минут после выключения двигателя или до момента открывания любой двери. Питание к аудиосистеме будет подаваться в положениях ON/RUN и ACC/ACCESSORY кнопки запуска.

После перевода кнопки запуска из положения ON/RUN в положение OFF питание к аудиосистеме будет подаваться еще в течение 10 минут или до момента открывания двери водителя.

Перевод рычага селектора в положение P (парковка)

Чтобы перевести рычаг селектора в положение P (парковка):

1. Удерживайте нажатой педаль тормоза и установите автомобиль на стояночный тормоз.
- См. *Стояночный тормоз с электроприводом* → 236.
2. Переведите рычаг селектора передач в положение P (парковка), нажав и удерживая кнопку на рукоятке рычага и переместив рычаг до упора в направлении передней части автомобиля.
 3. Выключите зажигание.

Покидание автомобиля при работающем двигателе



Внимание

Не рекомендуется оставлять автомобиль с работающим двигателем. Это может привести к перегреву двигателя и пожару.

Автомобиль может внезапно начать движение, если рычаг селектора ненадежно зафиксирован в положении P (парковка), даже при надежно задействованном стояночном тормозе. Автомобиль может самопроизвольно покатиться.

Не покидайте автомобиль при работающем двигателе. Если автомобиль оставлен с работающим двигателем, он может неожиданно начать движение. Вы или другие люди могут получить травмы. Для предотвращения начала самопроизвольного движения автомобиля, даже если он находится на горизонтальной ровной поверхности, всегда устанавливайте автомобиль на стояночный тормоз и переводите рычаг селектора в положение P (парковка). См. *Перевод рычага селектора в положение P (парковка)* → 225.

Если необходимо покинуть автомобиль при работающем двигателе, убедитесь в том, что рычаг селектора находится в положении Р (парковка) и автомобиль надежно удерживается стояночным тормозом.

Отпустите кнопку на рукоятке рычага и попробуйте переместить рычаг, чтобы убедиться в том, что его нельзя вывести из положения Р (парковка).

Блокировка рычага селектора

В случае парковки на уклоне, если рычаг селектора надежно не зафиксирован в положении Р (парковка), вес автомобиля воздействует на упор шестерни блокировки автоматической коробки передач. При этом вывести рычаг селектора из положения Р может оказаться очень сложно. Это явление называется блокировкой рычага селектора передач. Для предотвращения такой ситуации сначала устанавливайте автомобиль на стояночный тормоз, затем надежно установите рычаг селектора передач в положение Р (парковка). Более подробную информацию см. в *Перевод рычага селектора в положение Р (парковка)* выше в данном разделе.

В случае блокировки рычага селектора может понадобиться помощь другого автомобиля, который переместит ваш автомобиль с помощью троса в направлении подъема, чтобы давление на упор

шестерни блокиратора прекратилось и рычаг селектора можно было переместить из положения Р (парковка).

Вывод рычага селектора из положения Р

Данный автомобиль оборудован электронной системой блокировки рычага селектора передач. Она предназначена для предотвращения перемещения рычага селектора передач из положения Р (парковка), если кнопка запуска не находится в режиме ON/RUN и не нажата педаль тормоза.

Система блокировки рычага селектора действует постоянно, кроме случаев, когда полностью или сильно разряжена (менее 9 В) аккумуляторная батарея.

Если аккумуляторная батарея полностью или сильно разряжена, попытайтесь зарядить ее или запустить двигатель от аккумуляторной батареи другого автомобиля. См. *Запуск двигателя от аккумуляторной батареи другого автомобиля* → 324.

Для вывода рычага селектора из положения Р (парковка) выполните следующее:

1. Нажмите педаль тормоза.
2. Переведите кнопку запуска в положение ON/RUN.

3. Отключите стояночный тормоз. См. *Стояночный тормоз с электроприводом* → 236.
4. Нажмите кнопку на рукоятке рычага селектора передач.
5. Установите рычаг селектора передач в необходимое положение.

Если рычаг селектора передач из положения Р (парковка) вывести не удастся:

1. Полностью отпустите кнопку на рукоятке рычага селектора передач.
2. Удерживая нажатой педаль тормоза, нажмите повторно кнопку на рукоятке рычага.
3. Установите рычаг селектора передач в необходимое положение.

Если вывести рычаг из положения Р (парковка) по-прежнему не удастся, обратитесь за помощью к официальному дилеру.

Парковка автомобиля

Если автомобиль оборудован механической коробкой передач, перед тем как покинуть автомобиль, переместите рычаг переключения передач в положение R (задний ход) и установите автомобиль на стояночный тормоз. После перемещения рычага переключения передач в положение R (задний ход) при нажатой педали сцепления выключите зажигание и отпустите педаль сцепления.

Нахождение автомобиля над горючими материалами

Внимание

При контакте с горячими элементами системы выпуска отработанных газов легковоспламеняющиеся материалы могут загореться. Поэтому не оставляйте автомобиль над разбросанной бумагой, сухими листьями, травой и прочими горючими материалами.

Система Active Fuel Management®

Автомобили с двигателями V6 и V8 и автоматической коробкой передач оборудованы системой Active Fuel Management. Данная система позволяет в зависимости от условий движения автомобиля задействовать все цилиндры двигателя или только четыре цилиндра.

Когда полная мощность двигателя не требуется, например, при движении с постоянной средней скоростью, система переводит двигатель в режим работы на четырех цилиндрах в целях снижения расхода топлива. Если требуется высокая мощность, например, при разгоне с места, при обгоне или при движении на высокой скорости (на автомагистралях), система автоматически переведет двигатель в режим работы на всех цилиндрах.

Продолжительная стоянка с работающим двигателем

Рекомендуется глушить двигатель автомобиля на время стоянки. Если вы оставляете автомобиль с работающим двигателем, выполните следующие действия, чтобы автомобиль не начал самопроизвольно перемещаться, а также убедитесь в том, что в месте стоянки автомобиля имеется достаточная вентиляция. См. *Перевод рычага селектора в положение P (парковка) → 225 и Отработанные газы → 227.*

Если рычаг селектора находится в положении P (парковка) при работающем двигателе и пульт ДУ системы дистанционного управления замками (RKE) не находится в автомобиле, двигатель будет заглушен через один час.

Если рычаг селектора находится в положении P (парковка) при работающем двигателе и пульт ДУ системы дистанционного управления замками (RKE) находится в автомобиле, двигатель будет заглушен по истечении двух часов.

Если рычаг селектора был выведен из положения P (парковка) во время работы двигателя, таймер будет сброшен и отсчет времени начнется сначала.

Отработанные газы

Внимание

В состав отработанных газов, выделяемых двигателем, входит окись углерода (CO) – газ без цвета и запаха. Его вдыхание может привести к потере сознания и даже к смерти.

Отработанные газы могут проникать внутрь автомобиля, если:

- Автомобиль с работающим двигателем находится в закрытом пространстве с недостаточной вентиляцией (подземные паркинги, тоннели, при заблокированном (например, снегом) выходном отверстии выхлопной трубе или отсутствии вентиляции под днищем кузова).
- Отработанные газы начинают приобретать необычный запах, или со стороны системы выпуска отработанных газов становится слышен странный или нехарактерный звук.

(см. продолжение)

Внимание (продолжение)

- Нарушена целостность элементов системы выпуска отработанных газов в результате действия коррозии или механического повреждения.
- Система выпуска отработанных газов была изменена, повреждена или отремонтирована ненадлежащим образом.
- В кузове автомобиля есть сквозные отверстия или щели, образовавшиеся в результате дооборудования автомобиля в ходе послепродажного обслуживания, которые не были загерметизированы.

При обнаружении необычных запахов в салоне или в случае, если есть подозрение, что отработанные газы проникают в салон:

- При движении держите все окна автомобиля полностью открытыми.
- Немедленно доставьте автомобиль на станцию технического обслуживания.

Не оставляйте автомобиль с работающим двигателем в закрытых зонах, таких как гараж, или в помещениях, не имеющих систем приточной вентиляции.

Работа двигателя при неподвижном автомобиле

Рекомендуется глушить двигатель автомобиля на время стоянки.

Если вы оставляете автомобиль с работающим двигателем, выполните следующее, чтобы убедиться в том, что автомобиль не будет самопроизвольно перемещаться. См. *Перевод рычага селектора в положение P (парковка) → 225 и Отработанные газы → 227*. Если автомобиль оснащен механической коробкой передач, см. *Парковка автомобиля → 226*.

Автоматическая коробка передач

Если автомобиль оборудован 10-скоростной автоматической коробкой передач, см. приложение для моделей Camaro High Performance.

Выбранная передача отображается в нижнем правом углу дисплея информационного центра (DIC). Когда активен режим Sport, отображается буква S. Когда активен режим ручного выбора передач, отображается буква M и выбранная передача рядом с ней.

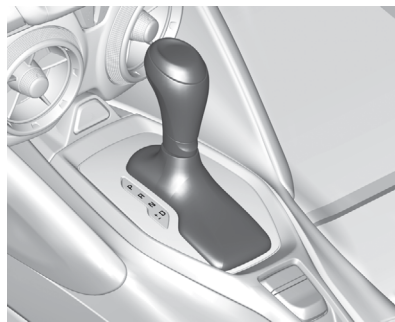

P (парковка): в данном положении задние колеса автомобиля заблокированы. При запуске двигателя рычаг селектора должен находиться в этом положении, чтобы автомобиль не мог начать самопроизвольное движение.

⚠ Внимание

Автомобиль может внезапно начать движение, если рычаг селектора ненадежно зафиксирован в положении Р (парковка), даже при надежно задействованном стояночном тормозе. Автомобиль может самопроизвольно покатиться.

Не покидайте автомобиль при работающем двигателе. Если автомобиль оставлен с работающим двигателем, он может неожиданно начать движение. Вы или другие люди могут получить травмы. Для предотвращения начала самопроизвольного движения автомобиля, даже если он находится на горизонтальной ровной поверхности, всегда устанавливайте автомобиль на стояночный тормоз и переводите рычаг селектора в положение Р (парковка). См. *Перевод рычага селектора в положение Р (парковка)* → 225.

Перед запуском двигателя следует убедиться в том, что рычаг селектора надежно зафиксирован в положении Р (парковка). Данный автомобиль оборудован электронной системой блокировки рычага селектора передач. Для вывода рычага селектора из положения Р (парковка) нажмите и удерживайте педаль тормоза, а затем нажмите кнопку на рукоятке рыча-

га, когда кнопка запуска находится в режиме ON/RUN. Если рычаг селектора передач вывести из положения Р (парковка) не удастся, ослабьте давление на рычаг селектора и, удерживая нажатой педаль тормоза, переместите рычаг селектора в положение Р (парковка) до упора. Затем нажмите кнопку на рычаге и установите рычаг селектора в необходимое положение. См. *Вывод рычага селектора из положения Р* → 226.

Р (задний ход): эта передача используется для движения задним ходом.

Осторожно

Включение передачи R (задний ход), когда автомобиль еще не остановился, может привести к повреждению деталей автоматической коробки передач. В этом случае гарантия производителя на устранение возможных повреждений не распространяется. Переводите рычаг селектора автоматической коробки передач в положение R (задний ход) только после полной остановки автомобиля.

При низкой скорости движения автомобиля передача R (задний ход) может использоваться для раскочки автомобиля вперед и назад, чтобы освободить его из снега, льда или песка, не повреждая коробку передач. См. *Если автомобиль застрял* → 215.

N (нейтраль): в данном положении рычага селектора двигатель не связан с колесами. Для запуска двигателя во время движения автомобиля можно пользоваться только положением N (нейтраль). Также используйте положение N (нейтраль) при буксировке вашего автомобиля другим автомобилем.

⚠ Внимание

Переводить рычаг селектора в положение для движения при высоких оборотах двигателя очень опасно. Если полностью не нажата педаль тормоза, автомобиль может резко тронуться с места. При этом вы можете потерять контроль над автомобилем и сбить других людей, или автомобиль столкнется с неподвижными объектами. Не допускается переводить рычаг селектора в положение для движения при высоких оборотах двигателя.

Осторожно

Вывод рычага селектора из положения Р (парковка) или N (нейтраль), когда двигатель работает на повышенных оборотах, может привести к повреждению коробки передач. В этом случае гарантия производителя на устранение возможных повреждений не распространяется. Перед перемещением рычага селектора убедитесь в том, что двигатель не работает на повышенных оборотах.

D (движение вперед): данное положение предназначено для движения вперед в нормальных условиях. Оно обеспечивает минимальный расход топлива.

Для увеличения тягового усилия и интенсивного ускорения:

- Если автомобиль движется со скоростью менее 55 км/ч, нажмите педаль акселератора на половину ее хода.
- Если автомобиль движется со скоростью 55 км/ч и более, нажмите педаль акселератора до упора.

Торможение двигателем

При движении на крутом уклоне, когда рычаг селектора находится в положении D (движение вперед) и необходимо частое торможение, коробка передач будет

переключаться на пониженную передачу, что будет способствовать поддержанию заданной скорости движения автомобиля и снижению износа тормозных колодок. Если водитель продолжит нажимать педаль тормоза, переключение на более низкие передачи будет происходить до тех пор, пока не будет выбрана 3-я передача.

При отпускании педали тормоза на некоторое время произойдет переключение на повышенную передачу. При нажатии педали акселератора после выхода на прямой участок дороги переключение на повышенные передачи будет происходить до тех пор, пока не будет выбрана необходимая передача.

Осторожно

Если переключение передач не происходит, возможно повреждение коробки передач. При первой же возможности обратитесь в авторизованный сервисный центр.

Функция Performance Shift

Во время движения в режиме Sport (автомобили с двигателем L4 и V6) или режимах Sport и Track (автомобили с двигателем V8), если функция Tap Shift не была активирована, блок управления трансмис-

сией определяет, что используется спортивный стиль вождения. Коробка передач может оставаться на выбранной передаче дольше, чем при нормальном режиме движения, в зависимости от угла открывания дроссельной заслонки и величины бокового ускорения автомобиля. Если при высоких оборотах двигателя угол открывания дроссельной заслонки резко уменьшается при полностью нажатой педали акселератора, коробка передач будет оставаться на выбранной передаче, а обороты двигателя будут оставаться предельно высокими. При торможении будет автоматически выбрана более низкая передача, а частота вращения двигателя будет поддерживаться на уровне приблизительно 3000 об/мин. Если после прекращения этих условий автомобиль будет двигаться в течение короткого промежутка времени с постоянной скоростью без резкого ускорения в поворотах, будет происходить последовательное переключение на повышенные передачи, пока не будет выбрана 8-я передача. После переключения на 8-ю передачу или после полной остановки автомобиля коробка передач будет переключать передачи в соответствии с алгоритмом, используемым в режиме Sport.

Режим ручного выбора передач

Функция Driver Shift Control (DSC)

Осторожно

При использовании функции Driver Shift Control (DSC) движение на высоких оборотах двигателя без переключения на повышенную передачу может привести к повреждению автомобиля. При использовании функции DSC всегда переходите на более высокую передачу, когда это необходимо.

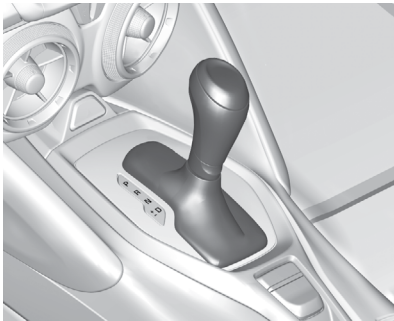

Функция DSC позволяет переключать передачи автоматической коробки так же, как на механической. Чтобы использовать функцию DSC:

1. Переместите рычаг селектора из положения D влево в боковой паз, обозначенный символами +/-.
2. Нажмите рычаг селектора вперед, чтобы переключиться на более высокую передачу, или потяните его назад, чтобы переключиться на более низкую передачу.

При использовании функции DSC переключение передач будет происходить более быстро и жестко. Вы можете использовать ее для спортивного вождения или при движении на подъеме или спуске, чтобы дольше оставаться на выбранной передаче или чтобы переключиться на более низкую передачу для увеличения тягового усилия или торможения двигателем.

Система управления коробкой передач позволит вам выбирать только те передачи, которые соответствуют текущей скорости движения автомобиля и оборотам двигателя. Не происходит автоматический переход на более низкую передачу, если обороты двигателя слишком высокие, и на более высокую передачу – если достигнута максимальная частота вращения коленчатого вала двигателя.

При активном режиме DSC после полной остановки автомобиля произойдет автоматическое переключение на более низкую передачу. Это позволяет исполь-

зовать повышенную мощность двигателя при трогании с места.

При трогании с места при наличии на дороге снега и льда рекомендуется выбрать 2-ю передачу. Меньшее передаточное число обеспечит большую устойчивость автомобиля при трогании на скользкой дороге.

Функция Tap Shift

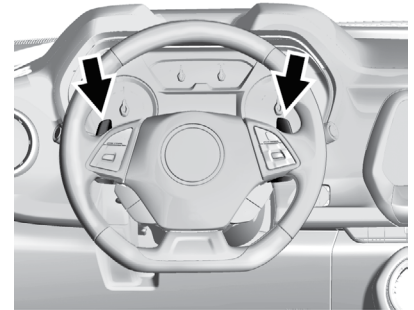

Функция Tap Shift позволяет вручную переключать передачи автоматической коробки передач. Чтобы использовать функцию Tap Shift, рычаг селектора передач должен находиться в режиме DSC. На автомобилях, оборудованных этой функцией, соответствующие индикаторы расположены на рулевом колесе. Лепестковые переключатели передач располо-

жены с обратной стороны рулевого колеса. Для переключения на более низкую передачу нажимайте левый лепестковый переключатель. Для переключения на более высокую передачу нажимайте правый лепестковый переключатель. Индикатор выбранной передачи отображается на дисплее информационного центра.

При удержании левого лепесткового переключателя нажатом в течение продолжительного времени произойдет переключение на самую низкую возможную передачу.

В режиме ручного выбора передач переключение на более низкую передачу не происходит, если обороты двигателя слишком высокие. При удержании левого лепесткового переключателя нажатым во время замедления автомобиля на дисплее информационного центра будет мигать буква M, и переключение на более низкую передачу будет возможно при достаточном снижении скорости автомобиля. Если продолжать удерживать левый лепестковый переключатель (-), переключение на более низкие передачи происходить не будет. Каждое переключение на более низкую передачу должно выполняться отдельно путем отпускания и повторного нажатия левого лепесткового переключателя (-).

На автомобилях, оборудованных проекционным дисплеем (HUD), в верхней части дисплея на ветровом стекле могут отображаться индикаторы переключения передач.

Длина рядов загорающихся индикаторов с обеих сторон увеличивается, и они сближаются по мере приближения момента переключения передачи. Переключить передачу следует до того, как индикаторы на дисплее сблизятся друг с другом. Если индикаторы мигают, необходимо немедленно переключить передачу.

См. *Проекционный дисплей (HUD)* → 132.

Временный режим Tap Shift позволяет быстро переходить в постоянный режим Tap Shift, когда рычаг селектора находится в положении D (движение вперед). При нажатии правого или левого подрулевого переключателя передач коробка передач переходит в режим Tap Shift. Для выхода из режима Tap Shift удерживайте нажатым правый подрулевой переключатель в течение двух секунд. Система вернется в режим автоматического переключения передач через семь секунд непрерывного движения с постоянной скоростью или при остановке автомобиля.

Вы можете использовать эту функцию для спортивного вождения или при движении на подъеме или спуске, чтобы

дольше оставаться на выбранной передаче или чтобы переключиться на более низкую передачу для увеличения тягового усилия или торможения двигателем. Система управления коробкой передач позволит вам выбирать только те передачи, которые соответствуют текущей скорости движения автомобиля и оборотам двигателя. Автоматический переход на более высокую передачу не происходит, если обороты двигателя слишком высокие. Если переключение не выполняется по какой-либо причине, на дисплее информационного центра появится сообщение SHIFT DENIED («Переключение не выполнено»), которое указывает на то, что переключение передачи не произошло. В режиме Tap Shift автоматическое переключение на более низкую передачу при резком ускорении не происходит.

При трогании с места при наличии на дороге снега и льда рекомендуется выбрать 2-ю передачу. Меньшее передаточное число обеспечит большую устойчивость автомобиля при трогании на скользкой дороге.

Механическая коробка передач



Схема переключения передач
(двигатель V8)



Схема переключения передач
(двигатели L4 и V6)

Схемы переключения передач для шестиступенчатых механических коробок передач.

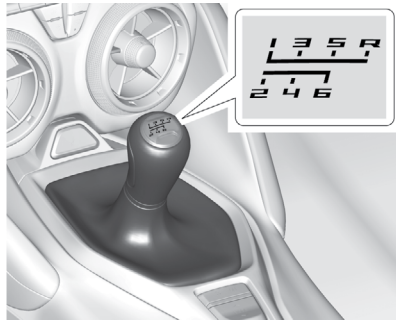
Пользование механической коробкой передач:

1-я передача: нажмите педаль сцепления и переведите рычаг переключения передач в положение 1 (1-я передача). Затем медленно отпускайте педаль сцепления, одновременно плавно нажимая педаль акселератора.

Выбирайте 1-ю передачу для движения со скоростью до 64 км/ч. Если автомобиль неподвижен и переключение на 1-ю передачу требует больших усилий, переведите рычаг переключения передач в поло-

жение N (нейтраль) и отпустите педаль сцепления. Затем снова нажмите педаль сцепления. После этого переключитесь на 1-ю передачу.

2-я передача: нажмите педаль сцепления, одновременно отпуская педаль акселератора, и переключитесь на 2-ю передачу. Затем медленно отпускайте педаль сцепления, одновременно плавно нажимая педаль акселератора.

3-я, 4-я, 5-я и 6-я передачи: переключение на 3-ю, 4-ю, 5-ю и 6-ю передачи выполняется аналогично переключению на 2-ю передачу. Медленно отпускайте педаль сцепления, одновременно плавно нажимая педаль акселератора.

Чтобы остановить автомобиль, отпустите педаль акселератора и нажмите педаль тормоза. Незадолго до полной остановки автомобиля нажмите педаль сцепления, продолжая удерживать нажатой педаль тормоза, и переключитесь на нейтральную передачу.

N (нейтраль): выбирайте данную передачу при запуске двигателя или при работе двигателя в режиме холостого хода.

Рычаг переключения передач находится в нейтральном положении, когда он расположен в центре схемы переключения передач, т. е. когда ни одна из передач для движения не выбрана.

R (задний ход): для движения задним ходом нажмите педаль сцепления, полностью остановите автомобиль и переведите рычаг переключения передач в положение R (задний ход). На автомобилях с двигателем V8, чтобы выбрать передачу заднего хода, необходимо перевести рычаг переключения передач через положения, соответствующие включению 5-й и 6-й передач, из-за чего к рычагу коробки передач требуется прикладывать большее усилие. Медленно отпустите педаль сцепления, плавно нажимая педаль акселератора.

Сообщение о необходимости переключения с 1-й на 4-ю передачу (только двигатель V8)

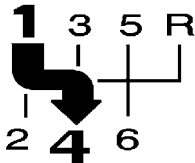

Когда на информационном дисплее появляется данное сообщение, рычаг переключения передач может быть переведен только с 1-й на 4-ю передачу, а не с 1-й на 2-ю. На дисплее информационного центра появится соответствующее сообщение.

Для того чтобы отключить данное сообщение, переключитесь на 4-ю передачу. Эта функция способствует максимальной топливной экономичности.

После переключения на 4-ю передачу при необходимости можно переключиться на более низкую передачу.

Осторожно

Перемещение рычага переключения передач в любое положение, кроме 4-й передачи при активном сообщении 1-4 SHIFT, может привести к повреждению коробки передач. При появлении данного сообщения переключайтесь только с 1-й на 4-ю передачу.

Данное сообщение появляется при следующих условиях:

- Температура охлаждающей жидкости двигателя выше +76 °С.
- Автомобиль ускоряется с места, и его скорость достигает 24–31 км/ч.

- Степень открывания дроссельной заслонки составляет 33% или меньше.

На автомобилях, оборудованных проекционным дисплеем (HUD), в верхней части дисплея на ветровом стекле могут отображаться индикаторы переключения передач.

Длина рядов зажигающихся индикаторов с обеих сторон увеличивается, и они сближаются по мере приближения момента переключения передачи. Переключить передачу следует до того, как индикаторы на дисплее сблизятся друг с другом. Если индикаторы мигают, необходимо немедленно переключить передачу.

См. *Проекционный дисплей (HUD)* → 132.

Регулятор Active Rev Match

Автомобили с двигателем V8 и механической коробкой передач оборудованы регулятором Active Rev Match (ARM). Регулятор ARM способствует более плавному переключению передач путем уравнивания числа оборотов двигателя и выбираемой передачи. Отслеживая перемещение рычага переключения передач и работу сцепления, регулятор ARM управляет частотой вращения двигателя таким образом, чтобы она соответствовала эталонному значению, установленному для определенной передачи. При пере-

ключении на более высокую или более низкую передачу частота вращения двигателя будет уменьшаться или увеличиваться соответственно, чтобы совпадать со скоростью движения автомобиля и выбранной передачей. Регулятор ARM действует в течение нескольких секунд между переключениями передач, затем отключается, если переключение передач не выполнено.

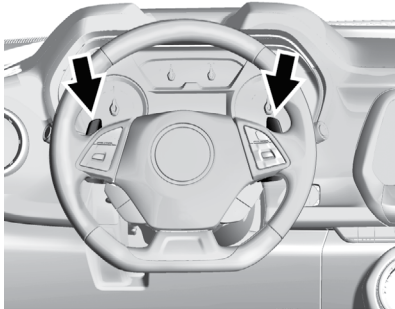

Система активируется и деактивируется нажатием рычажков на рулевом колесе, на которых имеется надпись REV MATCH. Система должна активироваться при каждом включении зажигания.

Индикатор выбранной передачи на комбинации приборов указывает текущую выбранную передачу.

- При активации системы ARM номер передачи отображается желтым цветом.
- При деактивации системы ARM номер передачи отображается белым цветом.
- Если номер выбранной передачи не отображается, когда рычаг переключения передач установлен в соответствующее положение, требуется обслуживание системы. При этом система ARM будет отключена и загорится контрольная лампа неисправности. См. *Контрольная лампа неисправности (контрольная лампа «Проверьте двигатель») → 121.* Сцепление и механическая коробка передач будут продолжать работать в нормальном режиме.

Функции регулятора ARM:

- Активируется при скорости движения автомобиля более 25 км/ч.
- Регулирует частоту вращения двигателя до 5400 об/мин.
- Не работает при нажатой педали акселератора.
- Отключается, если температура охлаждающей жидкости ниже 0 °С.

Тормозная система

Антиблокировочная система (ABS)

Данный автомобиль оснащен антиблокировочной системой – современной электронной системой, которая помогает предотвратить блокировку колес при торможении.

После запуска двигателя перед началом движения автомобиля выполняется самодиагностика этой системы. При выполнении диагностики может быть слышен характерный шум, а также ощущаться небольшое перемещение педали тормоза. Это не является признаком неисправности.



Данная контрольная лампа загорается при возникновении неисправности антиблокировочной системы. См. *Контрольная лампа антиблокировочной системы (ABS) → 125.*

Если при движении по скользкой дороге необходимо резко затормозить и продолжать торможение, чтобы избежать

столкновения с внезапно появившимся препятствием, процессор блока управления системы определяет, что вращение колес замедляется. Если одно из колес находится на грани блокировки, блок управления избирательно управляет тормозной системой каждого из колес.

Антиблокировочная система способна в соответствии с развитием конкретной ситуации изменять тормозное усилие в каждом из колесных тормозных механизмов значительно быстрее, чем это мог бы сделать водитель. В результате водитель сохраняет контроль над автомобилем даже при резком торможении.

При срабатывании тормозной системы блок управления контролирует скорость вращения каждого колеса и регулирует давление в гидроприводе каждого тормозного механизма.

Помните: действие антиблокировочной системы не сокращает величину времени, необходимого для нажатия педали тормоза, и не всегда сокращает длину тормозного пути. Если ваш автомобиль находится слишком близко к автомобилю, движущемуся впереди, и тот внезапно замедляется, времени для нажатия педали тормоза может не хватить. Выбирайте дистанцию так, чтобы расстояние до автомобиля, движущегося впереди, было достаточным.

Использование антиблокировочной системы

Не «накачивайте» педаль тормоза. Чтобы сработала антиблокировочная система, необходимо сильно нажать педаль тормоза один раз. При этом может быть слышен характерный шум работы данной системы и ощущаться пульсация на педали тормоза. Это не является признаком неисправности.

Торможение в экстренных ситуациях

Антиблокировочная система позволяет водителю тормозить, не теряя возможности управления автомобилем с помощью рулевого управления. Во многих экстренных ситуациях сохранение возможности управления автомобилем имеет большее значение, чем даже очень эффективное торможение.

Стояночный тормоз с электроприводом

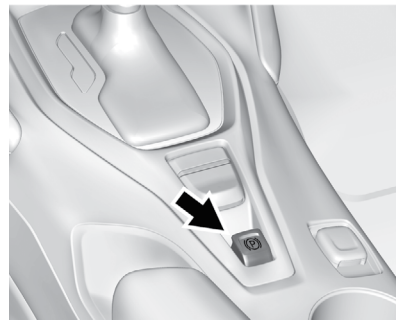

Данный автомобиль оснащен стояночным тормозом с электроприводом (EPB). Переключатель стояночного тормоза расположен на центральной консоли. Стояночный тормоз с электроприводом может быть задействован всегда, даже при выключенном зажигании. Во избежание разрядки аккумуляторной батареи не пользуйтесь стояночным тормозом при выключенном зажигании слишком часто.

Система оснащена лампой статуса стояночной тормозной системы красного цвета и контрольной лампой стояночной тормозной системы оранжевого цвета. См. *Контрольная лампа стояночного тормоза с электроприводом* → 124

и *Контрольная лампа «Неисправность стояночного тормоза с электроприводом»* → 124. На дисплее информационного центра могут также появиться соответствующие сообщения, относящиеся к стояночной тормозной системе. См. *Сообщения, связанные с тормозной системой* → 136. В случае падения напряжения в бортовой электросети стояночный тормоз с электроприводом использовать (установить автомобиль на тормоз или снять с тормоза) невозможно.

Прежде чем покинуть автомобиль, посмотрите на контрольную лампу статуса стояночной тормозной системы, чтобы убедиться в том, что стояночный тормоз задействован.

Установка автомобиля на стояночный тормоз с электроприводом

Чтобы задействовать стояночный тормоз с электроприводом:

1. Полностью остановите автомобиль.
2. Кратковременно потяните вверх переключатель стояночного тормоза.

При активации стояночного тормоза загорается красная контрольная лампа статуса стояночной тормозной системы. Если красная контрольная лампа мигает постоянно, значит, стояночный тормоз

задействован только частично или обнаружена неисправность стояночного тормоза. На дисплее информационного центра отображается соответствующее сообщение. Отключите электронный стояночный тормоз, а затем включите его снова. Если контрольная лампа не загорается или продолжает мигать, обратитесь в авторизованный сервисный центр. Не эксплуатируйте автомобиль, если контрольная лампа статуса стояночной тормозной системы мигает. Обратитесь в авторизованный сервисный центр. См. *Контрольная лампа стояночного тормоза с электроприводом* → 124.

Если горит оранжевая контрольная лампа стояночной тормозной системы, потяните переключатель стояночного тормоза вверх и удерживайте его в этом положении. Удерживайте переключатель в этом положении до тех пор, пока не загорится красная контрольная лампа статуса стояночной тормозной системы. Если оранжевая контрольная лампа стояночной тормозной системы продолжает гореть, обратитесь в авторизованный сервисный центр.

Если стояночный тормоз с электроприводом включить во время движения автомобиля, автомобиль начнет замедляться, пока переключатель электронного стояночного тормоза удерживается в верхнем положении. Если переключатель

удерживать в верхнем положении до полной остановки автомобиля, стояночный тормоз останется включенным после отпускания переключателя.

Стояночный тормоз с электроприводом может в некоторых ситуациях при неподвижном автомобиле активироваться автоматически. Это не является признаком неисправности и осуществляется для периодической проверки работоспособности стояночной тормозной системы.

Если задействовать стояночный тормоз не удастся, необходимо заблокировать задние колеса, чтобы предотвратить самотпроизвольное движение автомобиля.

Снятие автомобиля со стояночного тормоза с электроприводом

Для того чтобы снять автомобиль со стояночного тормоза с электроприводом:

1. Выберите режим ACC/ACCESSORY или ON/RUN кнопки запуска.
2. Нажмите и удерживайте нажатой педаль тормоза.
3. Кратковременно нажмите на переключатель стояночного тормоза с электроприводом.

Автомобиль снят со стояночного тормоза, когда красная контрольная лампа статуса стояночной тормозной системы не горит.

Если горит оранжевая контрольная лампа стояночной тормозной системы, отключите электронный стояночный тормоз путем нажатия вниз переключателя стояночного тормоза и удержания его в этом положении. Удерживайте переключатель нажатым до тех пор, пока не погаснет красная контрольная лампа статуса стояночной тормозной системы. Если оранжевая или красная контрольная лампа продолжает гореть после снятия автомобиля со стояночного тормоза, обратитесь в авторизованный сервисный центр.

Автоматическое снятие автомобиля со стояночного тормоза с электроприводом

Автомобиль будет автоматически снят со стояночного тормоза с электроприводом, если работает двигатель, включена передача для движения и производится попытка трогания. Избегайте резких ускорений при задействованном стояночном тормозе, чтобы продлить срок службы тормозных колодок стояночной тормозной системы.

Стояночный тормоз с электроприводом можно также использовать для предотвращения скатывания автомобиля назад при трогании на склоне (модели с механической коробкой передач). Для предотвращения скатывания назад задействованный стояночный тормоз позволяет нажать

педаль сцепления одной ногой, а педаль акселератора — другой при трогании на склоне. В этом случае нет необходимости нажимать переключатель вниз, чтобы снять автомобиль со стояночного тормоза.

Система помощи при экстренном торможении

Данный автомобиль оснащен системой помощи при экстренном торможении, которая помогает водителю остановить автомобиль или уменьшить скорость его движения в экстренных ситуациях. Для увеличения тормозного усилия в системе используется электрогидравлический блок управления, входящий в состав системы поддержания курсовой устойчивости, в случаях, когда водитель резко и с большой силой нажимает педаль тормоза, пытаясь быстро остановить или резко замедлить автомобиль. Блок управления увеличивает давление в гидроприводе тормозной системы до тех пор, пока не сработает антиблокировочная система. Незначительная пульсация на педали тормоза или ее перемещение в это время не является признаком неисправности. При этом необходимо продолжать нажимать педаль тормоза в соответствии со складывающейся ситуацией. Действие системы помощи при экстренном торможении автоматически прекраща-

ется при отпуске педали тормоза или при быстром уменьшении усилия, прикладываемого к педали тормоза.

Система помощи при трогании на подъеме (HSA)

При соответствующей комплектации система HSA автоматически активируется при остановке на подъеме. Данная система разработана для предотвращения начала непроизвольного движения автомобиля при заглушенном двигателе как вперед, так и назад. В течение промежутка времени, когда водитель отпускает педаль тормозной системы и нажимает педаль акселератора, чтобы тронуться с места при нахождении автомобиля на подъеме, система HSA поддерживает давление в тормозной системе две секунды, что предотвращает непроизвольное откатывание автомобиля. Система HSA не активируется, если включена передача для движения вперед и передняя часть автомобиля направлена в сторону спуска, или если включена передача R (задний ход) и передняя часть автомобиля направлена в сторону подъема.

Системы стабилизации движения

Противобуксовочная система/система поддержания курсовой устойчивости

Действие систем

Данный автомобиль оснащен противобуксовочной системой (TCS) и системой поддержания курсовой устойчивости StabiliTrak®. Данные системы ограничивают скорость вращения колес и помогают водителю сохранить контроль над автомобилем на скользкой дороге.

Противобуксовочная система активируется при обнаружении буксования или потери контакта одного или обоих ведущих колес с дорогой. При этом система ограничивает скорость вращения колес и/или уменьшает крутящий момент двигателя, чтобы ограничить буксование колес.

Система StabiliTrak активируется в том случае, когда блок управления данной системы определяет наличие разницы между параметрами направления движения автомобиля, задаваемыми водителем, и фактическим направлением движения автомобиля. Система выборочно притормаживает отдельные колеса, чтобы

помочь водителю удерживать автомобиль на заданном курсе.

Если противобуксовочная система или система StabiliTrak активировалась при действующей системе круиз-контроля, то последняя автоматически отключается. Нажмите кнопку выключателя системы круиз-контроля, чтобы включить систему, когда это будут позволять дорожные условия.

Обе системы автоматически активируются после запуска двигателя и начала движения. Во время работы или самодиагностики этих систем может быть слышен характерный звук или вы можете ощущать, что выполняются некоторые действия. Это не является признаком неисправности.

В нормальных условиях движения рекомендуется оставить обе системы включенными. Однако противобуксовочную систему необходимо отключать, если автомобиль застрял в песке, грязи или снегу и его необходимо освободить методом раскочки. См. *Если автомобиль застрял → 215* и *Включение и отключение систем* далее в данном разделе.



Контрольная лампа противобуксовочной системы/системы StabiliTrak расположена на комбинации приборов. Данная контрольная лампа:

- Мигает, когда противобуксовочная система ограничивает скорость вращения колес.
- Мигает, когда активируется система StabiliTrak.
- Горит постоянно, если ни одна из систем не работает.

Если одна из систем не включается или не действует, на дисплее информационного центра DIC появляется соответствующее сообщение и загорается и не гаснет контрольная лампа , указывающая на то, что система неактивна. Автомобиль можно эксплуатировать, но необходимо соответствующим образом скорректировать стиль вождения.

Если загорается и не гаснет контрольная лампа :



- 1 Остановите автомобиль.
- 2 Заглушите двигатель и подождите 15 секунд.

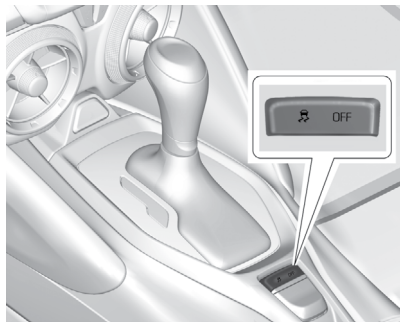

3. Запустите двигатель.

Продолжайте движение. Если контрольная лампа  снова загорается и не гаснет, возможно, системе необходимо больше времени для самодиагностики. Если лампа продолжает гореть, обратитесь в авторизованный сервисный центр.



Включение и отключение систем**Осторожно**



Не «накачивайте» педаль тормоза и избегайте резких ускорений, если отключена противобуксовочная система. Это может привести к повреждению компонентов трансмиссии автомобиля.

Для отключения противобуксовочной системы нажмите и отпустите кнопку . Контрольная лампа отключения противобуксовочной системы  загорится на комбинации приборов.

Для включения противобуксовочной системы снова нажмите и отпустите кнопку . Контрольная лампа отключения противобуксовочной системы  на комбинации приборов погаснет.

Если кнопка  будет нажата во время действия противобуксовочной системы, эта система будет отключена только тогда, когда колеса перестанут вращаться.

Для отключения систем TCS и StabiliTrak нажмите и удерживайте нажатой кнопку  до тех пор, пока контрольная лампа отключения противобуксовочной системы  и контрольная лампа отключения системы StabiliTrak  не загорятся на комбинации приборов.

Для включения систем TCS и StabiliTrak снова нажмите и отпустите кнопку . При этом контрольная лампа  отключения системы TCS и контрольная лампа  отключения системы курсовой устойчивости StabiliTrak погаснут.

Установка неоригинального дополнительного оборудования может привести к повреждению или отказу систем или компонентов автомобиля. См. *Дополнительное оборудование и внесение изменений в конструкцию автомобиля* → 260.

Система контроля торможения двигателем (EDC)

Система EDC повышает курсовую устойчивость автомобиля, определяя разницу между скоростью вращения передних и задних (ведущих) колес. Это часто происходит, если водитель снимает ногу с педали акселератора при движении по скользкой поверхности (снегу, льду и т. д.). В этом случае система EDC передает больший крутящий момент на задние (ведущие) колеса автомобиля. Благодаря этому все четыре колеса начинают вращаться с одинаковой скоростью, что приводит к повышению курсовой устойчивости автомобиля.

Управление режимами движения

Переключатель режимов движения позволяет обеспечить спортивную динамику, повышенную плавность хода или облегчить движение при различных погодных и дорожных условиях. Эта система изменяет калибровку программного обеспечения различных подсистем в соответствии с условиями движения. В зависимости от пакета опций, имеющихся функций и выбранного режима, настройки подвески, рулевого управления и силового агрегата изменяются таким образом, чтобы обеспечить желаемые ха-

рактеристики выбранных режимов. Если автомобиль оборудован системой управления жесткостью подвески Magnetic Ride Control, при выборе разных режимов движения плавность хода регулируется максимально эффективно с учетом дорожных условий и выбранного режима.

При активированном режиме Sport и/или Track системы автомобиля отслеживают стиль вождения и при распознавании активной манеры езды автоматически задействуют функции системы Performance Algorithm Shift (PAS). В этом случае используются преимущественно пониженные передачи для увеличения эффективности торможения двигателем и улучшения приемистости двигателя. После возвращения к нормальным условиям движения и спокойной манере езды функции системы Performance Algorithm Shift отключаются по истечении короткого промежутка времени.

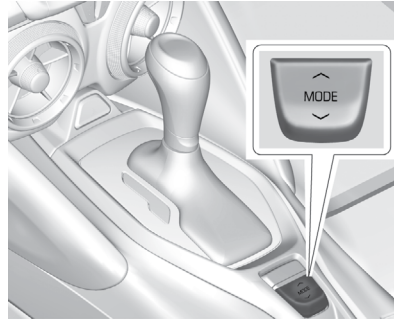

Переключатель режимов движения

При помощи переключателя режимов движения можно выбрать три или четыре режима: Tour, Sport, Snow/Ice и Track. Переключатель режимов движения расположен на центральной консоли. Для выбора режима нажмите \wedge или \vee на переключателе. При первом нажатии переключателя появляется графическое изображение всех доступных режимов движения. При последующих нажатиях происходит последовательное переключение между доступными режимами. При движении по ровной дороге разница между режимами Tour и Sport не ощущается. При изменении условий движения выбирайте соответствующий режим.

Режим Tour

Обеспечивает повышенную плавность хода. Используйте этот режим при движении в городских условиях и по магистралям.

При выборе данного режима на дисплее информационного центра загорается индикатор режима Tour.

Режим Sport

Выбирайте данный режим для активной манеры езды, когда это позволяют дорожные условия или вы предпочитаете более быструю ответную реакцию автомобиля.

При выборе данного режима на дисплее информационного центра загорается индикатор режима Sport.

При активном режиме Sport передачи переключаются автоматически, но коробка передач остается на пониженной передаче дольше, чем при нормальном режиме движения, в зависимости от частоты нажатий на педаль тормоза, угла открытия дроссельной заслонки и величины бокового ускорения автомобиля. См. *Автоматическая коробка передач* → 228. Настройки рулевого управления изменяются таким образом, чтобы обеспечить более точный контроль над автомобилем. Если автомобиль оборудован системой Magnetic Ride Control, настройки подвески изменяются таким образом,

Режимы:	SNOW/ICE	TOUR (по умолчанию)	SPORT	TRACK
Функция Throttle progression	Weather	Нормальный	Нормальный	Track
Режим переключения передач (только автоматическое переключение)	Нормальный	Нормальный	Sport	Track
Система Engine Sound Management (при соответствующей комплектации)	Stealth (не на всех моделях)	Tour	Sport	Track
Система Engine Sound Management (turbo 4)	Tour	Tour	Sport	Недоступен
Рулевое управление	Tour	Tour	Sport	Track
Режим Competitive Driving системы StabiliTrak (при соответствующей комплектации)	Недоступен	Недоступен	Доступен	Доступен
Система Magnetic Ride Control (при соответствующей комплектации)	Tour	Tour	Sport	Track
Функция Launch Control (при активном режиме Competitive Driving)	Недоступна	Недоступна	Доступна	Доступна

чтобы обеспечить повышенную устойчивость при прохождении поворотов. Если автомобиль оборудован системой Active Exhaust, выпускные клапаны глушителя будут открываться быстрее и чаще. Доступ к режиму Competitive Driving (режим соревнования) можно осуществить из данного режима путем двойного нажатия кнопки с символом .

Режим Snow/Ice

Используйте данный режим, когда необходимо обеспечить повышенную устойчивость автомобиля при движении по скользкой дороге. При движении автомобиля

переключения на повышенные передачи выполняются в нормальном режиме. Параметры ускорения будут изменяться таким образом, чтобы обеспечить более плавный разгон с места. Алгоритм переключения передач изменяется таким образом, чтобы обеспечить большую устойчивость автомобиля на дороге.

При выборе данного режима на дисплее информационного центра загорается индикатор режима Snow/Ice.

Не используйте данную функцию, если автомобиль застрял в песке, грязи, снегу или гравии. Она не предназначена

для освобождения застрявшего автомобиля. См. *Если автомобиль застрял* → 215.

Режим Track

Используйте данный режим, когда требуется обеспечить максимальную управляемость автомобиля.

При выборе данного режима на дисплее информационного центра загорается индикатор режима Track.

В режиме Track работа автоматической коробки передач и рулевого управления аналогична их работе в режиме Sport.

Чувствительность педали акселератора максимально увеличивается, за счет чего обеспечивается наиболее точный контроль при движении и маневрировании на предельно высоких скоростях. Настройки системы Magnetic Ride Control будут оптимизированы таким образом, чтобы обеспечить наиболее точные реакции автомобиля на управляющие воздействия водителя. Если автомобиль оборудован системой Active Exhaust, выпускные клапаны глушителя будут открыты. Доступ к режиму Competitive Driving (режим соревнования) осуществить из данного режима путем двойного нажатия кнопки с символом .

Существует восемь характеристик, которые изменяются в зависимости от выбранного режима. Наличие нижеперечисленных функций зависит от комплектации автомобиля и установленных опций.

Функция Throttle progression

Функция Throttle progression определяет чувствительность дроссельной заслонки для регулировки скорости ее открывания.

Режим переключения передач (при соответствующей комплектации)

Регулирует плавность переключения передач.

Система Engine Sound Management (при соответствующей комплектации)

Звук двигателя может изменяться за счет

регулирования моментов открытия выпускных клапанов глушителя.

Система Engine Sound Management (turbo 4)

Позволяет отключить функцию Engine Sound Enhancement (улучшение звука двигателя).

Рулевое управление

Вспомогательное усилие на рулевом колесе увеличивается в режиме Tour и уменьшается в режимах Sport и Track для улучшения управляемости.

Режим Competitive Driving системы StabiliTrak (при соответствующей комплектации)

Доступен в режиме Sport или Track.

Система Magnetic Ride Control (при соответствующей комплектации)

Регулирует жесткость амортизаторов в зависимости от дорожных условий для обеспечения более комфортного вождения или повышенной устойчивости автомобиля при активной езде.

Функция Launch Control (при активном режиме Competitive Driving)

Доступна исключительно в режимах Sport и Track для обеспечения максимального ускорения с места в режиме Competitive Driving.

Режим Competitive Driving

Режим Competitive Driving (режим соревнования) и функция Launch Control предназначены для обеспечения улучшенной динамики при ускорении и/или прохождении поворотов. Это достигается за счет оптимизации параметров работы двигателя и тормозной системы, а также настроек подвески. Данные режимы предназначены для использования на кольцевых гоночных трассах и не рассчитаны для использования на дорогах общего пользования. При выборе данных режимов системы контроля устойчивости в управлении автомобилем не участвуют, в то время как это может быть необходимо, если водитель недостаточно опытен или плохо знаком с гоночной трассой. Водителям, полагающимся в значительной степени на системы помощи в управлении двигателем, тормозной системой и подвеской, рекомендуется активировать противобуксовочную систему и систему поддержания курсовой устойчивости StabiliTrak.

Осторожно

Не переключайте передачи, если ведущие колеса буксуют. Это может привести к повреждению компонентов коробки передач. Гарантия производителя на устранение подобных повреждений не распространяется.

В режиме Competitive Driving максимальная мощность двигателя не ограничивается, в то время как система поддержания курсовой устойчивости StabiliTrak позволяет сохранять заданное водителем направление движения автомобиля, выборочно активируя тормозные механизмы. Противобуксовочная система отключена в данном режиме, а функция Launch Control активна. Скорректируйте стиль вождения с учетом доступной мощности двигателя. См. *Функция Launch Control* далее в этом разделе.



Данные контрольные лампы горят, когда автомобиль движется в режиме Competitive Driving (режим соревнования).

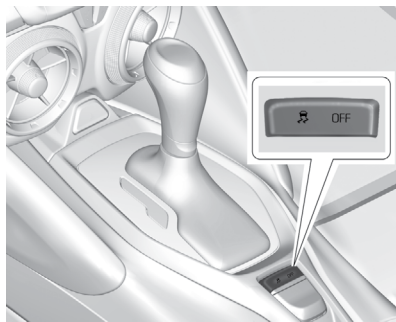

Данный дополнительный режим управления можно выбрать, дважды нажав выключатель противобуксовочной системы/системы поддержания курсовой устойчивости StabiliTrak, расположенный на центральной консоли. На дисплее информационного центра появится соответствующее сообщение. См. *Сообщения, связанные с системами поддержания курсовой устойчивости* → 142.

При повторном нажатии выключателя TCS/StabiliTrak или запуске двигателя система поддержания курсовой устойчивости и противобуксовочная система снова включаются. На дисплее информационного центра на короткое время появится соответствующее сообщение.

Функция Launch Control

Функция Launch Control доступна в режиме Competitive Driving (режим соревнования) и обеспечивает максимальное ускорение с места на прямом участке дороги. Launch Control – это одна из функций противобуксовочной системы, которая управляет скоростью вращения колес при трогании. Данная функция предназначена для использования на кольцевых гоночных трассах, где учитывается время, необходимое для разгона с 0 до 100 км/ч и прохождения расстояния в четверть мили.

Функция Launch Control активируется при соблюдении следующих условий:

- Выбран режим Competitive Driving (режим соревнования).
- Автомобиль неподвижен.
- Рулевое колесо находится в положении для прямолинейного движения.

Механическая коробка передач

- Нажата педаль сцепления и выбрана 1-я передача.
- Резко нажимается педаль акселератора для полного открывания дроссельной заслонки.

Функция Launch Control ограничивает частоту вращения двигателя, когда водитель резко нажимает педаль акселератора

до упора. Дайте оборотам двигателя стабилизироваться. За счет плавного, но быстрого отпускания педали сцепления при полностью нажатой педали акселератора можно управлять буксованием ведущих колес. Схему переключения передач см. в *Механическая коробка передач* → 233.

Автоматическая коробка передач

- Педаль тормоза должна быть нажата до упора, как в случае экстренного торможения.
- Педаль акселератора нажимается резким движением для полного открывания дроссельной заслонки. Если автомобиль медленно движется вследствие полного открытия дроссельной заслонки, отпустите педаль акселератора, нажмите на педаль тормоза с большим усилием и повторно нажмите педаль акселератора до полного открывания дроссельной заслонки.

После разгона автомобиля с места режим Competitive Driving остается активным.

Режим Competitive Driving и функция Launch Control предназначены для использования на кольцевых гоночных трассах, а не на дорогах общего пользования. При выборе данных режимов системы курсовой устойчивости автомобиля не помогают водителю в управлении автомо-

билем, что может быть необходимо, если водитель недостаточно опытен или плохо знаком с гоночной трассой.

Дифференциал ограниченного проскальзывания

При соответствующей комплектации блокировка дифференциала заднего моста обеспечивает большее тяговое усилие при движении по снегу, грязи, льду, песку или гравию. При недостаточном сцеплении одного из колес с дорогой данная система позволяет повысить тяговое усилие на колесе, имеющем лучшее сцепление с дорогой. Дифференциал ограниченного проскальзывания также позволяет водителю лучше контролировать автомобиль при прохождении крутых поворотов или завершении таких маневров, как смена полосы движения. Перед использованием автомобиля с дифференциалом ограниченного проскальзывания в гоночных заездах следует заменить жидкость редуктора заднего моста. См. *Режим Competitive Driving* → 243 и *Плановое техническое обслуживание* → 341.

Система круиз-контроля

При помощи системы круиз-контроля, начиная приблизительно со скорости 40 км/ч, можно поддерживать выбранную скорость движения постоянной, не используя педаль акселератора. При скорости движения менее 40 км/ч система круиз-контроля не действует.

Внимание

Не используйте систему круиз-контроля в условиях, когда движение с постоянной скоростью небезопасно. Не используйте систему круиз-контроля в условиях движения в плотном транспортном потоке, а также на извилистых дорогах.

Пользоваться системой круиз-контроля на скользких дорогах также опасно. На таких дорогах вы можете потерять контроль над автомобилем из-за часто меняющихся условий сцепления колес с дорогой, что может стать причиной чрезмерного буксования колес. Не пользуйтесь системой круиз-контроля на скользких дорогах.

Если автомобиль оснащен механической коробкой передач, то при переключении передач система круиз-контроля остается активной. Данная система отключается, если педаль сцепления нажата в течение нескольких секунд.

Если система поддержания курсовой устойчивости StabiliTrak® начинает ограничивать скорость вращения колес, то система круиз-контроля будет выключена автоматически. См. Противобуксовочная система/система поддержания курсовой устойчивости → 239. После восстановления нормальных условий движения систему круиз-контроля можно активировать снова.

При нажатии педали тормоза система круиз-контроля отключается.

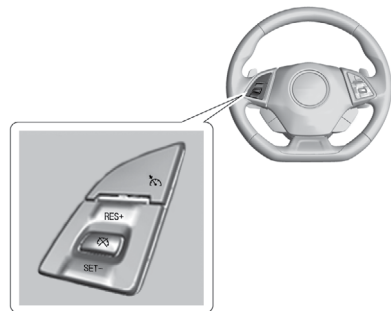

Круиз-контроль с кнопкой «Отмена»

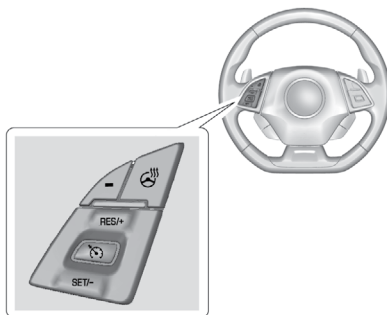

Круиз-контроль без кнопки «Отмена»

: при соответствующей комплектации данная кнопка позволяет включать и выключать систему. При включении системы на комбинации приборов загорается соответствующая контрольная лампа белого цвета, которая гаснет при отключении системы.



: при соответствующей комплектации при нажатии данной кнопки система круиз-контроля отключается. При этом последнее значение заданной скорости сохраняется.

RES+: при кратковременном нажатии данной кнопки будет выбрана заданная ранее скорость движения, при удерживании кнопки в нажатом положении скорость будет увеличиваться. Если система

круиз-контроля уже активна, используйте эту кнопку для увеличения скорости автомобиля.

SET-: кратковременно нажмите данную кнопку для установки значения скорости и активации системы круиз-контроля. Если система круиз-контроля уже активна, используйте эту кнопку для уменьшения скорости автомобиля.

Активация режима движения с использованием системы круиз-контроля

Если кнопка включения системы круиз-контроля  нажата, но система не активирована, при нажатии кнопок SET- или RES+ возможно случайное включение этой системы в неподходящих условиях движения. Не оставляйте систему круиз-контроля включенной (кнопка  нажата), если она не используется.

1. Нажмите кнопку  для включения системы круиз-контроля.
2. Доведите скорость автомобиля до требуемой величины.
3. Нажмите кнопку SET-, расположенную на рулевом колесе, и отпустите ее.
4. Снимите ногу с педали акселератора.

Когда с помощью системы круиз-контроля автомобиль будет выведен в режим заданной скорости, на комбинации

приборов загорится зеленый индикатор включения системы круиз-контроля. См. *Комбинация приборов* → 111.

Восстановление заданной скорости движения

Если при выбранной заданной скорости движения была нажата педаль тормоза или кнопка , (при соответствующей комплектации), то действие системы круиз-контроля временно прекращается, и последнее значение заданной скорости сохраняется в памяти системы.

Если автомобиль движется со скоростью 40 км/ч или выше, кратковременно нажмите кнопку RES+. Автомобиль вернется в режим скорости, заданной ранее.

Увеличение скорости движения при использовании круиз-контроля

Если система круиз-контроля уже включена:

- Нажмите и удерживайте нажатой кнопку RES+ на рулевом колесе до тех пор, пока не будет достигнута желаемая скорость движения, затем отпустите ее.
- Чтобы немного увеличить скорость движения, кратковременно нажмите кнопку вверх RES+. При каждом таком нажатии скорость движения автомобиля увеличивается приблизительно на 1 км/ч.

Показания спидометра могут отображаться в британской или метрической системе единиц измерения. См. *Меню настроек комбинации приборов в Комбинация приборов* → 111. Значение увеличения зависит от выбранной системы единиц измерения.

Уменьшение скорости движения при использовании системы круиз-контроля

Если система круиз-контроля уже включена:

- Нажмите и удерживайте нажатой кнопку SET- на рулевом колесе до тех пор, пока не будет достигнута желаемая скорость движения, затем отпустите ее.
- Чтобы немного уменьшить скорость движения, кратковременно нажмите кнопку SET-. При каждом таком нажатии скорость движения автомобиля уменьшается приблизительно на 1 км/ч.

Скорость движения, отображаемая спидометром, может выводиться в метрической или британской системах единиц. См. *Меню настроек комбинации приборов в Комбинация приборов* → 111. Значение уменьшения зависит от выбранной системы единиц измерения.

Обгон другого автомобиля при включенной системе круиз-контроля



Для увеличения скорости нажмите педаль акселератора. Как только нога будет убрана с педали акселератора, автомобиль вернется к скорости, ранее заданной для системы круиз-контроля. При нажатии педали акселератора или сразу после ее отпущения кратковременно нажмите кнопку SET-, и текущая скорость движения будет задана для системы круиз-контроля.

Пользование системой круиз-контроля при движении по холмистой местности

Действие системы круиз-контроля при движении по холмистой местности зависит от скорости движения, загрузки автомобиля и крутизны уклонов. При движении на крутой подъем для поддержания выбранной скорости может потребоваться нажать педаль акселератора. При движении на крутых спусках, чтобы контролировать скорость движения, может потребоваться нажатие педали тормоза или переключение на более низкую передачу. При нажатии педали тормоза система круиз-контроля отключается.

Выключение системы круиз-контроля

Существует пять способов выключения системы круиз-контроля:

- Слегка нажмите педаль тормоза (автомобили с механическими или автоматическими коробками передач).
- Нажмите педаль сцепления на несколько секунд или установите рычаг переключения передач в положение N (для механической коробки передач).
- Переведите рычаг селектора передач в положение N (нейтраль) (для автоматической коробки передач).
- Нажмите кнопку  (при соответствующей комплектации).
- Для выключения системы круиз-контроля нажмите кнопку .

Удаление данных о заданной скорости

Данные о ранее заданной скорости движения автомобиля удаляются из памяти системы при нажатии кнопки  или выключении зажигания.

Системы помощи водителю

Данный автомобиль может быть оборудован системами, действующими для предотвращения или снижения тяжести последствий при столкновениях, возникающих при движении, выполнении маневров задним ходом и парковки. Внимательно ознакомьтесь с данным разделом, прежде чем приступить к использованию этих систем.

Внимание

Не полагайтесь исключительно на действие систем помощи водителю. Наличие этих систем не устраняет необходимости внимательно и безопасно управлять автомобилем. Вы можете не услышать или не почувствовать сигналы привлечения внимания и предупреждения, подаваемые этими системами. Несоблюдение правил безопасного вождения может привести к травмам, гибели людей или повреждению автомобиля. См. *Предусмотрительность при вождении* → 205.

(см. продолжение)

Внимание (продолжение)

Во многих случаях эти системы:

- Не обнаруживают наличие детей, пешеходов, велосипедистов или животных.
- Не обнаруживают автомобили или объекты, находящиеся за пределами поля зрения систем.
- Не работают при любой скорости движения.
- Не предупреждают вас или не привлекают ваше внимание достаточное количество раз для того, чтобы избежать столкновения.
- Не работают в условиях плохой видимости или плохой погоды.
- Не работают, если датчики покрыты льдом, снегом или грязью.
- Не работают, если датчики загорожены наклейками, магнитами или металлическими пластинами.
- Не работают, если зоны вокруг датчиков имеют повреждения или отремонтированы некачественно.

Необходимо постоянно быть внимательным при управлении автомобилем и быть готовым к предпринятию соответствующих действий, в том числе к торможению.

Звуковые предупреждения

Некоторые системы помощи водителю привлекают его внимание к помехам для движения с помощью звуковых предупреждений. Информация о том, как можно изменить громкость звукового предупреждения, приведена в подразделе *Оборудование для повышения комфорта в Пользовательские настройки* → 147.

Системы помощи при парковке или движении задним ходом

При соответствующей комплектации камера заднего обзора (RVC), система помощи при парковке задним ходом (RPA) и система предупреждения об объектах, движущихся сзади в поперечном направлении (RCTA) могут помочь водителю избежать столкновения с препятствиями во время парковки. Всегда следите за обстановкой вокруг автомобиля во время парковки или движения задним ходом.

Камера заднего обзора (RVC)

При включении передачи заднего хода (R) с помощью камеры заднего обзора на дисплей, расположенный в центральной консоли, передается изображение зоны, находящейся за автомобилем. После вывода рычага селектора из положения R (задний ход) предыдущий экран

отображается на дисплее с небольшой задержкой. Для более раннего возврата к предыдущему экрану нажмите кнопку на дисплее информационно-развлекательной системы, переведите рычаг селектора в положение P (парковка) или доведите скорость движения автомобиля до 8 км/ч.

Для того чтобы отрегулировать яркость дисплея, нажмите кнопку MENU, когда экран камеры заднего обзора активен.

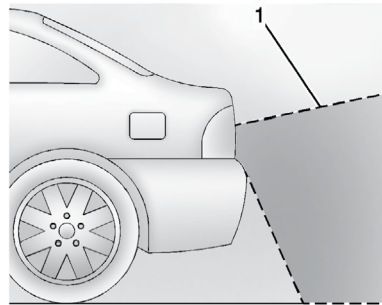

1. Зона охвата камеры системы заднего обзора.

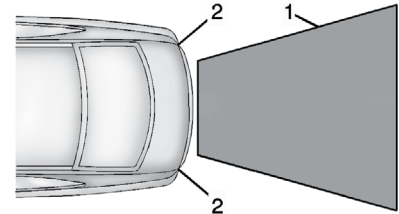

1. Зона охвата камеры системы заднего обзора.
2. Углы заднего бампера.

Отображаемые объекты могут располагаться ближе или дальше, чем они воспринимаются на экране. Размеры отображаемой зоны ограничены, и объекты, находящиеся слишком близко к углам бампера или под ним, могут быть на экране не видны.

На экране камеры заднего обзора могут отображаться предупреждения в виде треугольников. Они отображаются, если датчики системы помощи при парковке задним ходом обнаруживают препятствия. Цвет треугольников может изменяться с оранжевого на красный, и треугольник может увеличиваться в размерах по мере приближения к препятствию.

⚠ Внимание

Камера (-ы) заднего обзора не обнаруживает (-ют) пешеходов, велосипедистов, животных, а также предметы, расположенные вне поля зрения камер (-ы), ниже бампера или под автомобилем. Дистанция, отображаемая на дисплее, может отличаться от фактической. При движении автомобиля задним ходом не ориентируйтесь только по изображению, выводимому с помощью камер (-ы) заднего обзора. Перед началом движения задним ходом всегда убеждайтесь в безопасности маневра с помощью зеркал заднего вида и оценивая обстановку через боковые и заднее окна. Соблюдайте осторожность при движении задним ходом, чтобы избежать травмирования и/или гибели людей и повреждений автомобиля.

Система помощи при парковке

Датчики системы помощи при парковке задним ходом (RPA) при скорости движения назад менее 8 км/ч могут обнаруживать препятствия на расстоянии до 2,5 м от заднего бампера, на высоте 25 см от земли и ниже уровня бампера. Указанная дистанция обнаружения может сокращаться при жаркой или влажной погоде.

Если датчики заблокированы, объекты не обнаруживаются или возможно некорректное функционирование системы. Очищайте датчики от грязи, снега и льда. Также очищайте их после мойки автомобиля при отрицательных температурах наружного воздуха.

⚠ Внимание

Данная система не распознает наличие пешеходов, велосипедистов, животных или других предметов, расположенных ниже бампера, слишком близко или далеко от автомобиля. Она действует при скорости движения, не превышающей 8 км/ч. Во избежание травмирования и гибели людей, а также повреждения автомобиля, даже при наличии систем помощи при парковке перед началом движения всегда осматривайте зоны расположенные вокруг автомобиля, через окна и зеркала заднего вида.



На дисплее систем помощи при парковке на комбинации приборов могут отображаться столбцы, показывающие расстояние до объекта и расположение препятствий, обнаруживаемых датчиками систем помощи при парковке. По мере приближения к препятствию количество столбцов увеличивается и цвет столбцов изменяется с желтого на оранжевый и красный.

При первоначальном обнаружении препятствия, находящегося сзади, со стороны задней части салона раздастся однократное звуковое предупреждение. При нахождении объекта очень близко (менее 0,6 м сзади автомобиля) со стороны задней части салона будет подаваться пять звуковых сигналов.

Система предупреждения об объектах, движущихся сзади в поперечном направлении (RCTA)

Если автомобиль оснащен системой RCTA, на экране камеры заднего обзора отображается красный предупредительный значок – треугольник с левой или правой указательной стрелкой для предупреждения об объектах, движущихся в поперечном направлении с левой или правой стороны. Система RCTA обнаруживает объекты, движущиеся сзади в поперечном направлении, на расстоянии до 20 м с левой или правой

стороны автомобиля. При обнаружении объекта, в зависимости от направления, с которого он приближается, раздаются три звуковых сигнала с левой или правой стороны салона автомобиля.

Включение и отключение систем помощи при движении назад и парковке

Систему помощи при парковке задним ходом (RPA) и систему предупреждения об объектах, движущихся сзади в поперечном направлении (RCTA), можно включить или отключить в меню пользовательских настроек. См. *Системы предотвращения столкновения/контроля окружающего пространства* в *Пользовательские настройки* → 147.

Информацию о включении/отключении функции отображения символов системы помощи при парковке задним ходом см. в подразделе *Камера заднего обзора* в *Пользовательские настройки* → 147.

Система предупреждения о появлении объекта в «слепой» зоне (SBZA)

Система предупреждения о появлении объекта в «слепой» зоне (при соответствующей комплектации) относится к системам помощи при перестроении, помогающим водителю избегать стол-

кновений, возникающих при наличии движущихся объектов в так называемых «слепых» зонах, не просматриваемых водителем через зеркала заднего вида. Если включен указатель поворота и с соответствующей стороны обнаружен приближающийся автомобиль, индикатор будет мигать в качестве дополнительного предупреждения о том, что выполнять перестроение опасно. Данная система входит в состав системы помощи при перестроении (LCA). Перед использованием системы внимательно ознакомьтесь с информацией, приведенной в подразделе Система помощи при перестроении (LCA).

Система помощи при перестроении (LCA)

При соответствующей комплектации система помощи при перестроении LCA помогает водителю при смене полосы движения предотвратить столкновение с автомобилями, находящимися в «слепых» зонах, либо с автомобилями, которые стремительно приближаются к этим зонам сзади. Предупреждающий индикатор системы LCA загорается в соответствующем наружном зеркале заднего вида и будет мигать, если указатель поворота включен.

Внимание

Система LCA не предупреждает водителя о наличии автомобилей, пешеходов, велосипедистов или животных, движущихся вне зон действия системы. Данная система может не подавать предупреждения при смене полосы движения во всех условиях движения. Соблюдайте осторожность при смене занимаемой полосы движения, чтобы избежать травм, гибели людей и повреждения автомобиля. Перед выполнением перестроений всегда оценивайте дорожную обстановку с помощью зеркал заднего вида, оглядываясь назад и включая соответствующие указатели поворотов.

Зоны действия системы LCA

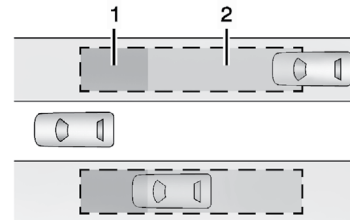

1. Зона действия системы SBZA.
2. Зона действия системы LCA.

Датчики системы LCA действуют в зоне, приблизительно равной ширине одной полосы движения по обеим сторонам автомобиля (3,5 м). Высота зоны действия системы от уровня земли составляет приблизительно 0,5–2,0 м. Зоны действия системы SBZA начинаются от каждого наружного зеркала заднего вида и простираются приблизительно на 5 м назад. Система также предупреждает водителя о быстром приближении автомобилей, начиная с расстояния до 25 м сзади автомобиля.

Действие системы

Индикаторы системы LCA загораются на наружных зеркалах заднего вида, когда система обнаруживает автомобили, движущиеся по соседней полосе в «слепых» зонах, расположенных слева и справа от автомобиля, или быстро приближающиеся к этим зонам сзади. Горящий индикатор системы LCA указывает на то, что перестроение в данный момент может быть небезопасным. Перед выполнением перестроений всегда оценивайте дорожную обстановку с помощью зеркал заднего вида (в том числе индикаторов системы LCA), оглядываясь назад и включая соответствующие указатели поворотов.



**Индикатор
левого наружного
зеркала заднего
вида**



**Индикатор
правого
наружного
зеркала заднего
вида**

При запуске двигателя оба индикатора на наружных зеркалах заднего вида кратковременно подсвечиваются, что свидетельствует о готовности системы к работе. При движении автомобиля вперед индикатор левого или правого наружного зеркала заднего вида активируется, если в соответствующей «слепой» зоне обнаруживается автомобиль.

Если включен указатель поворота и в «слепой» зоне, расположенной на этой стороне, обнаруживается автомобиль, то световой индикатор системы начнет мигать, предупреждая водителя об опасности при смене занимаемой полосы.

Систему LCA можно отключить в меню пользовательских настроек. См. *Системы обнаружения/предупреждения о возмож-*

ном столкновении в Пользовательские настройки → 147. Если система LCA выключена самим водителем, то при нормальных условиях движения индикаторы данной системы активироваться не будут.

Если система функционирует ненадлежащим образом

Система LCA требует калибровки для обеспечения ее наилучшей работоспособности. Для этого необходимо проехать некоторое расстояние на автомобиле. Калибровка будет выполнена быстрее при поездке по прямому участку шоссе, по которому движутся другие автомобили и на обочинах которого расположены какие-либо объекты, например, дорожные ограждения. Во время поездки система LCA не будет активирована до тех пор, пока скорость движения автомобиля не достигнет 24 км/ч.

Индикаторы системы LCA могут не загораться, если ваш автомобиль обгоняет другой автомобиль на высокой скорости или проезжает на высокой скорости мимо неподвижного автомобиля. Система LCA может реагировать на объекты, прикрепленные к автомобилю сзади, такие как прицеп, велосипед или другой объект, габариты которого выступают за габариты автомобиля. Также такие объекты могут препятствовать обнаружению автомобилей. Это не является признаком неис-

правности данной системы и не означает, что автомобиль требует технического обслуживания.

Система LCA может не реагировать на автомобили, движущиеся по соседним полосам движения, в дождливую погоду или на извилистой дороге. Это не является признаком неисправности системы. Индикаторы могут загораться, если система среагировала на ограждения, знаки, деревья, кустарники и другие неподвижные объекты. Это нормальное явление, не свидетельствующее о неисправности системы.

Система LCA не действует, если ее датчики, расположенные в левом и правом углах заднего бампера, покрыты грязью, снегом, льдом, либо при сильном ливне. Инструкции по очистке см. в *Мойка автомобиля в Уход за кузовом* → 329. Если после очистки датчиков на дисплее информационного центра (DIC) все еще отображается сообщение о неисправности системы, обратитесь в авторизованный сервисный центр.

Если предупреждающие индикаторы системы LCA не включаются, когда в пределах «слепых» зон движутся автомобили или стремительно к ним приближаются, а все датчики очищены, возможно, система требует обслуживания. Обратитесь в авторизованный сервисный центр.

Если водитель не отключал систему LCA, но она не функционирует по какой-либо причине, опция Lane Change Alert On (включить систему помощи при перестроении) будет неактивна в меню пользовательских настроек.

Топливо

Запрещается использовать топливо E85 или FlexFuel. Запрещается использовать смеси бензина и этанола с содержанием более 15% этанола.

Если автомобиль оборудован двигателями LTG 2,0 л L4 с турбонаддувом и LT1 6,2 л V8, в целях обеспечения наилучших рабочих характеристик двигателя и максимальной топливной экономичности настоятельно рекомендуется использовать неэтилированный бензин с октановым числом 98, соответствующий ТЕХНИЧЕСКОМУ РЕГЛАМЕНТУ ТАМОЖЕННОГО СОЮЗА ТР ТС 013/2011 О ТРЕБОВАНИЯХ К АВТОМОБИЛЬНОМУ И АВИАЦИОННОМУ БЕНЗИНУ, ДИЗЕЛЬНОМУ И СУДОВОМУ ТОПЛИВУ, ТОПЛИВУ ДЛЯ РЕАКТИВНЫХ ДВИГАТЕЛЕЙ И МАЗУТУ и спецификации ASTM D4814. Кратковременно допускается использовать бензин с октановым числом 95. Однако использование бензина с октановым числом ниже 98 приведет к ухудшению динамики разгона и увеличению расхода топлива. При возникновении детонации как можно скорее заправьте автомобиль бензином с октановым числом 98 во избежание повреждения двигателя. Если наблюдается сильная детонация при работе двигателя на бензине с октановым числом 98, обратитесь в авторизованный сервисный центр для проверки систем двигателя.

Если автомобиль оборудован двигателем LGX 3,6 л V6, используйте неэтилированный бензин с октановым числом не менее 95, соответствующий ТЕХНИЧЕСКОМУ РЕГЛАМЕНТУ ТАМОЖЕННОГО СОЮЗА ТР ТС 013/2011 О ТРЕБОВАНИЯХ К АВТОМОБИЛЬНОМУ И АВИАЦИОННОМУ БЕНЗИНУ, ДИЗЕЛЬНОМУ И СУДОВОМУ ТОПЛИВУ, ТОПЛИВУ ДЛЯ РЕАКТИВНЫХ ДВИГАТЕЛЕЙ И МАЗУТУ и спецификации ASTM D4814. Использование бензина с октановым числом меньше 95 может привести к повреждению систем и компонентов автомобиля и ухудшению топливной экономичности.

Если автомобиль оборудован двигателем LT4 6,2 л V8 с механическим нагнетателем, см. *Топливо* в приложении для моделей HP.

Запрещенное топливо

Осторожно

Не допускается использовать топливо с любыми из следующих характеристик; это может привести к выходу автомобиля из строя и аннулированию гарантии.

- В автомобилях, не адаптированных к использованию топлива FlexFuel, запрещается использовать топливо с содержанием этанола более 15%, такое как топливные смеси со средним содержанием этанола (содержание этанола 16–50%), E85 или FlexFuel.
- Запрещается использовать топливо с любым содержанием метанола, метилала и анилина. Такое топливо может вызвать коррозию металлических деталей двигателя, а также разрушение пластмассовых и резиновых деталей топливной системы.
- Запрещается использовать топливо, содержащее трикарбонил-метилциклопентадиенил-марганец (ММТ), которое может привести к повреждению системы контроля токсичности отработанных газов и свечей зажигания.

(см. продолжение)

Осторожно (продолжение)

- Запрещается использовать топливо, октановое число которого меньше рекомендуемого. Использование такого топлива приведет к снижению топливной экономичности и ухудшению рабочих характеристик двигателя, а также может снизить срок службы каталитического нейтрализатора. При использовании топлива нерекондуемого типа может загораться контрольная лампа «Проверьте двигатель» и автомобиль может не пройти проверку на соответствие нормам токсичности отработанных газов. Если диагностика покажет, что неисправность вызвана неправильным типом используемого топлива, то на ее устранение гарантийные обязательства производителя не распространяются.

Присадки к топливу

Бензин должен содержать моющие присадки, которые предотвращают появление отложений на компонентах двигателя и топливной системы. Чистые топливные форсунки и впускные клапаны способствуют эффективной работе системы управления токсичностью отработанных газов. Некоторые виды бензина не содержат необходимого количества моющих присадок. Чтобы восполнить этот недостаток, рекомендуется добавлять в топливный бак средство для очистки топливной системы Fuel System Treatment PLUS при каждой замене моторного масла или через каждые 12 000 км, в зависимости от того, что наступит раньше. См. *Топливо* → 253.

Средство GM Fuel System Treatment PLUS – это единственная присадка к топливу, которая рекомендована корпорацией General Motors. Эту присадку вы можете приобрести у вашего дилера.

Заправка автомобиля топливом

⚠ Внимание

Пары бензина очень легко воспламеняются, что может привести к получению тяжелых травм и даже к смерти.

- Во избежание получения травм внимательно ознакомьтесь с инструкциями, имеющимися на заправочных станциях, и строго соблюдайте их.
- Глушите двигатель на время заправки топливом.
- Не приближайтесь с искрящими, горящими или дымящимися предметами к местам, где находится топливо.
- Не оставляйте включенную топливораздаточную колонку без присмотра.
- Не пользуйтесь мобильным телефоном во время заправки топливом.
- Не садитесь в автомобиль во время заполнения бака топливом.
- Не разрешайте детям приближаться к топливораздаточной колонке.

(см. продолжение)

Внимание (продолжение)

- Топливо может выплеснуться из заливной горловины топливного бака, если топливозаправочный пистолет вставить в нее слишком быстро. Это может произойти, если бак практически полный, и наиболее вероятно в жаркую погоду. Аккуратно вставьте топливозаправочный пистолет и дождитесь момента, когда прекратится шипение, чтобы суметь вовремя остановиться до того, как польется топливо.

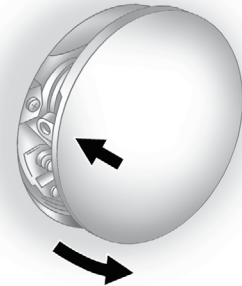

Для того чтобы открыть лючок горловины заливного отверстия, следует нажать крышку лючка чуть дальше середины крышки, со стороны задней части автомобиля.

Автомобиль оборудован системой заправки без крышки топливозаправочной горловины. Необходимо полностью вставить и зафиксировать топливозаправочный пистолет до начала заправки топливом.

⚠ Внимание

Если продолжить заполнение топливного бака после трех щелчков стандартного топливозаправочного пистолета, может произойти следующее:

- Ухудшение рабочих характеристик двигателя, внезапная остановка двигателя или повреждение топливной системы.
- Пролив топлива.
- Возгорание топлива.

Будьте осторожны и не проливайте топливо! По окончании заправки, прежде чем вынуть топливозаправочный пистолет, подождите несколько секунд. Если топливо попало на лакокрасочное покрытие кузова, как можно скорее удалите следы топлива. См. Уход за кузовом → 329.

⚠ Внимание

Если при заправке происходит возгорание бензина, не вынимайте топливозаправочный пистолет из горловины топливного бака. Для прекращения подачи топлива отключите подачу топлива на топливозаправочной колонке или попросите об этом служащего заправочной станции. Немедленно покиньте опасную зону.

Заполнение топливного бака из канистры

Если в автомобиле закончился бензин и требуется заправка топливом из канистры, выполните следующие действия:

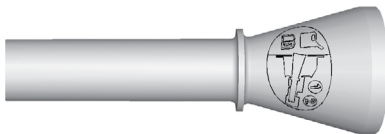

1. Найдите топливную воронку без крышки под ковриком багажного отделения автомобиля.
2. Вставьте топливную воронку в горловину заливного отверстия и зафиксируйте.

⚠ Внимание

Не заправляйте автомобиль топливом без использования топливной воронки. Это может привести к проливу бензина или повреждению заправочной системы. Это также может быть причиной возникновения пожара. Вы или другие люди могут получить тяжелые ожоги, а автомобиль может быть поврежден.

3. Извлеките воронку из топливозаправочной горловины и очистите ее. Поместите воронку обратно в место ее хранения.

Заполнение канистр топливом

Внимание

Заправка топливом канистр, находящихся в автомобиле, может привести к воспламенению выходящих при этом паров топлива из-за действия статического электричества или по другой причине. Вы или другие люди могут получить травмы, а автомобиль может быть поврежден. Всегда:

- Используйте только надлежащие канистры
- Перед заправкой топлива извлеките канистру из автомобиля (салона, багажного отделения или кузова пикапа).
- Установите канистру на землю.
- Перед включением топливораздаточной колонки вставьте топливозаправочный пистолет в горловину канистры и удерживайте его в горловине до окончания заправки канистры.
- Наполните канистру на 95%, не более, чтобы осталось место для расширения паров топлива.

(см. продолжение)

Внимание (продолжение)

- Не курите, не зажигайте спички и не пользуйтесь зажигалками при заправке топливом.
- Не пользуйтесь мобильным телефоном и другими электронными устройствами при заправке топливом.

Буксировка прицепа

Общие сведения о буксировке

Данный автомобиль для буксировки прицепа не предназначен.

Установка дополнительного оборудования

Дополнительное электрооборудование

Внимание

Диагностический разъем (DLC) используется для обслуживания автомобиля и проверки уровня токсичности отработанных газов. См. *Контрольная лампа неисправности (контрольная лампа «Проверьте двигатель»)* → 121. Неоригинальные устройства, подключаемые к диагностическому разъему (DLC), например, устройства для отслеживания действий водителя, устанавливаемые автотранспортными предприятиями, могут нарушать работу систем автомобиля. Это может отрицательно повлиять на поведение автомобиля на дороге и привести к аварии. Кроме того, такие устройства могут получать доступ к информации, хранящейся в системах автомобиля.

Осторожно

Установка некоторых видов дополнительного электрооборудования может привести к повреждению или отказу компонентов автомобиля, что не будет покрываться условиями гарантийного обслуживания. Перед установкой дополнительного электрооборудования обратитесь за консультациями к официальному дилеру.

Использование некоторых видов дополнительного электрооборудования может привести к разряду 12-вольтной аккумуляторной батареи автомобиля, даже если автомобиль не используется.

Данный автомобиль оборудован системой подушек безопасности. Перед тем как установить на автомобиль любое дополнительное электрооборудование, см. *Техническое обслуживание автомобиля, оборудованного системой подушек безопасности* → 80 и *Установка дополнительного оборудования на автомобиле с системой подушек безопасности* → 81.

Уход за автомобилем

Общие сведения

Общие сведения	260
Дополнительное оборудование и внесение изменений в конструкцию автомобиля	260

Проверки автомобиля

Самостоятельное техническое обслуживание	261
Капот	262
Моторный отсек	263
Моторное масло	268
Индикатор срока службы моторного масла	271
Рабочая жидкость автоматической коробки передач	272
Масло механической коробки передач	272
Гидропривод сцепления	272
Воздухоочиститель/воздушный фильтр	273
Система охлаждения двигателя	274
Охлаждающая жидкость	276
Перегрев двигателя	279
Жидкость омывателя ветрового стекла	281
Тормозная система	282
Тормозная жидкость	283
Аккумуляторная батарея	284
Задний мост	285

Проверка системы блокировки рычага селектора автоматической коробки передач	285
Проверка стояночного тормоза и стопорной защелки автоматической коробки передач (положение Р (парковка))	286
Замена щеток стеклоочистителя	286
Замена ветрового стекла	287

Регулировка направления оптических осей фар

Регулировка направления оптических осей фар	287
---	-----

Замена ламп

Замена ламп	287
Галогенные лампы	287
Ксеноновые лампы	287
Лампы передних указателей поворота (только сторона переднего пассажира)	288
Задний комбинированный фонарь (лампы указателей поворота, габаритных огней, стоп-сигналов и фонарей заднего хода)	288
Фонарь освещения государственного номерного знака	289
Перечень заменяемых ламп	290

Система электрооборудования

Перегрузка системы электрооборудования	290
Предохранители и автоматы защиты цепей	291
Блок предохранителей, расположенный в моторном отсеке	291
Блок предохранителей, расположенный в багажном отделении	294

Колеса и шины

Шины	297
Всесезонные шины	298
Зимние шины	298
Шины Runflat	298
Низкопрофильные шины	299
Летние шины	300
Маркировка на боковине шины	300
Обозначение шин	301
Термины и определения, относящиеся к шинам	302
Давление воздуха в шинах	304
Давление воздуха в шинах для движения с высокой скоростью	305
Монитор давления воздуха в шинах	305
Действие монитора давления воздуха в шинах	306
Проверка состояния шин	309

Перестановка колес	309
Замена шин	311
Приобретение новых шин	311
Размерность шин и колес	312
Система классификации качества автомобильных шин (UTQG)	313
Балансировка колес и регулировка параметров установки колес	314
Замена колесных дисков	314
Цепи противоскольжения	315
При повреждении шины	316
Комплект компрессора и герметика для ремонта шин	317
Хранение комплекта компрессора и герметика для ремонта шин	323

Запуск двигателя от аккумуляторной батареи другого автомобиля

Запуск двигателя от аккумуляторной батареи другого автомобиля	324
---	-----

Буксировка автомобиля

Буксировка автомобиля	327
Буксировка автомобиля транспортным средством, используемым для отдыха	329

Уход за автомобилем

Уход за кузовом	329
Уход за салоном	335
Напольные коврики	338

Общие сведения

Для проведения технического обслуживания и приобретения оригинальных запасных частей обращайтесь в авторизованный сервисный центр. Вам предложат оригинальные запасные части и окажут помощь квалифицированные специалисты компании GM.

Оригинальные запасные части GM имеют следующую маркировку:

ACDelco

Genuine  Parts

 Accessories

Дополнительное оборудование и внесение изменений в конструкцию автомобиля

Установка неоригинального дополнительного оборудования или самовольное внесение изменений в конструкцию авто-

мобиля может привести к возникновению неисправностей таких систем, как система подушек безопасности и тормозная система, к ухудшению устойчивости и управляемости автомобиля, повышению объема выброса загрязняющих веществ, ухудшению плавности хода, управляемости, аэродинамических характеристик, а также к неисправностям различных электронных систем, таких как антиблокировочная, противобуксовочная системы и система поддержания курсовой устойчивости. Кроме того, возможно возникновение неисправностей или повреждений, на которые не распространяется гарантия производителя.

На устранение неисправностей элементов подвески, являющихся результатом выхода значений высоты дорожного просвета (по причине установки дооборудования) за пределы номинального диапазона, установленного заводом-изготовителем, гарантия производителя не распространяется.

На устранение неисправностей, возникших в результате несанкционированного изменения конструкции и установки и/или использования неоригинальных компонентов, включая электронные блоки управления, или несанкционированного изменения программного обеспечения, гарантия производителя не распространяется.

Аксессуары GM разрабатываются для дополнения существующих систем автомобиля и использования совместно с компонентами и системами данного автомобиля. Устанавливайте дополнительное оборудование на ваш автомобиль в авторизованных дилерских центрах, где вам предоставят оригинальные аксессуары GM и услуги квалифицированных специалистов.

См. также *Установка дополнительного оборудования на автомобиль с системой подушек безопасности* → 81.

Проверки автомобиля

Самостоятельное техническое обслуживание

Внимание

Выполнять работы по обслуживанию вашего автомобиля может быть опасно при отсутствии соответствующих знаний, навыков, руководств по эксплуатации и/или ремонту, а также запасных частей. Всегда выполняйте указания, приведенные в Руководстве по эксплуатации и/или Руководстве по техническому обслуживанию вашего автомобиля, ознакомившись с ними до начала выполнения работ.

При самостоятельном техническом обслуживании автомобиля используйте соответствующее Руководство по ремонту и эксплуатации. В нем содержится значительно больше информации, чем в данном Руководстве.

Данный автомобиль оборудован системой подушек безопасности. Перед выполнением самостоятельных работ по техническому обслуживанию см. *Техническое обслуживание автомобиля, оборудованного системой подушек безопасности* → 80.

Ведите записи с указанием перечня приобретаемых запасных частей, величины пробега и даты на момент выполнения всех работ по техническому обслуживанию и ремонту. См. *Журнал учета технического обслуживания и ремонта* → 353.

Осторожно

Наличие даже небольших частиц грязи может приводить к нарушению работоспособности систем автомобиля. Не допускайте попадания загрязнений в рабочие жидкости, на крышки бачков и емкостей с рабочими жидкостями, а также на маслоизмерительные щупы.

Капот

Для того, чтобы открыть капот:



1. Потяните ручку защелки замка капота, расположенную под приборной панелью слева от рулевого колеса, над упором для ноги.

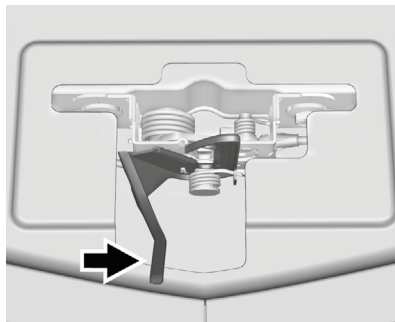

2. Затем подойдите к передней части автомобиля и найдите рычаг вспомогательной защелки замка капота под передней кромкой капота. Переместите рычаг вправо одновременно поднимая капот.

Для того, чтобы закрыть капот:

1. Прежде чем закрывать капот, убедитесь в том, что крышки всех заправочных емкостей находятся на своих местах и плотно затянуты. Затем поднимите капот, чтобы снять нагрузку.

2. Потяните капот вниз со стороны переднего пассажира, чтобы плотно закрыть его. Проверьте надежность запирания замка капота. При необходимости повторите вышеуказанные действия.

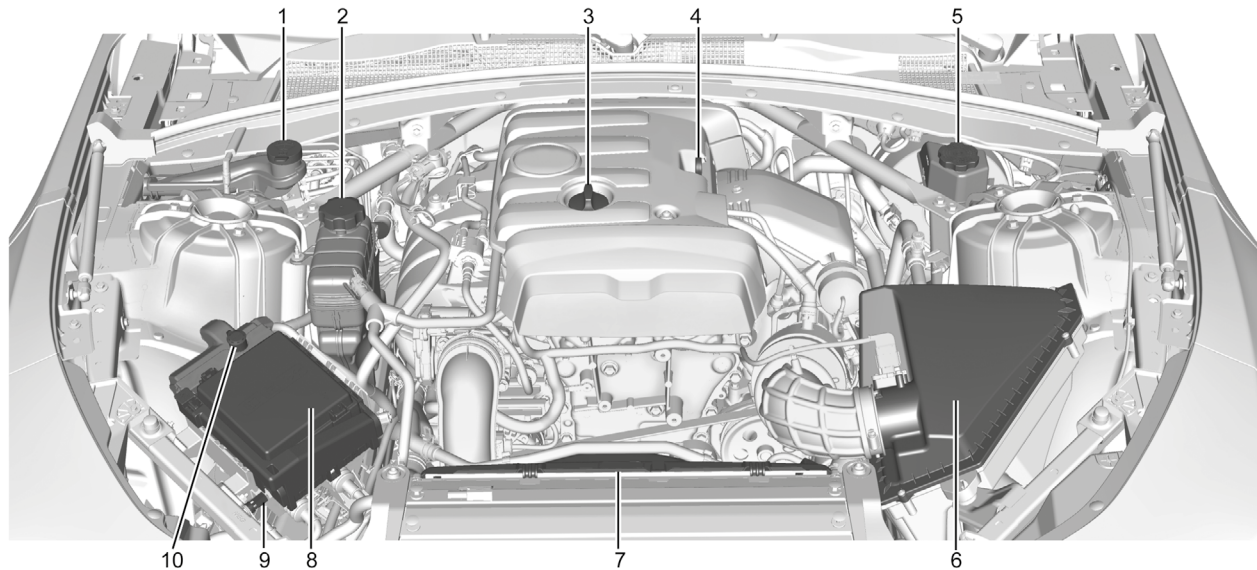
Моторный отсек**Двигатель 2,0 л L4 (LTG)**

1. Бачок жидкости омывателя ветрового стекла. См. *Жидкость омывателя ветрового стекла* → 281.
2. Крышка расширительного бачка системы охлаждения двигателя. См. *Система охлаждения двигателя* → 274.
3. Крышка маслозаливной горловины двигателя. См. *Моторное масло* → 268.
4. Маслоизмерительный щуп. См. *Моторное масло* → 268.
5. Бачок гидроприводов тормозной системы и выключения сцепления. См. *Тормозная жидкость* → 283 и *Гидропривод сцепления* → 272.
6. *Воздухоочиститель/воздушный фильтр* → 273.
7. Вентилятор системы охлаждения двигателя (не виден). См. *Система охлаждения двигателя* → 274.
8. *Блок предохранителей, расположенный в моторном отсеке* → 291.
9. Вынесенная отрицательная (-) клемма аккумуляторной батареи. См. *Запуск двигателя от аккумуляторной батареи другого автомобиля* → 324.
10. Вынесенная положительная (+) клемма аккумуляторной батареи. См. *Запуск двигателя от аккумуляторной батареи другого автомобиля* → 324.

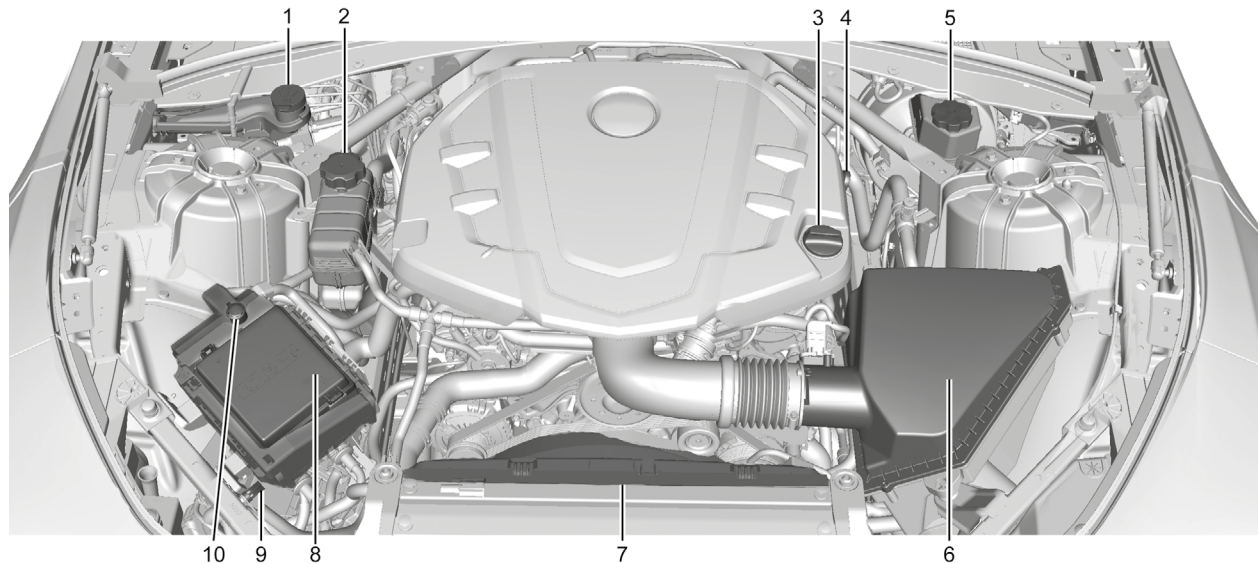

Двигатель 3,6 л V6 (LGX)

1. Бачок жидкости омывателя ветрового стекла. См. *Жидкость омывателя ветрового стекла* → 281.
2. Крышка расширительного бачка системы охлаждения двигателя. См. *Система охлаждения двигателя* → 274.
3. Крышка маслозаливной горловины двигателя. См. *Моторное масло* → 268.
4. Маслоизмерительный щуп. См. *Моторное масло* → 268.
5. Бачок гидроприводов тормозной системы и выключения сцепления. См. *Тормозная жидкость* → 283 и *Гидропривод сцепления* → 272.
6. *Воздухоочиститель/воздушный фильтр* → 273.
7. Вентилятор системы охлаждения двигателя (не виден). См. *Система охлаждения двигателя* → 274.
8. *Блок предохранителей, расположенный в моторном отсеке* → 291.
9. Вынесенная отрицательная (-) клемма аккумуляторной батареи. См. *Запуск двигателя от аккумуляторной батареи другого автомобиля* → 324.
10. Вынесенная положительная (+) клемма аккумуляторной батареи. См. *Запуск двигателя от аккумуляторной батареи другого автомобиля* → 324.

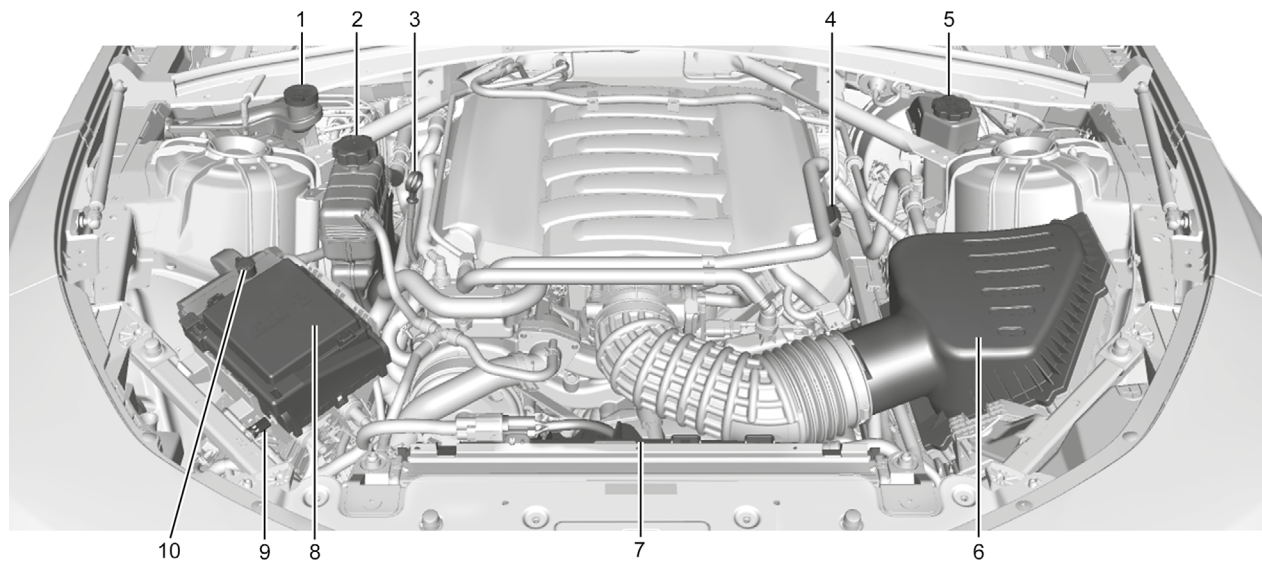

Двигатель 6,2 л V8 (LT1)

1. Бачок жидкости омывателя ветрового стекла. См. *Жидкость омывателя ветрового стекла* → 281.
2. Крышка расширительного бачка системы охлаждения двигателя. См. *Система охлаждения двигателя* → 274.
3. Маслоизмерительный щуп. См. *Моторное масло* → 268.
4. Крышка маслосаливной горловины двигателя. См. *Моторное масло* → 268.
5. Бачок гидроприводов тормозной системы и выключения сцепления. См. *Тормозная жидкость* → 283 и *Гидропривод сцепления* → 272.
6. *Воздухоочиститель/воздушный фильтр* → 273.
7. Вентилятор системы охлаждения двигателя (не виден). См. *Система охлаждения двигателя* → 274.
8. *Блок предохранителей, расположенный в моторном отсеке* → 291.
9. Вынесенная отрицательная (-) клемма аккумуляторной батареи. См. *Запуск двигателя от аккумуляторной батареи другого автомобиля* → 324.

10. Вынесенная положительная (+) клемма аккумуляторной батареи. См. *Запуск двигателя от аккумуляторной батареи другого автомобиля* → 324.

Если автомобиль оборудован двигателем 6,2 л. V8 LT4 см. приложение для моделей HP.

Моторное масло

Для сохранения надлежащих рабочих характеристик двигателя и обеспечения его долговечности особое внимание следует уделять состоянию моторного масла. Следуя этим простым, но важным рекомендациям, можно поддерживать автомобиль в хорошем состоянии:

- Используйте моторное масло только рекомендуемого класса качества и с заданным уровнем вязкости. См. *Правильный выбор типа моторного масла* далее в данном разделе.
- Регулярно проверяйте уровень моторного масла и поддерживайте заданный уровень. См. *Проверка уровня моторного масла и Когда добавлять моторное масло* далее в данном разделе.
- Соблюдайте интервалы замены моторного масла. См. *Индикатор срока службы моторного масла* → 271.

- Правильно утилизируйте отработанное моторное масло. См. *Правила утилизации отработанного масла* далее в данном разделе.

Проверка уровня моторного масла

Рекомендуется проверять уровень моторного масла при каждой заправке автомобиля топливом. Для наиболее точного определения уровня моторного масла автомобиль необходимо установить на ровную горизонтальную поверхность. Рукоятка маслоизмерительного щупа двигателя выполнена в виде кольца. Информация о месте расположения маслоизмерительного щупа приведена в *Моторный отсек* → 263.

Для точного измерения уровня моторного масла:

1. Заглушите двигатель и подождите несколько минут, чтобы масло стекло в поддон масляного картера. В противном случае результат проверки будет неточным.

⚠ Внимание

Рукоятка маслоизмерительного щупа может быть горячей и обжечь вас. Перед тем как взяться за рукоятку щупа, наденьте перчатки или используйте чистую ветошь.

- Извлеките щуп и насухо оботрите неворсистым материалом, затем вставьте его на место до упора. Снова извлеките щуп и, держа его вертикально, определите уровень масла.

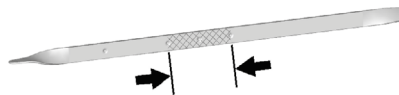
Когда добавлять моторное масло**Двигатель 2,0 л L4 LTG****Маслоизмерительный щуп двигателя LGX 3,6 л V6, щуп двигателя 6,2 л V8 аналогичен**

Если уровень моторного масла находится ниже зоны щупа, имеющей крестообразную насечку, добавьте 1 л масла рекомендуемого типа и снова проверьте его уровень. См. *Правильный выбор типа моторного масла* далее в данном разделе.

Информация о необходимом объеме моторного масла приведена в *Заправочные емкости и спецификации* → 355.

Осторожно

Не допускайте работы двигателя с уровнем моторного масла, превышающим заданный. Если уровень моторного масла находится выше или ниже зоны с насечкой маслоизмерительного щупа, это может привести к повреждению компонентов двигателя. При избыточном уровне моторного масла, т. е. если уровень масла находится выше зоны с крестообразной насечкой щупа, возможно повреждение компонентов двигателя. Необходимо слить избыток масла или воздержаться от поездок до тех пор, пока эта операция не будет выполнена квалифицированным специалистом.

Информация о месте расположения крышки маслозаливной горловины двигателя приведена в *Моторный отсек* → 263.

Добавьте такое количество моторного масла, чтобы уровень масла находился в зоне с крестообразной насечкой щупа. Затем установите маслоизмерительный щуп на место до упора.

Правильный выбор моторного масла

Выбор типа моторного масла должен производиться с учетом рекомендуемого класса качества и уровня вязкости моторного масла. См. *Рекомендованные рабочие жидкости и смазочные материалы* → 350.

Спецификация

Используйте те моторные масла, которые имеют на упаковке торговый знак dexos1™. Рекомендуется использовать моторные масла, которые упакованы в контейнеры с торговым знаком dexos1. Этот знак указывает на то, что данное моторное масло соответствует спецификации dexos1. Подробнее см. на веб-сайте www.gmdexos.com.



Осторожно

Использование неподходящего моторного масла может привести к повреждению двигателя, на устранение которых гарантия производителя не распространяется.

Уровень вязкости

Наиболее подходящим для двигателя данного автомобиля является моторное масло с вязкостью по SAE 5W-30.

Эксплуатация в условиях низкой температуры. В районах с предельно низкими температурами, где температура воздуха опускается ниже -29°C , допускается использование масла SAE 0W-30. Масло с таким уровнем вязкости облегчает запуск двигателя в условиях предельно низких температур. При выборе масла с подходящим уровнем вязкости убедитесь в том, что выбранное масло отвечает спецификации dexos1. См. *Спецификация* выше в данном разделе.

Присадки к моторному маслу/ промывочные материалы

Не добавляйте в масло какие-либо присадки. Для обеспечения заданных рабочих характеристик и долговечности двигателя необходимо использовать моторные масла только рекомендуемого типа, соответствующие спецификации dexos1 и имеющие сертификационный знак dexos на упаковке.

Не рекомендуется использование промывочных материалов, поскольку это может привести к выходу двигателя из строя. На подобные случаи гарантия производителя не распространяется.

Правила утилизации отработанного масла

Отработанное моторное масло содержит вредные примеси, способные вызвать раздражение кожных покровов и даже приводить к раку кожи. Не допускайте длительного контакта кожных покровов с отработанным маслом. Руки следует мыть водой с мылом или средством для мытья рук, способным к глубокой очистке кожи. Одежду, испачканную отработанным маслом, следует тщательно выстирать или надлежащим образом утилизировать. Обратитесь к инструкциям изготовителя моторного масла для получения информации об использовании и утилизации отработанного масла и материалов, загрязненных моторным маслом.

Отработанное моторное масло опасно для окружающей среды. При самостоятельной замене масла, прежде чем утилизировать масляный фильтр, слейте из него все масло. Не выливайте отработанное моторное масло в мусорный бак, на землю, в канализацию или водоемы. Масло следует сдавать для вторичной переработки в специальные приемные пункты.

Индикатор срока службы моторного масла

Периодичность замены моторного масла

Автомобиль оборудован компьютерной системой – индикатором срока службы моторного масла, которая указывает, когда необходимо заменять моторное масло и масляный фильтр. Это зависит от нескольких факторов, включая преимущественное значение частоты вращения коленчатого вала двигателя, температуру двигателя и пробег автомобиля. В зависимости от условий эксплуатации автомобиля, пробег, при котором необходима замена моторного масла, может значительно различаться. Для того чтобы индикатор срока службы моторного масла работал корректно, его показания необходимо сбрасывать после каждой замены масла.

Если система определяет, что ресурс моторного масла подходит к концу, выводится сообщение о необходимости замены моторного масла CHANGE ENGINE OIL SOON («Замените моторное масло в ближайшее время»). См. *Сообщения о состоянии моторного масла* → 139. После появления данного сообщения замену моторного масла следует выполнить при первой же возможности (в течение

последующих 1000 км пробега). При эксплуатации автомобиля в благоприятных условиях индикатор срока службы моторного масла может не выводить сообщение о необходимости замены моторного масла вплоть до одного года. Моторное масло и масляный фильтр необходимо заменять по меньшей мере один раз в год, каждый раз сбрасывая показания системы. Для замены масла и перезагрузки системы следует обращаться в авторизованный сервисный центр. Регулярно проверяйте уровень моторного масла и поддерживайте заданный уровень.

При случайном сбросе показаний индикатора срока службы моторного масла замену масла необходимо произвести через 5000 км пробега, отсчитывая от момента последней замены масла. Помните: сброс показаний индикатора срока службы моторного масла необходимо производить только после выполнения замены масла.

Как сбросить показания индикатора срока службы моторного масла

Сброс показаний системы необходимо производить после каждой замены масла, чтобы система могла рассчитывать срок следующей замены моторного масла. Для сброса показаний системы:

1. Используя кнопки управления информационным центром, выведите на дисплей системы DIC сообщение REMAINING OIL LIFE («Оставшийся ресурс моторного масла»). См. *Информационный центр (DIC)* → 129.
2. Чтобы сбросить показания индикатора срока службы моторного масла, нажмите и удерживайте нажатой кнопку SEL, находясь в режиме OIL LIFE («Ресурс моторного масла»). Показания индикатора срока службы моторного масла изменятся на «100%».

Сбросить показания индикатора срока службы моторного масла можно также следующим образом:

1. Установите режим ON/RUN кнопки пуска, но не запускайте двигатель.
2. В течение пяти секунд три раза подряд плавно нажмите до упора и отпустите педаль акселератора.

Система перезагружена, если не выводится сообщение CHANGE ENGINE OIL SOON.

Если сообщение CHANGE ENGINE OIL SOON после запуска двигателя появляется снова, значит, индикатора срока службы моторного масла не сбросился (не установлен на 100 %). Повторите описанную процедуру.

Рабочая жидкость автоматической коробки передач

Проверка уровня рабочей жидкости автоматической коробки передач

Необходимость проверки уровня рабочей жидкости автоматической коробки передач, как правило, отсутствует.

Единственной причиной снижения уровня рабочей жидкости в коробке передач может быть наличие утечек. При обнаружении следов утечек как можно скорее доставьте автомобиль в авторизованный сервисный центр для ремонта.

Данный автомобиль не оборудован шупом измерения уровня рабочей жидкости в автоматической коробке передач. Предусмотрена специальная процедура проверки уровня и замены рабочей жидкости и автоматической коробке передач. Данная процедура является трудоемкой, поэтому она должна выполняться специалистами авторизованного сервисного центра. Для получения более подробной информации обращайтесь в авторизованный сервисный центр.

Соблюдайте интервалы замены рабочей жидкости и фильтра, указанные в *Плановое техническое обслуживание* → 341.

Используйте только ту рабочую жидкость, которая указана в *Рекомендованные рабочие жидкости и смазочные материалы* → 350.

Масло механической коробки передач

Необходимость проверки уровня масла в механической коробке передач, как правило, отсутствует. Единственной причиной снижения уровня масла в коробке передач может быть наличие утечек. При обнаружении следов утечек как можно скорее доставьте автомобиль в авторизованный сервисный центр для ремонта. Используйте только то масло, которое указано в *Рекомендованные рабочие жидкости и смазочные материалы* → 350.

Гидропривод сцепления

В автомобилях с механической коробкой передач необходимость проверки уровня жидкости в бачке рабочей жидкости тормозной системы/гидропривода сцепления отсутствует. Единственной причиной снижения уровня рабочей жидкости может быть наличие утечек. Долив рабочей жидкости не устраняет причины утечки. Снижение уровня рабочей жидкости может указывать на наличие неисправности в системе. Предоставьте автомобиль в авторизованный сервисный центр для проверки и ремонта.

Когда выполнять проверку и что для этого использовать

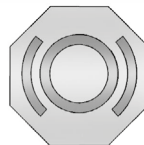

На крышке бачка рабочей жидкости тормозной системы/гидропривода сцепления нанесен данный символ. Расположение бачка см. в *Моторный отсек* → 263. Общий бачок рабочей жидкости главного тормозного цилиндра/гидропривода сцепления заполнен тормозной жидкостью типа DOT3, как указано на крышке бачка. См. *Тормозная жидкость* → 283.

Проверка уровня и долив рабочей жидкости

Визуально проверяйте уровень рабочей жидкости в бачке тормозной системы/гидропривода сцепления, чтобы убедиться в том, что уровень находится на отметке MIN (минимум), нанесенной на боковой части бачка. Бачок должен быть плотно закрыт.

Не снимайте крышку бачка для проверки уровня или долива рабочей жидкости. Снимайте крышку только при необходимости долива рабочей жидкости до отметки MIN.

Воздухоочиститель/ воздушный фильтр

Если автомобиль оборудован двигателем 6,2 л V8 LT4 см. приложение для моделей HP.

Воздухоочиститель/воздушный фильтр расположен в моторном отсеке со стороны водителя. См. *Моторный отсек* → 263.

Периодичность проверки воздухоочистителя/воздушного фильтра

Соблюдайте интервалы проверки и замены воздухоочистителя/воздушного фильтра. См. *Плановое техническое обслуживание* → 341.

Порядок проверки воздухоочистителя/воздушного фильтра

Не запускайте двигатель и не допускайте его работу при открытой крышке корпуса воздушного фильтра. Перед снятием воздушного фильтра убедитесь в отсутствии грязи, пыли и посторонних частиц в корпусе воздушного фильтра и на окружающих компонентах. Снимите воздушный фильтр. Отойдя на некоторое расстояние от автомобиля, слегка постучите по фильтру и потрясите его для удаления пыли

и грязи. Осмотрите воздушный фильтр на предмет повреждений. В случае их наличия фильтр подлежит замене. Не допускается очищать воздушный фильтр/воздухоочиститель или имеющие к нему отношение компоненты, используя воду или сжатый воздух.

Порядок проверки и замены воздушного фильтра:

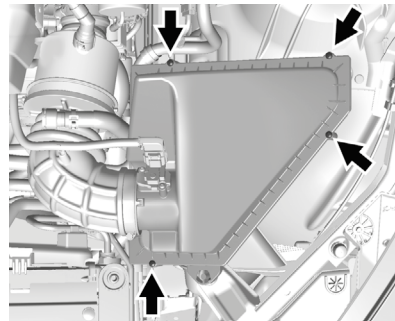

Двигатель 2,0 л L4 (LTG)

1. Отверните четыре винта и поднимите крышку корпуса воздухоочистителя.
2. Проверьте или замените воздушный фильтр.
3. Установите крышку на место и заверните винты.

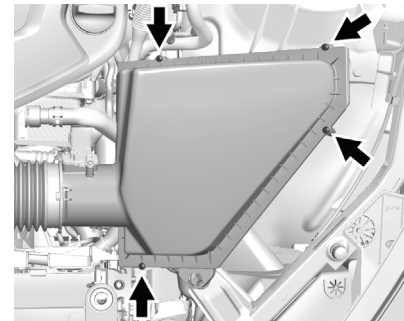

Двигатель 3,6 л V6 (LGX)

1. Отверните четыре винта и поднимите крышку корпуса воздухоочистителя.
2. Проверьте или замените воздушный фильтр.
3. Установите крышку на место и заверните винты.

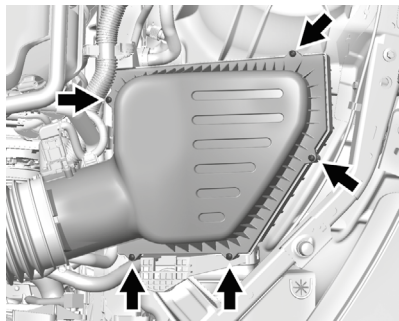
**Двигатель 6,2 л V8 (LT1)**

1. Отверните пять винтов и поднимите крышку корпуса воздухоочистителя.
2. Проверьте или замените воздушный фильтр.
3. Установите крышку на место и заверните винты.

⚠ Внимание

При работе двигателя со снятым воздухоочистителем/воздушным фильтром можно получить сильные ожоги. Воздухоочиститель не только очищает воздух, но и предотвращает выброс пламени при возникновении в цилиндрах двигателя обратных вспышек. Будьте предельно осторожны при работе с двигателем. Не эксплуатируйте автомобиль, если не установлен воздухоочиститель/воздушный фильтр.

Осторожно

Если воздухоочиститель/воздушный фильтр сняты, в цилиндры двигателя могут попасть пыль и частицы грязи и повредить двигатель. Следите за тем, чтобы во время движения автомобиля воздушный фильтр всегда был установлен на место.

Система охлаждения двигателя

Если автомобиль оборудован двигателем 6,2 л V8 LT4 см. приложение для моделей HP.

Система охлаждения позволяет поддерживать заданную рабочую температуру двигателя.

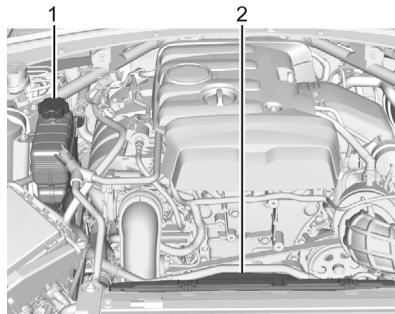
**Двигатель 2,0 л L4 (LTG)**

1. Крышка расширительного бачка системы охлаждения двигателя.
2. Вентилятор системы охлаждения двигателя (не виден).

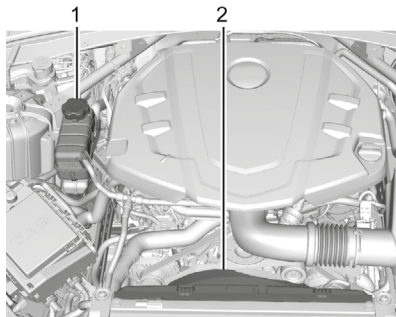
**Двигатель 3,6 л V6 (LGX)**

1. Крышка расширительного бачка системы охлаждения двигателя.
2. Вентилятор системы охлаждения двигателя (не виден).

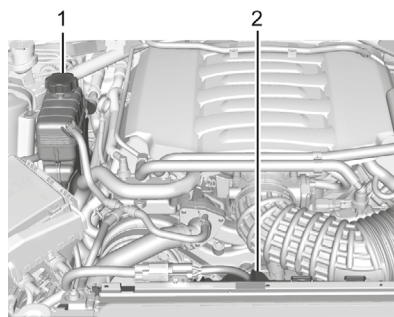
**Двигатель 6,2 л V8 (LT1)**

1. Крышка расширительного бачка системы охлаждения двигателя.
2. Вентилятор системы охлаждения двигателя (не виден).

⚠ Внимание

Шланги отопителя и радиатора системы охлаждения, а также некоторые другие детали двигателя могут быть очень горячими. Не прикасайтесь к ним. В противном случае можно получить ожоги.

Не допускайте работы двигателя при наличии утечек охлаждающей жидкости. При очередном запуске двигателя может вытечь вся охлаждающая жидкость. Продолжение эксплуатации автомобиля с перегретым двигателем даже в течение короткого времени может привести к повреждению и/или возгоранию двигателя. Перед началом поездки необходимо устранить причины утечки охлаждающей жидкости.

⚠ Внимание

Электрический вентилятор системы охлаждения двигателя может включиться даже при неработающем двигателе, что может привести к травмам. Избегайте попадания рук, частей одежды и инструмента в зону вращения лопастей вентилятора.

Осторожно

Использование какой-либо охлаждающей жидкости, кроме DEX-COOL®, может привести к преждевременной коррозии компонентов двигателя, радиатора отопителя или радиатора системы охлаждения двигателя, или может потребоваться более частая замена охлаждающей жидкости. В таком случае на возможные повреждения гарантия производителя не распространяется. Всегда используйте охлаждающую жидкость DEX-COOL (не содержит силикатов).

Охлаждающая жидкость

В системе охлаждения двигателя используется охлаждающая жидкость DEX-COOL®. См. *Плановое техническое обслуживание* → 341 и *Рекомендованные рабочие жидкости и смазочные материалы* → 350.

Далее описываются методы проверки и долива охлаждающей жидкости. Если двигатель автомобиля перегревается, см. *Перегрев двигателя* → 279.

Тип охлаждающей жидкости**⚠ Внимание**

Добавление в систему охлаждения обычной воды или иной жидкости, отличной от рекомендованной охлаждающей жидкости, может приводить к опасным ситуациям. Температура кипения обычной воды и других жидкостей отличается от температуры кипения рекомендованной охлаждающей жидкости. Действие системы контроля температуры охлаждающей жидкости рассчитано на использование охлаждающей жидкости рекомендованного типа. Добавление в систему охлаждения обычной воды или охлаждающей жидкости не подходящего состава может приводить к перегреву двигателя. В результате в моторном отсеке может возникнуть возгорание, что может привести к получению ожогов. Используйте смесь чистой питьевой или деминерализованной воды и охлаждающей жидкости DEX-COOL в пропорции 50:50.

Используйте смесь чистой питьевой или деминерализованной воды и охлаждающей жидкости DEX-COOL в пропорции 50:50. Использование такой жидкости обеспечивает:

- защиту от замерзания при наружной температуре воздуха до -37°C ;
- защиту от закипания при температуре охлаждающей жидкости до $+129^{\circ}\text{C}$;
- защиту элементов системы охлаждения от коррозии;
- защиту деталей, изготовленных из алюминиевых сплавов;
- поддержание заданной температуры двигателя.

Осторожно

Использование охлаждающей жидкости ненадлежащей концентрации, дополнительных присадок и/или ингибиторов для охлаждающей жидкости может привести к повреждениям компонентов двигателя. Наличие слишком большого количества воды в охлаждающей жидкости может привести к ее замерзанию и повреждению компонентов системы охлаждения двигателя. В этом случае на устранение возможных неисправностей гарантия производителя не распространяется. Используйте охлаждающую жидкость только надлежащей концентрации. См. *Рекомендованные рабочие жидкости и смазочные материалы* → 350.

Не выбрасывайте контейнеры с охлаждающей жидкостью в мусорный бак и не выливайте ее на землю, в канализацию или водоемы. Для замены охлаждающей жидкости обращайтесь в авторизованный сервисный центр, в котором соблюдаются действующие требования, относящиеся к утилизации охлаждающей жидкости. Это позволит защитить окружающую среду и здоровье людей.

Проверка уровня охлаждающей жидкости

При проверке уровня охлаждающей жидкости необходимо установить автомобиль на ровной горизонтальной поверхности.

Если видно перемещение охлаждающей жидкости в верхней возвратной трубке шланга охлаждающей жидкости во время работы двигателя, это не является признаком неисправности. Также нормой является наличие пузырьков, поступающих в расширительный бачок через малый шланг.

Проверьте, видна ли охлаждающая жидкость через стенку расширительного бачка. Если охлаждающая жидкость внутри бачка кипит, не предпринимайте никаких действий до тех пор, пока она не остынет.

Если охлаждающая жидкость присутствует внутри расширительного бачка, но ее уровень не достигает метки «COLD FILL»

или находится выше нее, дайте системе охлаждения остыть, затем долейте смесь чистой питьевой или деминерализованной воды и охлаждающей жидкости DEX-COOL в пропорции 50/50.

Перед доливом жидкости убедитесь, что компоненты системы охлаждения остыли.

Уровень охлаждающей жидкости в нижней камере расширительного бачка может повышаться или понижаться при изменении рабочей температуры и температуры окружающего воздуха. Это не является признаком неисправности. Охлаждающая жидкость может испаряться из нижней камеры расширительного бачка при нормальных рабочих условиях. Этот процесс происходит быстрее во время длительных поездок в сухую и жаркую погоду.

Если охлаждающая жидкость не видна через стенку бачка, долейте охлаждающую жидкость описанным ниже способом:

Долив охлаждающей жидкости

Осторожно

Процедура долива охлаждающей жидкости в данном автомобиле не совсем обычна. Несоблюдение этой процедуры может привести к перегреву и поломке двигателя.

При отсутствии неисправностей проверьте, видна ли охлаждающая жидкость через стенку расширительного бачка. Если охлаждающая жидкость видна через стенку бачка, но ее уровень не достигает нижней кромки заливной горловины, дайте системе охлаждения и расширительному бачку системы охлаждения с герметизирующей крышкой остыть, затем долейте смесь чистой питьевой или деминерализованной воды и охлаждающей жидкости DEX-COOL в пропорции 50:50.

Внимание

Пар и горячая жидкость, выходящие под давлением из расширительного бачка, могут привести к получению серьезных ожогов. Не отворачивайте крышку расширительного бачка, когда компоненты системы охлаждения, включая расширительный бачок, имеют высокую температуру. Подождите, пока охлаждающая жидкость остынет и ее давление снизится.

⚠ Внимание

Добавление в систему охлаждения обычной воды или иной жидкости, отличной от рекомендованной охлаждающей жидкости, может приводить к опасным ситуациям. Температура кипения обычной воды и других жидкостей отличается от температуры кипения рекомендованной охлаждающей жидкости. Действие системы контроля температуры охлаждающей жидкости рассчитано на использование охлаждающей жидкости рекомендованного типа. Добавление в систему охлаждения обычной воды или охлаждающей жидкости не подходящего состава может привести к перегреву двигателя. В результате в моторном отсеке может возникнуть возгорание, что может привести к получению ожогов. Используйте смесь чистой питьевой или деминерализованной воды и охлаждающей жидкости DEX-COOL в пропорции 50:50.

Осторожно

При низких температурах внешней среды вода может замерзнуть, что приведет к образованию трещин в двигателе, радиаторе системы охлаждения, радиаторе отопителя, а также других компонентах. Используйте рекомендованную охлаждающую жидкость и смесь охлаждающей жидкости соответствующего состава.

⚠ Внимание

Не допускайте попадания охлаждающей жидкости на горячие детали двигателя. Это может привести к ожогам. Охлаждающая жидкость содержит этиленгликоль, который при попадании на достаточно горячие элементы двигателя воспламеняется. Не допускайте попадания охлаждающей жидкости на горячий двигатель.

1. Дайте остыть компонентам системы охлаждения, включая расширительный бачок системы охлаждения и верхний шланг радиатора, затем снимите крышку расширительного бачка.

Медленно поверните крышку против часовой стрелки. Если будет слышно

шипение, подождите до тех пор, пока оно не прекратится. Это позволит стравить избыточное давление.

2. Медленно отверните крышку, а затем осторожно снимите ее. Откройте крышку сервисного отверстия нижней камеры расширительного бачка.

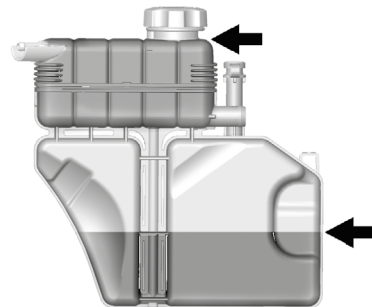

3. Добавьте в верхнюю камеру расширительного бачка системы охлаждения двигателя охлаждающую жидкость DEX-COOL необходимой консистенции, чтобы довести ее уровень до нижней кромки заливной горловины. Верхняя камера должна быть полностью заполнена. Долейте через сервисное отверстие в нижнюю камеру расширительного бачка охлаждающую жидкость примерно до половины.

4. Не устанавливая на место крышку бачка и оставив крышку сервисного отверстия нижней камеры открытой, запустите двигатель и дайте ему поработать до тех пор, пока не нагреется верхний шланг радиатора. Будьте осторожны с вентилятором системы охлаждения.

К этому времени уровень охлаждающей жидкости в верхней камере расширительного бачка системы охлаждения может понизиться. Если уровень охлаждающей жидкости понизился, добавьте в верхнюю камеру расширительного бачка системы охлаждения охлаждающую жидкость DEX-COOL необходимой консистенции до нижней кромки заливной горловины.

5. Установите крышку бачка на место и закройте крышку сервисного отверстия нижней камеры.

Осторожно

Неплотно закрытая крышка расширительного бачка может привести к утечке охлаждающей жидкости и повреждению компонентов двигателя. Убедитесь в том, что крышка установлена правильно и плотно затянута.

Проверьте уровень охлаждающей жидкости в верхней и нижней камере в не прогретом состоянии при выключенном зажигании. При необходимости повторите шаги 1–3, затем установите на место крышку и закройте сервисное отверстие. Если и в этом случае уровень охлаждающей жидкости не будет находиться в заданном диапазоне, обратитесь в авторизованный сервисный центр.

Перегрев двигателя

При перегреве двигателя данного автомобиля выдается предупреждение.

Указатель температуры охлаждающей жидкости находится в комбинации приборов. См. *Указатель температуры охлаждающей жидкости* → 117. На дисплей информационного центра (DIC) может выводиться соответствующее сообщение. См. *Сообщения, связанные с системой охлаждения двигателя* → 139.

Если при появлении данного предупреждения вы приняли решение не открывать капот, немедленно обратитесь за помощью на станцию технического обслуживания.

Приняв решение открыть капот, убедитесь в том, что автомобиль стоит на ровной горизонтальной поверхности.

Затем проверьте, работает ли вентилятор системы охлаждения двигателя. Если двигатель перегревается, вентилятор должен работать. Если он не работает, заглушите двигатель и обратитесь в авторизованный сервисный центр.

Осторожно

При работе двигателя без охлаждающей жидкости могут возникнуть серьезные повреждения двигателя, и даже пожар. В таком случае на устранение возможных повреждений гарантия производителя не распространяется.

Если из моторного отсека выходит пар

Внимание

Пар, выходящий из системы охлаждения перегретого двигателя, может привести к серьезным ожогам, даже если только начать поднимать капот. Стойте на безопасном расстоянии от двигателя, если вы видите пар или слышите шипение пара, выходящего из системы охлаждения двигателя. Заглушите двигатель, отойдите от автомобиля и подождите, пока двигатель не остынет. Не поднимайте капот до тех пор, пока не исчезнут признаки выхода пара и шипение.

Продолжение движения на автомобиле с перегревшимся двигателем может привести к его возгоранию. В результате можно получить серьезные ожоги. Заглушите двигатель и отойдите от автомобиля на время, пока двигатель не охладится.

Если из моторного отсека выходит пар, но предупреждение о перегреве двигателя не появляется

При соответствующей комплектации, функциональные вентиляционные отверстия в капоте предназначены для подвода воды (например, во время дождя или мойки автомобиля) внутрь моторного отсека с целью охлаждения горячих поверхностей. Если из вентиляционных отверстий в капоте выходит пар, и при этом не появляется предупреждение о перегреве двигателя, это не является признаком неисправности и никаких мер предпринимать не нужно.

Если признаки выхода пара отсутствуют

Если предупреждение о перегреве двигателя не сопровождается признаками выхода пара из системы охлаждения двигателя, неисправность может оказаться не слишком серьезной. В некоторых случаях двигатель может перегреваться несильно:

- при движении на затяжном подъеме в жаркую погоду;
- при остановке после движения с высокой скоростью;
- в результате длительной работы в режиме холостого хода.

Если на дисплее появилось предупреждение о перегреве двигателя, но при этом нет никаких признаков выхода пара из системы охлаждения двигателя:

1. Выключите кондиционер.
2. Включите отопитель в режиме максимальной температуры и максимальной скорости вращения вентилятора. При необходимости откройте окна.
3. Остановите автомобиль в безопасном месте и переведите рычаг селектора автоматической коробки передач в положение P (парковка) или N (нейтраль) или рычаг переключения передач механической коробки передач в положение нейтральной передачи и дайте двигателю поработать в режиме холостого хода.

Если стрелка указателя температуры охлаждающей жидкости вышла из зоны, соответствующей перегреву двигателя, можно продолжить движение. Продолжайте движение с небольшой скоростью в течение 10 минут. Соблюдайте безопасную дистанцию до автомобиля, движущегося впереди. Если предупреждение о перегреве двигателя не появляется, продолжайте движение с нормальной скоростью. Обратитесь на станцию технического обслуживания для проверки состояния системы охлаждения и уровня охлаждающей жидкости.

Если сообщение о перегреве двигателя появилось снова, как можно скорее остановите автомобиль.

Если признаки выхода пара отсутствуют, дайте двигателю поработать в режиме холостого хода в течение 3 минут. Если сообщение о перегреве двигателя не исчезает, заглушите двигатель и подождите, пока он не охладится.

Жидкость омывателя ветрового стекла

Тип жидкости омывателя

При необходимости долива жидкости омывателя ветрового стекла, прежде чем доливать жидкость, ознакомьтесь с соответствующими указаниями, приведенными в данном Руководстве. Если автомобиль эксплуатируется при отрицательных температурах, используйте незамерзающую жидкость омывателя.

Долив жидкости омывателя ветрового стекла

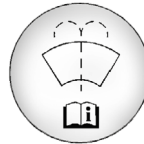

Откройте крышку с данным символом. Долейте жидкость омывателя ветрового стекла так, чтобы заполнить весь бачок. Расположение бачка см. в *Моторный отсек* → 263.

Осторожно

- Не заливайте в бачок омывателя ветрового стекла жидкость с водоотталкивающими свойствами. Это может привести к прокализыванию щеток очистителя ветрового стекла или постороннему шуму при работе стеклоочистителя.

(см. продолжение)

Осторожно (продолжение)

- Не заливайте в бачок омывателя ветрового стекла охлаждающую жидкость (антифриз). Использование охлаждающей жидкости может привести к повреждению элементов омывателей и лакокрасочного покрытия кузова.
- Не добавляйте воду в готовую к использованию жидкость омывателя. В противном случае смесь может замерзнуть, что приведет к повреждению бачка и других элементов омывателя ветрового стекла.
- При использовании концентрированной жидкости омывателя следуйте инструкциям производителя жидкости, касающиеся добавления воды.
- В холодную погоду бачок омывателя следует заполнять на 3/4. Это позволит жидкости расширяться в случае замерзания, что предотвратит возможные повреждения бачка омывателя.

Тормозная система

Данный автомобиль оборудован дисковыми тормозными механизмами всех колес. Тормозные колодки снабжены сигнализаторами предельного износа, которые издадут звук высокой частоты, когда изнашиваются фрикционные накладки и требуется замена колодок. Этот звук может появляться и исчезать или звучать постоянно во время движения автомобиля, за исключением того случая, когда нажимается педаль тормоза.

Внимание

Наличие звука, предупреждающего об износе тормозных колодок, означает, что скоро эффективность работы тормозной системы автомобиля будет снижена. Это может привести к аварии. При наличии такого звука как можно скорее замените тормозные колодки.

Осторожно

Продолжение эксплуатации автомобиля с изношенными тормозными колодками может привести к необходимости дорогостоящего ремонта тормозной системы.

Некоторые условия эксплуатации или погодные условия могут вызывать скрип в дисковых тормозных механизмах при первом легком нажатии педали тормоза. Это не является признаком неисправности.

Если автомобиль оборудован спортивными тормозными накладками, возможно появление незначительных шумов со стороны тормозных механизмов, а также ускоренное накопление тормозной пыли по сравнению со стандартными тормозными накладками.

Затяжка колесных гаек правильным моментом является необходимым условием для предотвращения пульсации при торможении. При перестановке колес проверьте, не изношены ли тормозные колодки, надежно ли затянуты колесные гайки, и затяните их в соответствующей последовательности и соответствующим моментом затяжки, указанными в *Заправочные емкости и спецификации* → 355.

Тормозные колодки необходимо заменять полным комплектом.

Ход педали тормоза

Если педаль тормоза не возвращается в исходное положение или если внезапно увеличился ход педали, обратитесь в авторизованный сервисный центр. Это может указывать на необходимость технического обслуживания тормозной системы.

Замена компонентов тормозной системы

Данный автомобиль оборудован тормозной системой сложной конструкции. Для эффективной работы тормозной системы должны использоваться высококачественные компоненты. Автомобиль был разработан и протестирован с использованием деталей тормозной системы высокого качества. При замене деталей тормозной системы используйте только рекомендуемые запасные части рекомендуемого типа. В противном случае эффективность действия тормозной системы будет снижена. При установке неоригинальных запасных частей или при неправильной установке деталей тормозной системы может снизиться ее эффективность.

Работа тормозных механизмов в холодную погоду (модель SS)

Компоненты спортивных тормозных механизмов могут заедать и издавать лязг при движении автомобиля. Это может проявляться при движении после стоянки автомобиля с мокрыми тормозными механизмами, например после поездки в дождь или после мойки автомобиля. Это не является признаком неисправности спортивных тормозных механизмов и не влияет на работу тормозной системы. Нажмите несколько раз педаль тормоза до тех пор, пока не прекратят-

ся заедание и лязг. Если после мойки автомобиля предполагается его продолжительная стоянка, при движении автомобиля несколько раз нажмите педаль тормоза, чтобы просушить тормозные механизмы.

Тормозная жидкость

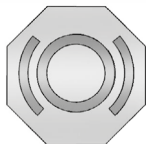

Бачок главного тормозного цилиндра/гидропривода сцепления заполнен тормозной жидкостью типа DOT 3, как указано на крышке бачка. Расположение бачка см. в *Моторный отсек* → 263.

Проверка уровня тормозной жидкости

Установите автомобиль на ровной горизонтальной поверхности. На автомобиле с автоматической коробкой передач переведите рычаг селектора в положение Р (парковка). На автомобиле с механической коробкой передач переведите рычаг переключения передач в положение нейтральной передачи и задействуйте стояночный тормоз. Уровень тормозной жидкости должен находиться между отметками MIN и MAX бачка тормозной жидкости.

Существует две причины, по которым уровень тормозной жидкости в бачке может снижаться:

- Уровень тормозной жидкости уменьшается по мере естественного износа фрикционных накладок тормозных колодок. При замене тормозных колодок новыми уровень тормозной жидкости в бачке повышается.
- Уровень тормозной жидкости может также уменьшиться из-за утечки в тормозной системе/системе гидропривода сцепления. При обнаружении утечки отремонтируйте тормозную систему/систему гидропривода сцепления, иначе с течением времени эффективность торможения будет резко снижена.

Всегда очищайте бачок главного тормозного цилиндра и крышку бачка, прежде чем снимать крышку.

Не доливайте тормозную жидкость до краев бачка. Долив жидкости не устранит причины утечки. Если вы доливаете тормозную жидкость в связи с износом тормозных колодок, то после замены тормозных колодок в бачке образуется избыток тормозной жидкости. Доливать тормозную жидкость или удалять ее избыток для приведения уровня к норме можно только после окончания работ по ремонту или обслуживанию тормозной системы/системы гидропривода сцепления.

Внимание

При избытке тормозной жидкости она может попасть на двигатель и, если он достаточно горячий, воспламениться. При этом существует риск получения серьезных травм, кроме того, может быть серьезно поврежден автомобиль. Доливайте тормозную жидкость только после окончания работ по обслуживанию тормозной системы/системы гидропривода сцепления.

При низком уровне тормозной жидкости загорается контрольная лампа тормозной системы. См. *Контрольная лампа тормозной системы* → 123.

Тормозная жидкость гигроскопична, т. е. со временем впитывает воду, что снижает эффективность ее действия. Соблюдайте интервалы замены тормозной жидкости во избежание увеличения тормозного пути. См. *Плановое техническое обслуживание* → 341.

Тип тормозной жидкости

Используйте только свежую жидкость типа DOT 3 из упаковки, которая распечатывается непосредственно перед использованием. См. *Рекомендованные рабочие жидкости и смазочные материалы* → 350.

 **Внимание**

При использовании тормозной жидкости нерекондуемого типа или загрязненной тормозной жидкости возможно ненадлежащее функционирование тормозной системы вашего автомобиля, а также повреждение ее компонентов. Это может стать причиной отказа тормозной системы и привести к дорожно-транспортному происшествию. Всегда используйте тормозную жидкость рекомендуемого типа.

Осторожно

Не проливайте тормозную жидкость на лакокрасочное покрытие автомобиля, поскольку это может привести к его повреждению. Обращайтесь с тормозной жидкостью с особой осторожностью и не проливайте ее. Если это все же случилось, немедленно смойте тормозную жидкость водой.

Аккумуляторная батарея

Автомобиль оснащен необслуживаемой аккумуляторной батареей. Не открывайте пробку и не доливайте никакие жидкости.

Аккумуляторная батарея находится в отсеке под панелью облицовки багажного отделения со стороны переднего пассажира. При необходимости замены аккумуляторной батареи убедитесь в том, что вы используете батарею с тем же обозначением, которое приведено на этикетке оригинальной аккумуляторной батареи.

На автомобиль установлена 12-вольтная аккумуляторная батарея, изготовленная по технологии AGM (впитывающий стекломат). В случае установки стандартной 12-вольтной аккумуляторной батареи ее срок службы уменьшится. Рекомендуется использовать зарядное устройство, которое позволяет выбирать тип аккумуляторной батареи. Установите зарядное устройство в режим AGM, чтобы ограничить подаваемое напряжение до 14,8 В.

 **Внимание**

ВНИМАНИЕ: Аккумуляторные батареи, их клеммы и относящиеся к ним электрооборудование содержат свинец и соединения свинца, попадание которых в организм человека может приводить к возникновению онкологических заболеваний и расстройств репродуктивных функций. Аккумуляторные батареи содержат также другие химические вещества, способные вызывать рак. **ТЩАТЕЛЬНО МОЙТЕ РУКИ ПОСЛЕ КОНТАКТА С НИМИ.**

Хранение автомобиля **Внимание**

Аккумуляторные батареи содержат кислоту, которая может вызывать ожоги, и выделяет взрывоопасный газ. При неосторожном обращении можно получить серьезные травмы. Порядок правильного обращения с аккумуляторной батареей см. в *Запуск двигателя от аккумуляторной батареи другого автомобиля* → 324.

При больших перерывах использования автомобиля, для того, чтобы предотвратить разряд аккумуляторной батареи, от-

соедините черный провод от отрицательной (-) клеммы аккумуляторной батареи.

При длительном хранении, для того чтобы предотвратить разряд аккумуляторной батареи, отсоедините черный провод от отрицательной (-) клеммы аккумуляторной батареи или используйте устройство для подзарядки.

Задний мост

Периодичность проверки уровня масла

Уровень масла в редукторе заднего моста не требует регулярной проверки, если только нет оснований подозревать наличие утечки. Уровень масла также следует проверить при наличии нехарактерного шума. Утечка масла может свидетельствовать о наличии неисправности. Обратитесь в авторизованный сервисный центр для проверки.

Проверка системы блокировки пуска двигателя

Внимание

Во время проверки автомобиль может внезапно тронуться с места. Это может привести к получению травм.

1. Перед началом проверки убедитесь в том, что вокруг автомобиля достаточно свободного места.
2. Установите автомобиль на стояночный тормоз и нажмите педаль тормоза.
Не используйте педаль акселератора и будьте готовы к тому, чтобы немедленно заглушить двигатель, если он запустится.

3. Для автомобилей с автоматической коробкой передач попробуйте выполнить пуск двигателя, установив рычаг селектора поочередно во все положения. Двигатель должен запускаться только тогда, когда рычаг селектора находится в положении P (парковка) или N (нейтраль). Если двигатель запускается в любом другом положении, отличном от вышеуказанных, обратитесь в авторизованный сервисный центр.

Для автомобилей с ручной коробкой передач попробуйте выполнить пуск двигателя, установив рычаг переключения передач в положение нейтральной передачи и нажав педаль сцепления на половину ее хода. Двигатель должен запускаться только при полностью нажатой педали сцепления. Если двигатель запускается при не полностью нажатой педали сцепления, обратитесь в авторизованный сервисный центр.

Проверка системы блокировки рычага селектора автоматической коробки передач

Внимание

Во время проверки автомобиль может внезапно тронуться с места. Это может привести к получению травм.

1. Перед началом проверки убедитесь в том, что вокруг автомобиля достаточно свободного места. Автомобиль необходимо установить на ровной горизонтальной поверхности.
2. Установите автомобиль на стояночный тормоз. Будьте готовы к тому, чтобы немедленно нажать педаль тормоза, если автомобиль начнет движение.
3. Заглушите двигатель и включите зажигание, но не запускайте двигатель. Не нажимая педаль тормоза, попробуйте, прилагая обычное усилие к рычагу селектора, переместить его из положения P (парковка) в любое другое положение. Если рычаг селектора выводится из положения P (парковка), обратитесь в авторизованный сервисный центр.

Проверка стояночного тормоза и стопорной защелки автоматической коробки передач (положение Р (парковка))

⚠ Внимание

Во время выполнения данной проверки автомобиль может внезапно тронуться с места. При этом можно получить травму, могут быть повреждены автомобили и имущество третьих лиц. На случай, если автомобиль начнет самопроизвольное движение, убедитесь в том, что перед ним есть свободное пространство. Если автомобиль начнет движение, немедленно нажмите педаль тормоза.

Установите автомобиль на относительно крутом уклоне по направлению склона. Не отпуская педаль тормоза, установите автомобиль на стояночный тормоз.

- Для проверки стояночного тормоза выполните следующее: при запущенном двигателе, установите рычаг селектора передач в положение N (нейтраль) и, не выключая зажигания, медленно уменьшайте усилие, прикладываемое к педали тормоза. Про-

должайте отпускать педаль тормоза, пока автомобиль не будет полностью удерживаться только стояночным тормозом.

- Для проверки стопорной защелки автоматической коробки передач (положение Р (парковка)): Переведите рычаг селектора автоматической коробки передач в положение Р (парковка), не заглушая двигатель. Затем отпустите педаль тормоза и снимите автомобиль со стояночного тормоза.

При необходимости обратитесь в авторизованный сервисный центр.

Замена щеток стеклоочистителя

Щетки очистителя ветрового стекла следует регулярно проверять на наличие признаков износа и трещин. См. *Плановое техническое обслуживание* → 341.

Могут использоваться щетки разных типов, поэтому способы их замены могут также отличаться. Информацию об определении типа и размера щеток см. в *Запасные части* → 352.

Для замены щетки очистителя ветрового стекла:

Осторожно

Во избежание повреждения лакокрасочного покрытия капот должен оставаться закрытым.

1. Отведите рычаг очистителя от стекла.

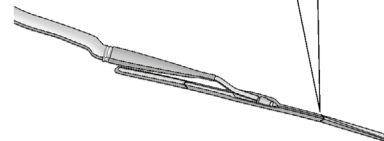
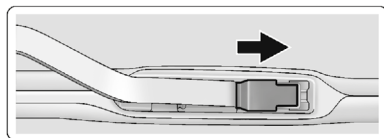

2. Потяните вверх защелку, расположенную в месте соединения щетки с рычагом очистителя.
3. Потяните щетку вниз в сторону ветрового стекла, чтобы отсоединить ее от крепежной скобы рычага.

4. Снимите щетку.

Соприкосновение рычагов с ветровым стеклом при снятых щетках может привести к повреждению стекла. Стоимость ремонта возможных повреждений гарантией производителя покрываться не будет. Не допускайте соприкосновения рычагов стеклоочистителей со стеклом.

5. Для установки щетки выполните шаги 1–3 в последовательности, обратной последовательности снятия.

Замена ветрового стекла

Если на вашем автомобиле необходимо заменить ветровое стекло, проследите за тем, чтобы устанавливалось новое стекло, предназначенное для автомобилей, оснащенных проекционным дисплеем. В противном случае изображение, выводимое проектором на ветровое стекло, не будет фокусироваться.

Регулировка направления оптических осей фар

Положение оптических элементов фар отрегулировано на заводе-изготовителе. В дальнейшем выполнение регулировки не требуется.

Положение оптических элементов фар может быть нарушено в результате столкновения автомобиля. Если необходимо отрегулировать положение оптических осей фар, обратитесь в авторизованный сервисный центр.

Замена ламп

Информацию о типах ламп см. в *Перечень заменяемых ламп* → 290.

При отсутствии описания какой-либо из процедур по замене ламп в данном Руководстве обращайтесь в авторизованный сервисный центр.

Галогенные лампы**Внимание**

Внутри галогенных ламп находится газ под высоким давлением, и, если их уронить или поцарапать, они могут взорваться. При этом можно получить травму. Ознакомьтесь с инструкциями, изложенными на упаковке лампы, и следуйте им.

Ксеноновые лампы**Внимание**

Ксеноновые лампы работают при очень высоком напряжении. При попытке самостоятельного обслуживания компонентов данной системы можно получить тяжелые травмы. Предоставьте выполнение обслуживания сотрудникам авторизованного сервисного центра или квалифицированным специалистам.

После замены ксеноновой лампы цветовая температура светового потока может незначительно измениться. Это не является признаком неисправности.

Лампы передних указателей поворота (только сторона переднего пассажира)

Для замены лампы указателя поворота со стороны водителя обратитесь в авторизованный сервисный центр.

Для замены лампы указателя поворота:

1. Откройте капот. См. *Капот* → 262.



2. Найдите патрон лампы с внутренней стороны указателя поворота.

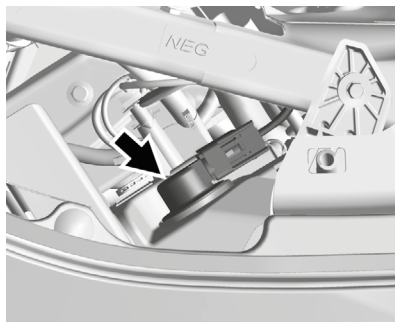

3. Поверните патрон лампы против часовой стрелки и снимите его с блок-фары.
4. Вытяните неисправную лампу из патрона, не перекашивая ее.
5. Вставьте, не перекашивая, новую лампу в патрон, затем установите патрон в блок-фару и поверните по часовой стрелке, чтобы зафиксировать.

Задний комбинированный фонарь (лампы указателей поворота, габаритных огней, стоп-сигналов и фонарей заднего хода)

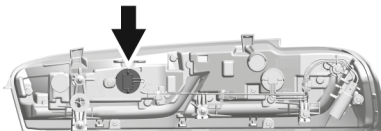

**Лампа фонаря заднего хода
(задний комбинированный фонарь
в топовой комплектации)**

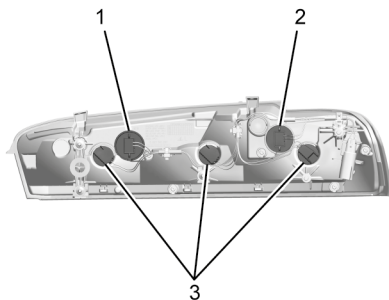

Лампы заднего комбинированного фонаря (базовая комплектация)

1. Лампа фонаря заднего хода
2. Лампа стоп-сигнала/указателя поворота
3. Лампы габаритных фонарей

В заднем комбинированном фонаре топовой комплектации заменяемой является только лампа фонаря заднего хода. Для замены этой лампы снимать задний комбинированный фонарь не обязательно.

Для замены одной из этих ламп выполните следующее:

1. Откройте крышку багажного отделения. См. *Крышка багажного отделения* → 40.

2. Снимите три крепежных фиксатора и три 8-мм гайки.
3. Надежно удерживая задний комбинированный фонарь, вытяните его, не перекашивая.
4. Поверните патрон лампы против часовой стрелки и снимите его с заднего комбинированного фонаря.
5. Вытяните неисправную лампу из патрона, не перекашивая ее.
6. Вставьте, не перекашивая, новую лампу в патрон и прижмите до щелчка.
7. Установите патрон в задний комбинированный фонарь и поверните по часовой стрелке.
8. Установите задний комбинированный фонарь на место.
9. Установите три крепежных фиксатора и заверните три 8-мм гайки.

Фонарь освещения государственного номерного знака

Для замены лампы выполните следующее:

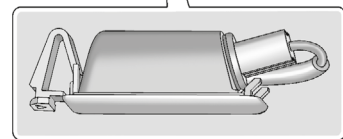
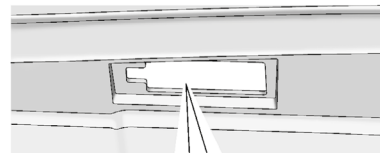

1. Отсоедините фонарь освещения государственного номерного знака от проема в заднем бампере.
2. Потяните фонарь освещения государственного номерного знака вниз, чтобы извлечь его из проема в бампере.
3. Поверните патрон лампы против часовой стрелки и извлеките лампу из патрона, не перекашивая.
4. Установите новую лампу.

5. Вставьте, не перекашивая, новую лампу в патрон и поверните его по часовой стрелке.
6. Установите фонарь освещения государственного номерного знака в проем в бампере и прижмите до щелчка фиксатора.

Перечень заменяемых ламп

Наружные световые приборы	Обозначение лампы
Передний указатель поворота	WY21W
Фонарь освещения государственного номерного знака	W5WLL
Фонарь заднего хода	W21W
Стоп-сигнала/задний указатель поворота	W21W
Габаритные огни	W5W

Для замены ламп, не включенных в данный перечень, обратитесь в авторизованный сервисный центр.

Система электрооборудования

Перегрузка системы электрооборудования

Система электрооборудования данного автомобиля оснащена предохранителями и автоматами защиты электрических цепей от перегрузки.

При перегрузке электрической цепи автомат защиты размыкается и замыкается, защищая цепь до тех пор, пока величина электрической нагрузки не снизится до нормального уровня или пока не будет устранена неисправность. Это позволяет значительно снизить вероятность перегрузки электрической цепи и возникновения пожара, вызванного неисправностями электрооборудования.

Предохранители и автоматы защиты цепей защищают электрические потребители автомобиля.

Замените перегоревший предохранитель новым, который имеет те же размеры и рассчитан на ту же номинальную величину тока.

Если во время поездки возникла неисправность и необходимо заменить предохранитель, используйте другой предохранитель, рассчитанный на ту же

номинальную величину тока. Выберите устройство, без которого можно продолжать движение, и используйте соответствующий предохранитель.

Электрические цепи фар

Перегрузка электрической цепи может привести к самопроизвольному включению и выключению фар, а в некоторых случаях они не будут включаться вообще. Если фары самопроизвольно включаются и выключаются или не включаются вообще, то при первой возможности необходимо проверить исправность соответствующих электрических цепей.

Очиститель ветрового стекла

Если электродвигатель очистителя ветрового стекла перегревается из-за наличия большого количества снега или льда, он прекращает работать до тех пор, пока не охладится, а затем начинает работать снова.

Хотя электрическая цепь очистителя и защищена от перегрузки, перегрузка из-за наличия большого количества снега или льда может вызвать повреждение рычажного механизма стеклоочистителя. Перед включением стеклоочистителя очищайте рычаги и щетки ото льда и плотного снега.

Если перегрузка электрической цепи вызвана неисправностью системы электрооборудования, а не наличием плотного снега и льда, эту неисправность необходимо устранить.

Предохранители и автоматы защиты цепей

Электрические цепи данного автомобиля защищены от короткого замыкания с помощью предохранителей, автоматов защиты цепи и плавких вставок. Это позволяет значительно снизить вероятность возникновения повреждений, вызываемых неисправностями электрооборудования.

Внимательно осмотрите серебристую полоску, находящуюся внутри предохранителя. Если полоска разрушена или расплавилась, предохранитель необходимо заменить. Убедитесь в том, что новый предохранитель имеет те же размеры и рассчитан на ту же величину номинального тока, что и неисправный.

При необходимости предохранитель с той же номинальной величиной тока можно временно взять из другого гнезда. При первой же возможности замените предохранитель новым.

Для определения и проверки плавких предохранителей, автоматов защиты электрических цепей и реле, см. *Блок предохранителей, расположенный в мо-*

торном отсеке → 291 и Блок предохранителей, расположенный в багажном отделении → 294.

Блок предохранителей, расположенный в моторном отсеке

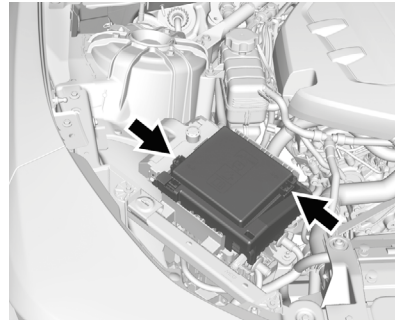

Для снятия крышки блока предохранителей нажмите на фиксатор, расположенный на передней части крышки, и поднимите крышку вверх.

Осторожно

Не тяните за рычаг блока предохранителей, поскольку он используется только при проведении сервисного обслуживания. В противном случае возможно возникновение неисправностей.

Осторожно

Не допускайте попадания жидкостей на компоненты системы электрооборудования автомобиля, это может привести к их повреждению. Всегда закрывайте крышками компоненты системы электрооборудования автомобиля.

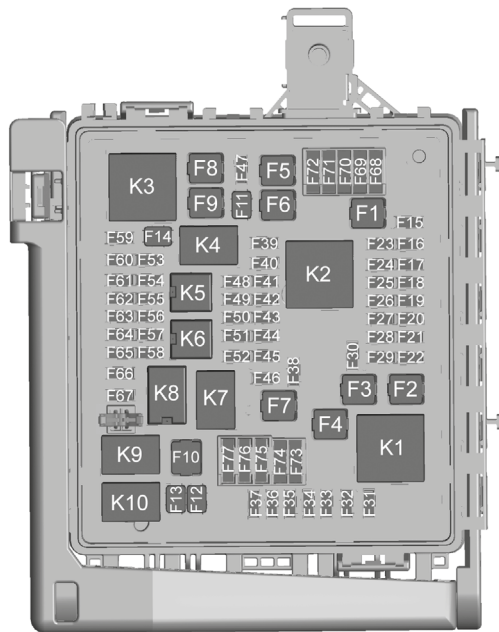

Данный автомобиль может быть не оборудован всеми указанными ниже предохранителями, реле и электроприборами.

Предохранитель	Назначение
F1	Насос ABS
F2	–
F3	Электропривод сиденья водителя
F4	Вентилятор системы охлаждения
F5	Электропривод сиденья переднего пассажира
F6	-
F7	-
F8	-
F9	-
F10	-
F11	-
F12	Передний стеклоочиститель
F13	Стартер
F14	Вакуумный насос тормозной системы
F15	-
F16	Обогрев сидений
F17	Стеклоподъемник двери пассажира
F18	Блок управления кузовным оборудованием – 4

Предохранитель	Назначение
F19	Модуль подушки безопасности/система определения присутствия пассажира на переднем сиденье
F20	Навигационная система (при соответствующей комплектации)
F21	Блок управления кузовным оборудованием – 6
F22	Клапан гидромодулятора ABS
F23	-
F24	-
F25	Привод блокировки рулевой колонки
F26	Блок управления кузовным оборудованием – 2
F27	-
F28	Блок управления кузовным оборудованием – 3
F29	Блок управления кузовным оборудованием – 8
F30	Очиститель ветрового стекла
F31	Правая ксеноновая фара
F32	Левая ксеноновая фара
F33	-
F34	Звуковой сигнал

Предохранитель	Назначение
F35	-
F36	Фара дальнего света – левая
F37	Фара дальнего света – правая
F38	Корректор фар
F39	-
F40	Задний электрический центр, питание от цепи зажигания
F41	Контрольная лампа «Проверьте двигатель», питание от цепи зажигания
F42	Подсветка приборной панели, питание от цепи зажигания
F43	Выпускной клапан/система Active fuel management
F44	Индикатор системы определения присутствия пассажира, питание от цепи зажигания
F45	Вентиляционный люк в крыше
F46	Блок управления кузовным оборудованием – 7
F47	CGM
F48	-
F49	Рулевое колесо с функцией обогрева

Предохранитель	Назначение
F50	Блок управления топливной системой, питание от цепи зажигания
F51	Выпускной клапан системы управления звуком двигателя
F52	Муфта компрессора кондиционера
F53	-
F54	Насос системы охлаждения
F55	-
F56	-
F57	Блок управления двигателем, питание от цепи зажигания
F58	Блок управления коробкой передач, питание от цепи зажигания
F59	-
F60	Блок управления коробкой передач, питание от АКБ
F61	Датчик массового расхода воздуха/кислородный датчик
F62	Катушки зажигания – нечетные

Предохранитель	Назначение
F63	Общий предохранитель предохранитель цепей системы управления двигателем и контроля токсичности ОГ/кислородный датчик
F64	Катушки зажигания – четные
F65	-
F66	Блок управления двигателем 1
F67	Блок управления двигателем 2
F68	-
F69	-
F70	-
F71	-
F72	-
F73	-
F74	-
F75	-
F76	-
F77	-

Реле	Назначение
K1	-
K2	Реле питания «Режим Зажигание (работа)», «Режим запуск (Стартер)»
K3	-
K4	Вакуумный насос
K5	-
K6	Насос системы охлаждения
K7	Блок управления двигателем
K8	Управление кондиционером
K9	-
Реле	Назначение
K10	Стартер

Блок предохранителей, расположенный в багажном отделении

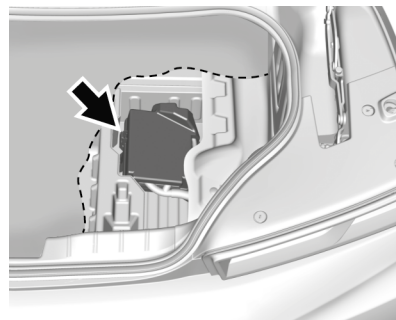

Данный блок предохранителей расположен с правой стороны багажного отделения под панелью пола.

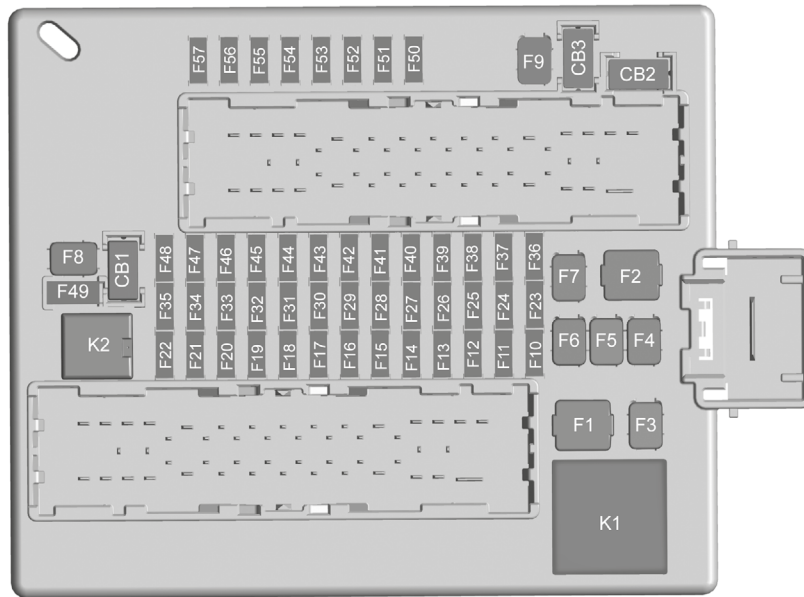

Данный автомобиль может быть не оборудован всеми указанными ниже предохранителями, реле и электроприборами.

Предохранители	Назначение
F1	Обогреватель заднего стекла
F2	Передний модуль системы климат-контроля
F3	Стояночный тормоз с электроприводом
F4	-
F5	-
F6	Блок управления задним приводом
F7	Правый стеклоподъемник – 1
F8	-
F9	Левый стеклоподъемник – 1
F10	Наружные зеркала с функцией обогрева – 1
F11	-
F12	Рулевое колесо с функцией обогрева
F13	-
F14	Блок управления системой климат-контроля
F15	-
F16	Дисплей
F17	Камера
F18	-

Предохранители	Назначение
F19	Вентиляция передних сидений – 1
F20	Лампы заднего хода
F21	-
F22	-
F23	Блок управления кузовным оборудованием – 1
F24	-
F25	-
F26	-
F27	Светодиоды RGB
F28	Система бесключевого доступа/бесключевого запуска двигателя, питание от АКБ – 1
F29	Диагностический разъем
F30	Клапан продувки адсорбера
F31	Блок памяти сидений/откидного верха
F32	Блок памяти сидений
F33	Беспроводное зарядное устройство
F34	Блок управления двигателем – питание от АКБ
F35	Топливный насос/блок управления топливной системой

Предохранители	Назначение
F36	-
F37	Электроблокировка рулевой колонки
F38	Блок управления наружными зеркалами заднего вида
F39	Электропривод открывания багажного отделения
F40	-
F41	Система управления напряжением зарядки АКБ
F42	Полуактивная система демпфирования
F43	-
F44	Соленоид откидного верха
F45	Усилитель
F46	FPPM22
F47	Шунт
F48	-
F49	Рулевое колесо
F50	Внутреннее зеркало заднего вида
F51	Модуль камеры
F52	Система помощи при парковке задним ходом

Предохранители	Назначение
F53	Электронный дифференциал ограниченного проскальзывания (при соответствующей комплектации)
F54	Система предупреждения о появлении объекта в «слепой» зоне
F55	Органы управления радиоприемником
F56	Противоугонная система/Универсальная система дистанционного управления (при соответствующей комплектации)
F57	-

Реле	Назначение
K1	Электрообогреватель заднего стекла
K2	Топливный насос
Автоматы защиты цепей	Назначение
CB1	-
CB2	Режим задержки отключения питания дополнительного электрооборудования (RAP)
CB3	-

Колеса и шины

Шины

Каждый новый автомобиль марки GM комплектуется высококачественными шинами, выпускаемыми одним из ведущих производителей шин. Более подробная информация о гарантии на шины и о техническом обслуживании приведена в Сервисной книжке. Для получения дополнительной информации обращайтесь к производителю шин.

Внимание

- Недостаточное техническое обслуживание шин или их неправильная эксплуатация могут привести к опасным последствиям.
- Перегрузка автомобиля может привести к перегреву шин. Из-за этого шины могут разрушиться, что может привести к серьезной аварии. См. *Ограничения нагрузки на автомобиль* → 216.

(см. продолжение)

Внимание (продолжение)

- Недостаточное давление воздуха в шинах может быть так же опасно, как и перегрузка автомобиля. Это может привести к аварии и серьезным травмам. Регулярно проверяйте давление воздуха во всех шинах. Давление воздуха в шинах следует проверять на холодных шинах.
- Шины с повышенным давлением воздуха больше подвержены проколам, порезам и повреждениям от ударов при наезде на неровности. Поддерживайте рекомендуемое давление воздуха в шинах.
- Использование старых и изношенных шин на автомобиле может привести к аварии. При сильном износе протектора шины ее необходимо заменить.
- При повреждении шины, полученном при наезде на неровность, ее необходимо заменить.

(см. продолжение)

Внимание (продолжение)

- Использование неправильно отремонтированных шин может привести к аварии. Для ремонта, замены, установки и снятия шин следует обращаться к официальному дилеру или в авторизованный сервисный центр по ремонту колес.
- Скорость буксования шин на скользких дорожных покрытиях, таких как снег, грязь, лед и т. д., не должна превышать 56 км/ч. В противном случае шины могут лопнуть.

Информация о давлении воздуха в шинах для движения на большой скорости приведена в *Давление воздуха в шинах для движения с высокой скоростью* → 305.

Всесезонные шины

Данный автомобиль может поставляться с всесезонными шинами. Такие шины обеспечивают хорошее сцепление с большинством типов дорожного покрытия и при любой погоде. На боковинах шин, установленных на автомобиль заводом-изготовителем и разработанных с учетом специальных требований GM, нанесен код TRC. Последними символами в коде TRC, если на автомобиль

установлены всесезонные шины, должны быть M+S.

Устанавливайте на автомобиль зимние шины, если собираетесь эксплуатировать автомобиль зимой на заснеженных и/или обледеневших покрытиях. Всесезонные шины обеспечивают надежное сцепление с дорогой на большинстве типов дорожного покрытия, но они не обеспечивают такого сцепления с дорогой, покрытой снегом или льдом, как зимние шины. См. *Зимние шины* → 298.

Зимние шины

Зимние шины не устанавливаются на автомобиль на заводе-изготовителе. Зимние шины разработаны специально для обеспечения наилучшего сцепления с дорогой, покрытой снегом или льдом. Устанавливайте на автомобиль зимние шины, если собираетесь эксплуатировать автомобиль зимой на заснеженных и/или обледеневших покрытиях. По вопросам, связанным с приобретением и выбором зимних шин, обращайтесь к официальному дилеру. См. также *Приобретение новых шин* → 311.

Однако сцепление с сухой дорогой при использовании зимних шин ухудшается, увеличивается дорожный шум, и сокращается срок службы протекторов. После установки зимних шин учитывайте

изменения в управляемости и торможении автомобиля.

При использовании зимних шин:

- Используйте шины одного бренда и с одним рисунком протектора для всех четырех колес.
- Используйте только радиальные шины, имеющие такую же размерность, нагрузочные характеристики и индекс скорости, что и шины, установленные на автомобиль заводом-изготовителем.

Шины с индексами скорости H, V, W, Y и ZR могут не иметь зимних аналогов.

При выборе шины с более низким индексом скорости не превышайте максимальную скорость, на которую рассчитана шина по условиям нагрузки.

Шины Runflat

При соответствующей комплектации на автомобиль могут устанавливаться шины Runflat. В этом случае в вашем автомобиле могут отсутствовать запасное колесо, оборудование, необходимое для замены колеса и ниша для запасного колеса.

Ваш автомобиль также оснащен системой TPMS (монитор давления воздуха в шинах), оповещающей о снижении давления воздуха в любой из шин.

⚠ Внимание

Если на комбинации приборов загорается контрольная лампа монитора давления воздуха в шинах, может ухудшиться управляемость при выполнении резких маневров. Движение со слишком высокой скоростью может привести к потере контроля над автомобилем и травмам водителя и пассажиров. Если загорелась контрольная лампа монитора давления воздуха в шинах, не превышайте скорость 90 км/ч. Ведите автомобиль осторожно и при первой возможности проверьте давление воздуха в шинах.

Движение на автомобиле с установленными шинами Runflat может осуществляться даже при отсутствии воздуха в шине. При этом нет необходимости останавливаться на обочине дороги для замены колеса. Движение можно продолжать, но с более низкой скоростью и на определенное расстояние. При серьезном повреждении шины дальнейшее движение может быть невозможно. Во избежание такого повреждения максимально допустимая скорость движения со спущенной шиной должна составлять не более 80 км/ч. Максимально допустимое преодолеваемое расстояние при движении со спущенной шиной следующее: 100 км при легкой нагрузке; 80 км при средней нагрузке и 45

км при сильной нагрузке. При первой возможности обратитесь в ближайший авторизованный сервисный центр GM или специализированную мастерскую по обслуживанию шин Runflat для проверки, ремонта или замены шины.

При движении на автомобиле с колесом с шиной Runflat, давление воздуха в которой отсутствует, избегайте попадания этого колеса в выбоины и на другие неровности дороги, поскольку при этом могут возникнуть повреждения шины и/или колесного диска, не подлежащие ремонту. При повреждении шины, или если вы проехали какое-то расстояние со спущенной шиной, обратитесь в ближайший авторизованный сервисный центр GM или специализированную мастерскую по обслуживанию шин Runflat для выполнения ремонта или замены шины. Для сохранения возможности продолжать движение на автомобиле при проколе шины, необходимо при замене шин использовать шины Runflat.

Для получения информации о местонахождении авторизованных сервисных центров GM, обратитесь в центр поддержки клиентов.

В ventilyах шин Runflat установлены датчики, являющиеся частью системы TPMS. См. *Монитор давления воздуха в шинах* → 305. Ресурс элементов питания этих

датчиков составляет 10 лет при эксплуатации в нормальных условиях. Для замены колес или датчиков обращайтесь в авторизованный сервисный центр.

Осторожно

Использование жидкого герметика может привести к повреждению вентилей шин Runflat и установленных в них датчиков системы TPMS. На устранение таких повреждений гарантия производителя не распространяется. Не используйте жидкие герметики для ремонта шин Runflat.

Низкопрофильные шины

Если ваш автомобиль оснащен шинами размера 245/40R20 или 245/40ZR20 и 275/35ZR20, то эти шины являются низкопрофильными.

Осторожно

Низкопрофильные шины в большей степени подвержены повреждениям при контакте с неровностями дороги или наезде на бордюр, чем шины со стандартным профилем. При контакте с дорожными неровностями, выбоинами, бордюрами и другими объектами с острыми краями вы можете повредить шину и/или колесный диск. Гарантия производителя на устранение таких повреждений не распространяется. Поддерживайте номинальное давление воздуха в шинах и избегайте контакта с бордюрами, выбоинами и прочими дорожными неровностями.

Летние шины**Летние шины High-Performance (спортивные шины)**

См. приложение для моделей HP.

На данный автомобиль могут быть установлены следующие летние шины High-Performance (спортивные шины): 245/40ZR20 и 275/35ZR20. Эти шины имеют специальный рисунок протектора, использование которого оптимально на сухих и влажных дорогах. Наличие специального компаунда и протектора

шин может ухудшать характеристики шин при использовании в условиях холодного климата, снега и льда. Устанавливайте на автомобиль зимние шины, если собираетесь эксплуатировать автомобиль зимой в условиях снега и льда при температурах ниже 5 °С. См. *Зимние шины* → 298.

Осторожно

В состав летних шин High performance могут входить компаунды, которые теряют гибкость при температуре ниже -7 °С, в результате чего на поверхности протектора возможно возникновение трещин. Хранить летние шины рекомендуется в помещении при температуре выше -7 °С. Если шины подвергались воздействию температур окружающей среды ниже -7 °С, перед их установкой на автомобиль (или, если они установлены на автомобиль перед поездкой) переместите их в помещение с температурой минимум +5 °С и оставьте в нем на 24 часа, чтобы они нагрелись. Не допускается нагревать шины, в т. ч. при помощи горячего потока воздуха. Всегда проверяйте состояние шин перед эксплуатацией автомобиля. См. *Проверка состояния шин* → 309.

Маркировка на боковине шины

На боковину каждой шины нанесена информация о ее характеристиках. На иллюстрациях ниже показана типичная маркировка, которая наносится на боковину стандартной шины для легкового автомобиля.

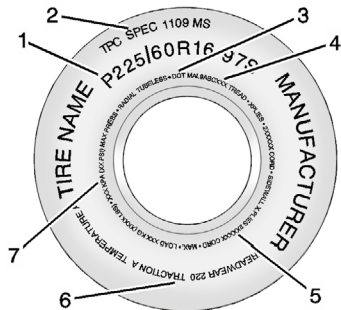
**Пример маркировки шин для легкового автомобиля (P-Metric)**

(1) **Размер шины.** Размер шины представляет собой комбинацию букв и цифр, которая обозначает ширину шины, отношение высоты профиля к ширине, тип конструкции и назначение. Для получения более подробной информации см. *Размер шины* далее в этом разделе.

(2) Спецификация TPC (критерии качества шины). Оригинальные шины, разработанные в соответствии с конкретными требованиями корпорации GM, имеют код спецификации TPC, нанесенный на боковину шины.

Спецификации TPC корпорации GM соответствуют всем требованиям федеральных стандартов по безопасности или превосходят их.

(3) DOT (знак утверждения Департамента транспорта). Код утверждения Департамента транспорта (DOT) означает, что шина соответствует требованиям стандартов по безопасности механических транспортных средств, установленных Департаментом транспорта США.

Дата выпуска шины DOT. Последние четыре цифры идентификационного номера шины (TIN) обозначают дату выпуска шины. Первые два символа указывают неделю выпуска (01-52), два последующих – год выпуска. Например, третья неделя 2010 года обозначается по DOT как 0310.

(4) Идентификационный номер шины (TIN). Комбинация букв и цифр, которая следует за кодом DOT, представляют собой идентификационный номер шины (TIN). Номер TIN включает в себя код изготовителя и завода, размер шины, а также дату выпуска шины. Номер TIN указан на обеих боковинах шины, однако

дата изготовления может быть указана только с одной стороны.

(5) Материал корда шины. Тип корда и количество слоев в боковине шины и под ее протектором.

(6) Система классификации качества автомобильных шин (UTQG). Производители шин обязаны классифицировать шины с учетом следующих трех параметров: износ протектора, сцепление с дорожным покрытием и термостойкость. Для получения более подробной информации см. *Система классификации качества автомобильных шин (UTQG)* → 313.

(7) Максимальная нагрузка при давлении, рекомендованном для холодных шин. Максимальная допустимая нагрузка, которая может приходиться на одно колесо, и соответствующее давление воздуха в холодной шине.

Обозначение шин

Размер шин

На следующей иллюстрации показан пример маркировки размера шины для легкового автомобиля.

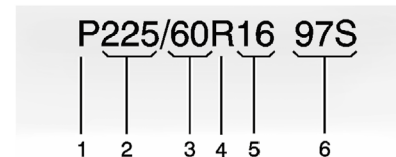

(1) Пример маркировки шин для легкового автомобиля (P-Metric): Версия метрической классификации типоразмера шин, принятая в Соединенных Штатах Америки. Буква P в начале обозначения размера шины означает, что данная шина предназначена для легковых автомобилей и разработана в соответствии со стандартами Американской ассоциации изготовителей шин и колес (U.S. Tire and Rim Association).

(2) Ширина шины. Трехзначное число, обозначающее номинальную ширину сечения шины от боковины до боковины.

(3) Относительная высота профиля шины. Двухзначное число, указывающее отношение высоты шины к ее ширине. Например, если это число равно 60, как показано на иллюстрации (позиция 3),

это означает, что высота боковины шины составляет 60% от ширины шины.

(4) Код конструкции. Буквенный код, обозначающий тип конструкции шины. Буква R означает конструкцию с радиальным расположением слоев корда, буква D – конструкцию с диагональным расположением слоев корда, а буква B – конструкцию с диагонально-опоясанным расположением слоев корда.

(5) Диаметр обода. Диаметр обода колеса в дюймах.

(6) Эксплуатационные характеристики. Эти символы обозначают индекс нагрузки и скоростную категорию шины. Индекс нагрузки обозначает максимальную сертифицированную нагрузку, которую шина способна нести. Скоростная категория – это максимальная скорость, для которой сертифицирована шина.

Термины и определения, относящиеся к шинам

Давление воздуха. Давление, с которым воздух, находящийся внутри шины, воздействует на каждый квадратный дюйм или сантиметр внутренней поверхности шины. Указывается в килопаскалях (кПа) или фунтах на квадратный дюйм (psi).

Масса дополнительного оборудования.

Это общая масса всего дополнительного оборудования, установленного на автомобиле. Дополнительное оборудование может включать в себя автоматическую коробку передач, электрические стеклоподъемники, сиденья с электроприводом, кондиционер и т. д.

Относительная высота профиля. Отношение высоты шины к ее ширине.

Брекер. Покрытый резиной слой корда, расположенный между слоями шины и протектором. Корд может быть изготовлен из стали или других усиливающих материалов.

Бортовое кольцо. В бортовом кольце шины находится стальной сердечник, который обернут стальным кордом и удерживает шину на ободе колеса.

Диагональная шина. Пневматическая шина, в которой слои корда расположены попеременно друг друга под углом менее чем 90 ° к центральной линии протектора.

Давление воздуха в холодной шине. Давление воздуха в шине, измеренное в psi (фунтах на квадратный дюйм) или кПа (килопаскалях), прежде чем шина нагреется от трения во время движения. См. *Давление воздуха в шинах* → 304.

Снаряженная масса автомобиля. Масса автомобиля со всем стандартным и до-

полнительным оборудованием, включая полностью заправленный топливный бак, масло и охлаждающую жидкость, но без пассажиров и груза.

Маркировка DOT. Код, отформованный на боковине шины и означающий, что данная шина соответствует требованиям по безопасности механических транспортных средств, установленных Департаментом транспорта США (DOT). Код DOT включает в себя идентификационный номер шины (TIN), буквенно-цифровой код, который позволяет определить изготовителя шины, завод-изготовитель, марку шины и дату ее производства.

GVWR. Максимальная разрешенная масса автомобиля. См. *Ограничения нагрузки на автомобиль* → 216.

GAWR FRT. Максимальная допустимая нагрузка на переднюю ось. См. *Ограничения нагрузки на автомобиль* → 216.

GAWR RR. Максимальная допустимая нагрузка на заднюю ось. См. *Ограничения нагрузки на автомобиль* → 216.

Наружная боковина. Сторона асимметричной шины, которая всегда должна быть обращена наружу при установке колеса в сборе с шиной на автомобиль.

Килопаскаль (кПа). Единица измерения давления воздуха.

Шина для легких грузовых автомобилей (LT-Metric). Шина, предназначенная для использования на легких грузовых автомобилях и некоторых автомобилях многоцелевого назначения.

Индекс нагрузки. Цифровое обозначение нагрузочной способности шины (от 1 до 279).

Максимальное давление воздуха. Максимальное допустимое давление воздуха в холодной шине. Значение максимального допустимого давления воздуха указано на боковине шины.

Группа максимальной нагрузки.

Обозначение максимальной допустимой нагрузки при максимальном допустимом значении давления воздуха для данной шины.

Максимальная допустимая масса груженого автомобиля. Сумма массы снаряженного автомобиля, массы аксессуаров, полезной грузоподъемности автомобиля и массы дополнительного оборудования, установленного на заводе.

Стандартная масса пассажира. Масса всех пассажиров вычисляется путем умножения числа посадочных мест на стандартную массу пассажира, которая принята равной 68 кг. См. *Ограничения нагрузки на автомобиль* → 216.

Распределение пассажиров. Расположение мест для пассажиров.

Наружная боковина. Сторона асимметричной шины, которая должна быть обращена наружу при установке шины на автомобиль. Эта сторона шины может быть частично окрашена в белый цвет, может иметь надписи белыми буквами, или может нести на себе название изготовителя, марку и модель шины, выполненные более выпуклым или более углубленным шрифтом, чем аналогичные надписи на другой боковине шины.

Шина для легкового автомобиля (P-metric). Шина, предназначенная для использования на легковых автомобилях, а также некоторых легких грузовых автомобилях и автомобилях многоцелевого назначения.

Рекомендованное давление воздуха. Рекомендованное изготовителем автомобиля давление воздуха в шинах, указанное на табличке с информацией о шинах. См. *Давление воздуха в шинах* → 304 и *Ограничения нагрузки на автомобиль* → 216.

Радиальная шина. Пневматическая шина, в которой слои корда, идущие к бортовому кольцу, проходят под углом 90° к центральной линии протектора.

Обод. Металлическая опора для шины, к которой прилегает бортовое кольцо.

Боковина. Часть шины, расположенная между протектором и бортовым кольцом.

Категория скорости. Буквенно-цифровой код, присвоенный шине и указывающий максимальную скорость, при которой она может эксплуатироваться.

Сцепление с дорожным покрытием. Характеристика трения между шиной и поверхностью дороги и надежности сцепления колеса с дорогой.

Протектор. Часть шины, контактирующая с дорожным покрытием.

Индикаторы износа протектора. Узкие полоски, расположенные поперек протектора, которые становятся видимыми, если остаточная высота протектора становится меньше 1,6 мм. См. *Замена шин* → 311.

Система классификации качества автомобильных шин (UTQG). Система информации о шинах, которая сообщает потребителю о сцепных качествах шины, температурной стойкости и износостойкости протектора. Оценки определяются изготовителем шин на основании методики испытаний, установленной государством. Характеристики указаны на боковине шины. См. *Система классификации качества автомобильных шин (UTQG)* → 313.

Полезная грузоподъемность. Количество мест, предназначенных для сидящих пассажиров, умноженное на 68 кг, плюс максимальная разрешенная масса груза в багажном отделении. См. *Ограничения нагрузки на автомобиль* → 216.

Максимальная нагрузка на шину.

Нагрузка на каждую отдельную шину, включая снаряженную массу автомобиля, массу дополнительного оборудования, пассажиров и перевозимого груза.

Табличка с информацией о шинах.

Табличка, постоянно прикрепленная к автомобилю, на которой указана максимальная грузоподъемность автомобиля, размер установленных на заводе шин и рекомендованное давление воздуха в шинах. См. *Информационная табличка с указанием рекомендованных нагрузок и значений давления воздуха в шинах в Ограничения нагрузки на автомобиль* → 216.

Давление воздуха в шинах

Для эффективной эксплуатации шин и автомобиля необходимо поддерживать рекомендуемые значения давления воздуха в шинах.

Осторожно

Слишком низкое или слишком высокое давление воздуха в шинах снижает их долговечность. Слишком низкое давление воздуха в шинах может привести к:

- возникновению слишком больших нагрузок на элементы шины и ее перегреву, что, в свою очередь, может привести к разрушению шины;
- преждевременному и неравномерному износу шины;
- ухудшению управляемости автомобиля;
- ухудшению топливной экономичности.

Слишком высокое давление воздуха в шинах может привести к:

- неравномерному износу;
- ухудшению управляемости автомобиля;
- ухудшению плавности хода;
- повреждениям от ударов при наезде на неровности дороги.

На информационной табличке с указанием рекомендованных значений давления воздуха в шинах указаны шины, устанавливаемые заводом-изготовителем, и рекомендуемое давление воздуха

для холодных шин. Рекомендуемое давление воздуха в шине – это минимальное давление воздуха, необходимое для эффективной эксплуатации автомобиля при максимально допустимой загрузке. См. *Ограничения нагрузки на автомобиль* → 216.

Характер загрузки автомобиля влияет на управляемость и уровень комфорта при движении. Не допускайте превышения максимально допустимой нагрузки на автомобиль.

Периодичность проверки давления воздуха в шинах

Проверяйте давление воздуха в шинах по меньшей мере один раз в месяц.

Проверка давления воздуха в шинах

Для проверки давления воздуха в шинах используйте качественный переносной манометр. Визуально определить точное давление воздуха в шинах невозможно. Проверяйте давление воздуха в холодных шинах, то есть когда после очередной поездки прошло по меньшей мере 3 часа или величина пробега при последней поездке составила не более 1,6 км.

Снимите колпачок вентиля шины. Для определения давления воздуха в шине плотно прижмите штуцер манометра

к вентилю шины. Если давление воздуха в холодной шине совпадает с указанным на табличке рекомендованных значений давления воздуха в шинах, регулировка давления не требуется.

Если давление воздуха ниже нормы, доведите его до нормы. Если давление воздуха выше нормы, нажимайте на металлический шток клапана, расположенный в центре вентиля, чтобы уменьшить давление. Снова проверьте давление воздуха в шине.

Для предотвращения утечек воздуха, загрязнения клапана вентиля и проникновения в него влаги установите на место колпачок вентиля. Используйте только колпачки производства GM, предназначенные для использования на данном автомобиле. В противном случае возможно повреждение датчиков системы TPMS, на устранение которых гарантия производителя не распространяется.

Давление воздуха в шинах для движения с высокой скоростью

См. приложение для моделей HP.

Внимание

Движение с высокой скоростью – 160 км/ч и выше – приводит к дополнительной нагрузке на шины. Движение с высокой скоростью в течение продолжительного времени вызывает интенсивный нагрев шин и может привести к внезапному повреждению шины. Это может привести к аварии, в которой вы или другие люди можете получить тяжелые травмы и даже погибнуть.

Некоторые шины, имеющие высокий индекс скорости, требуют регулировки давления воздуха перед началом движения с высокой скоростью. Если установленное законом ограничение скорости движения и дорожные условия позволяют двигаться с высокой скоростью, убедитесь в том, что шины вашего автомобиля допускают эксплуатацию на высокой скорости, находятся в исправном состоянии и накачаны до рекомендованного давления при данных условиях загрузки автомобиля.

Если на автомобиль установлены шины размера 245/40ZR20 95Y и 275/35ZR20 98Y, эти шины предназначены для движения с высокой скоростью.

Если на автомобиль установлены шины размера 245/40ZR20 95Y и 275/35ZR20 98Y, перед началом движения с высокой скоростью – 160 км/ч и выше – давление воздуха в них необходимо довести до рекомендуемого значения давления на холодных шинах. См. *Ограничения нагрузки на автомобиль* → 216 и *Давление воздуха в шинах* → 304.

По окончании движения с высокой скоростью доведите давление воздуха в холодных шинах до рекомендуемого уровня. См. *Ограничения нагрузки на автомобиль* → 216 и *Давление воздуха в шинах* → 304.

Монитор давления воздуха в шинах

Для слежения за падением давления воздуха в шинах в системе, называемой монитором давления воздуха в шинах (TPMS), используются радиосигналы и приемник/передатчик. Датчики данной системы измеряют давление воздуха в шинах и передают полученные данные к приемнику, установленному в автомобиле.

Давление воздуха в каждой шине, включая запасное колесо (при соответствующей комплектации), следует проверять на холодных шинах ежемесячно и при необходимости, доводить до нормы, указанной на соответствующих табличках автомобиля. (Если на данном автомобиле установлены шины, размерность которых отличается от указанной на специальной табличке, следует определить надлежащее давление, которое должно поддерживаться в данных шинах).

В целях повышения безопасности данный автомобиль оборудован монитором давления воздуха в шинах. При недостаточном давлении в одной или более шинах загорается контрольная лампа низкого давления воздуха в шинах.

Если загорелась данная контрольная лампа, при первой же возможности следует остановиться, проверить давление воздуха в шинах и довести его до нормы. Движение при недостаточном давлении воздуха в шинах может приводить к перегреву и повреждению шин. Низкое давление воздуха в шинах, кроме того, снижает топливную экономичность, срок службы протектора шины, может повлиять на управляемость и эффективность торможения.

Обратите внимание на то, что система TPMS не устраняет необходимости ежемесячной проверки технического

состояния шин и что проверять давление воздуха в шинах следует и в том случае, если контрольная лампа низкого давления в шинах не загорается.

Данный автомобиль оборудован контрольной лампой неисправности системы TPMS, свечение которой указывает на наличие неисправности системы. Контрольная лампа неисправности системы TPMS совмещена с контрольной лампой низкого давления воздуха в шинах. Когда в системе обнаруживается неисправность, контрольная лампа низкого давления воздуха в шинах в течение приблизительно одной минуты мигает, а затем горит постоянно. Это будет происходить при каждом запуске двигателя до тех пор, пока неисправность не будет устранена.

Если горит контрольная лампа неисправности системы, система не способна определять давление воздуха в шинах или передавать сигнал о низком давлении воздуха в шинах. Ненадлежащее функционирование системы TPMS может возникать по разным причинам, включая замену колеса запасным, использование вместо шин/колес, установленных заводом-изготовителем, шин/колес, не позволяющих системе TPMS работать корректно. После замены одной/одного или более шин/колеса проверяйте, не загорелась ли контрольная лампа неисправности системы TPMS, чтобы убе-

диться в том, что установка новых шин/колес не привела к некорректной работе системы TPMS.

См. Действие монитора давления воздуха в шинах → 306.

Действие монитора давления воздуха в шинах

На данный автомобиль может быть установлен монитор давления воздуха в шинах (TPMS). Система TPMS предупреждает водителя о низком давлении воздуха в шинах. Датчики системы TPMS установлены в каждом колесе в сборе с шиной, за исключением запасного колеса. Датчики этой системы определяют давление воздуха в шинах и передают полученные данные к приемнику, установленному в автомобиле.



Если монитор давления воздуха в шинах определяет снижение давления воздуха в шинах, на комбинации приборов загорается данная контрольная лампа. При активации данной контрольной лампы следует как можно быстрее остановить автомобиль в безопасном месте и дове-

сти давление воздуха в шинах до значения, указанного на соответствующей информационной табличке. См. *Ограничения нагрузки на автомобиль* → 216.

Сообщение о необходимости проверить давление воздуха в определенной шине появляется на дисплее информационного центра (DIC). Контрольная лампа падения давления воздуха в шинах будет загораться и будет появляться соответствующее сообщение на дисплее информационного центра при каждом запуске двигателя до тех пор, пока давление воздуха в шинах не будет доведено до рекомендуемых значений. Значения давления воздуха в шинах можно вывести на дисплей информационного центра. Дополнительная информация и подробное описание действия информационного центра (DIC) приведены в *Информационный центр (DIC)* → 129.

Контрольная лампа падения давления воздуха в шинах может загораться в холодную погоду при первом запуске двигателя, а затем гаснуть во время дальнейшего движения автомобиля. Это может указывать на то, что давление воздуха в шинах постепенно снижается и его требуется довести до нормы.

На информационной табличке с рекомендованными значениями давления воздуха в шинах указаны размерность шин, установленных заводом-изготовите-

лем, и рекомендуемое давление воздуха в холодных шинах. Пример информационной таблички с указанием рекомендованных значений давления воздуха в шинах приведен в *Ограничения нагрузки на автомобиль* → 216. См. также *Давление воздуха в шинах* → 304.

Монитор давления воздуха в шинах может предупреждать о снижении давления воздуха в шинах, но не устраняет необходимость регулярной проверки состояния шин, их перестановки и замены. См. *Проверка состояния шин* → 309, *Перестановка колес* → 309 и *Колеса и шины* → 297.

Осторожно

Существуют различные типы герметизирующих материалов для шин. Использование герметиков нерекондуемого типа может привести к повреждению датчиков системы TPMS. На устранение повреждений датчиков системы TPMS, связанных с применением герметиков для шин нерекондуемого типа, гарантия производителя не распространяется. Используйте жидкие герметики, рекомендуемые производителем автомобиля, которые были приложены к автомобилю или которые можно приобрести в сервисном центре официального дилера.

В состав комплекта компрессора и герметика для ремонта шин, который прилагается к автомобилю, входит герметик, одобренный GM. Использование герметиков нерекондуемого типа может привести к повреждению датчиков системы TPMS. См. *Комплект компрессора и герметика для ремонта шин* → 317 для получения информации о материалах, входящих в комплект, и инструкций по их применению.

Возможные неисправности системы TPMS

Если один или более датчик системы TPMS отсутствует или не работает, система TPMS будет действовать некорректно. При обнаружении системой неисправности в течение приблизительно одной минуты будет мигать контрольная лампа низкого давления воздуха в шинах, затем она будет гореть постоянно до выключения зажигания. Кроме того, появится соответствующее сообщение на дисплее информационного центра. Контрольная лампа низкого давления воздуха в шинах и сообщение на дисплее информационного центра будут светиться при каждом запуске двигателя до тех пор, пока неисправность не будет устранена. Вот некоторые причины, по которым может загореться контрольная лампа и появиться предупреждающее сообщение:

- Одно из колес было заменено запасным. В запасном колесе отсутствует датчик системы TPMS. После того как была произведена замена колеса и выполнено согласование датчика, контрольная лампа неисправности системы TPMS должна погаснуть, а также должно исчезнуть соответствующее сообщение с дисплея информационного центра. См. *Процесс согласования датчиков системы TPMS* далее в данном разделе.
- После перестановки колес согласование датчиков системы TPMS не было произведено должным образом. После правильного согласования датчиков контрольная лампа неисправности должна погаснуть, и должно исчезнуть сообщение с дисплея информационного центра. См. *Процесс согласования датчиков системы TPMS* далее в данном разделе.
- Один или более датчик системы TPMS отсутствует или поврежден. После того как были установлены и согласованы датчики системы TPMS, должна погаснуть контрольная лампа неисправности системы TPMS и должно исчезнуть соответствующее сообщение с дисплея информационного центра. Обратитесь в авторизованный сервисный центр для проверки системы.

- Колеса или шины были заменены колесами или шинами, отличающимися от установленных заводом-изготовителем автомобиля. Установка колес/шин нерекомендуемой размерности может привести к некорректному действию системы TPMS. См. *Приобретение новых шин* → 311.
- Автомобиль находится рядом с электронным устройством, которое излучает радиоволны на частоте, близкой к частоте, используемой системой TPMS.

Если система TPMS неисправна, она не способна определить падение давления воздуха в шинах и предупредить об этом водителя. Если загорается контрольная лампа неисправности системы TPMS и соответствующее сообщение не исчезает с дисплея информационного центра, обратитесь в авторизованный сервисный центр.

Процесс согласования датчиков системы TPMS

Каждый датчик системы TPMS имеет уникальный идентификационный код. После перестановки колес или замены одного или более датчиков системы TPMS идентификационный код необходимо согласовать с новым положением колес/шин. Процесс согласования датчиков системы TPMS следует производить

после замены запасного колеса колесом с датчиком системы TPMS. При следующем запуске двигателя контрольная лампа низкого давления воздуха в шинах должна погаснуть, и соответствующее сообщение должно исчезнуть с дисплея информационного центра. Согласование датчиков с положением шины/колеса выполняется с помощью программатора системы TPMS в следующем порядке: переднее колесо со стороны водителя, переднее колесо со стороны пассажира, заднее колесо со стороны пассажира, заднее колесо со стороны водителя. При необходимости получения данной услуги или приобретения программатора обращайтесь к авторизованному дилеру. См. *Прибор для инициализации датчиков системы контроля давления воздуха в шинах* на веб-сайте

www.gmtoolsandequipment.com.

На согласование датчика с положением первого колеса отводится две минуты, на весь процесс – 5 минут. В противном случае процесс согласования будет необходимо начать сначала.

Процесс согласования:

1. Установите автомобиль на стояночный тормоз.
2. Установите кнопку пуска в режим ON/RUN/START. См. *Положения кнопки запуска двигателя* → 220.

3. Убедитесь в том, что выбран информационный дисплей монитора давления воздуха в шинах. Информационные дисплеи системы DIC можно включать и отключать с помощью меню Settings (настройки). См. *Информационный центр (DIC)* → 129.
4. Используйте пятипозиционный переключатель, расположенный на правой стороне рулевого колеса, чтобы перейти к экрану монитора давления воздуха в шинах на дисплее информационного центра. См. *Информационный центр (DIC)* → 129.
5. Нажмите кнопку SEL, расположенную в центре пятипозиционного переключателя, и удерживайте ее нажатой. Дважды прозвучит звуковой сигнал, оповещающий о начале процесса согласования; на дисплее информационного центра появится сообщение TIRE LEARNING ACTIVE («Процесс согласования активирован»).
6. Начните процесс согласования с переднего колеса со стороны водителя.
7. Прислоните программатор к боковине шины около вентиля. Затем нажмите кнопку, чтобы активировать датчик системы TPMS.

- Звуковой сигнал оповестит о том, что идентификационный код датчика согласован с положением данной шины/колеса.
8. Повторите процедуру, описанную в пункте 7, для переднего колеса со стороны пассажира.
 9. Повторите процедуру, описанную в пункте 7, для заднего колеса со стороны пассажира.
 10. Повторите процедуру, описанную в пункте 7, для заднего колеса со стороны водителя. Дважды прозвучит звуковой сигнал, оповещающий о том, что идентификационный код датчика согласован с задним колесом со стороны водителя и что процесс согласования завершен. Сообщение TIRE LEARNING ACTIVE исчезнет с дисплея информационного центра.
 11. Нажмите STOP, чтобы выключить зажигание.
 12. Доведите давление воздуха во всех шинах до нормы.

Проверка состояния шин

Рекомендуется проверять шины, включая запасное колесо (при соответствующей комплектации), на наличие признаков износа или повреждений, по меньшей мере, один раз в месяц.

Замените шину, если:

- индикаторы износа видны в трех или более местах протектора шины;
- видны нити корда;
- протектор или боковины шины имеют трещины, порезы или другие достаточно глубокие повреждения, через которые виден корд;
- на шине есть выпуклые или вогнутые зоны или разрывы;
- на шине есть проколы, порезы или другие достаточно глубокие повреждения, которые нельзя устранить.

Перестановка колес

Если автомобиль оснащен ненаправленными шинами, перестановку колес следует выполнять в соответствии с интервалами, указанными в плане технического обслуживания. См. *Плановое техническое обслуживание* → 341.

Перестановка колес выполняется для обеспечения равномерного износа шин. Первая перестановка колес имеет наиболее важное значение.

При обнаружении признаков неравномерного износа шин при первой возможности произведите перестановку колес, доведите давление воздуха в шинах до нормы и проверьте шины и колесные диски

на предмет наличия признаков поврежденных. Если образование неравномерного износа продолжается и после перестановки колес, выполните проверку углов установки колес. См. *Замена шин* → 311 и *Замена колесных дисков* → 314.

Если на автомобиль установлены направленные шины, перестановка колес не выполняется. Каждое колесо в сборе с направленной шиной должно оставаться установленным строго в исходном положении. На боковины направленных шин нанесена стрелка, указывающая направление вращения шины. Также на боковины таких шин могут быть нанесены надписи «left» (левая сторона) или «right» (правая сторона).

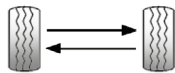
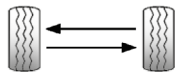

Пользуйтесь данной схемой при перестановке колес, если на переднюю и заднюю

оси автомобиля установлены шины разной размерности, и если они ненаправленные.

Если на переднюю и заднюю оси автомобиля установлены шины разной размерности, не допускается перестанавливать колеса с этими шинами с передней оси на заднюю.

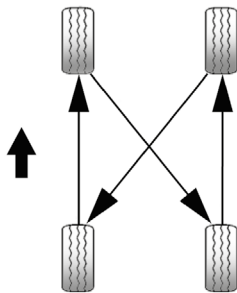

Пользуйтесь данной схемой при перестановке всех четырех колес с шинами одинаковой размерности.

Если автомобиль оснащен неполноразмерным запасным колесом, не используйте его при перестановке колес.

После перестановки колес доведите давление воздуха в шинах до рекомендуемых величин, приведенных на информационной табличке с рекомендуемыми значениями давления воздуха в шинах. См. *Давление воздуха в шинах* → 304 и *Ограничения нагрузки на автомобиль* → 216.

Сбросьте показания системы TPMS. См. *Действие монитора давления воздуха в шинах* → 306.

Убедитесь в том, что все колесные гайки надежно затянуты. См. *Момент затяжки колесных гаек в Заправочные емкости и спецификации* → 355.

Внимание

Наличие следов грязи или ржавчины на колесном диске или на деталях, к которым он крепится, может привести к ослаблению затяжки колесных гаек. Колесо может отделиться от автомобиля, что может привести к аварии. При замене колеса необходимо удалить грязь и ржавчину со всех поверхностей, к которым оно прилегает. В крайнем случае, можно использовать ткань или бумажное полотенце; но для того, чтобы удалить ржавчину или грязь эффективно, используйте скребок или проволочную щетку.

После замены или перестановки колес, чтобы предотвратить образование ржавчины, нанесите небольшое количество смазки для подшипников на центральную часть ступицы. Не наносите смазку на привалочную плоскость колеса, резьбу колесных гаек или шпилек.

Замена шин

Износ шин во многом определяется такими факторами, как своевременность и качество технического обслуживания, температура воздуха и дорожного покрытия, скорость движения, нагрузка на автомобиль и состояние дороги.

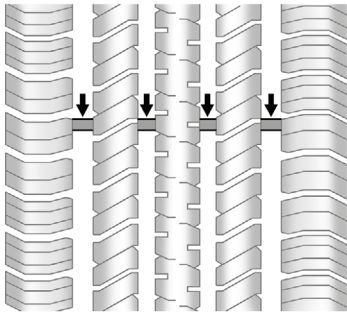

О необходимости замены шин можно судить по индикаторам износа протектора шины. Они оказываются на одном уровне с поверхностью беговых дорожек протек-

тора, когда высота протектора становится равной 1,6 мм.

См. *Проверка состояния шин* → 309 и *Перестановка колес* → 309.

Резина, из которой изготовлены шины, со временем стареет. Это касается и запасного колеса (при соответствующей комплектации), даже если оно не используется. На интенсивность старения шин влияют многие факторы, например: температура воздуха и дорожного покрытия, величина нагрузки на автомобиль, давление воздуха в шине. Компания GM рекомендует заменять шины, включая установленную на запасном колесе, по прошествии шести лет, независимо от степени их износа. Дата выпуска обозначается последними четырьмя символами идентификационного номера шины (TIN) DOT, находящегося на одной из боковин шины. Первые два символа указывают неделю выпуска (01–52), два последующих – год выпуска. Например, третья неделя 2010 года обозначается по DOT как 0310.

Хранение автомобиля

Шины стареют, даже если они установлены на неиспользуемый автомобиль. Чтобы замедлить старение шин, храните автомобиль, который не будет эксплуатироваться по меньшей мере месяц, в сухом, прохладном помещении, вдали

от воздействия солнечного света. В этом месте не должно быть следов масла, бензина или других материалов, которые могут ухудшить состояние резины.

Длительная стоянка автомобиля может привести к устойчивой деформации шин, что, в свою очередь, приведет к возникновению вибрации при движении автомобиля. При хранении автомобиля более месяца снимите шины или установите автомобиль на подставки, чтобы уменьшить нагрузку на шины.

Приобретение новых шин

Компания GM разработала и подобрала для данного автомобиля специальные шины. Шины, установленные на заводе-изготовителе, отвечают требованиям компании General Motors к рабочим характеристикам шин (TPC Spec). При необходимости замены шин компания GM настоятельно рекомендует приобретать шины, отвечающие спецификациям TPC.

Эксклюзивная система TPC Spec компании GM насчитывает свыше десяти важных показателей, влияющих на все характеристики автомобиля, включая эффективность тормозной системы, управляемость, плавность хода, эффективность противобуксовочной системы и монитора давления воздуха в шинах. Обозначение спецификации TPC ком-

пани GM нанесено на боковину шины рядом с указанием размерности шины. Если это шина с всепогодным рисунком протектора, спецификации TPC указываются за обозначением M+S («Грязь и снег»). См. *Маркировка на боковине шины* → 300.

Компания GM рекомендует заменять изношенные шины одним комплектом сразу на всех четырех колесах. Равная величина высоты протектора всех шин будет способствовать наиболее эффективной эксплуатации автомобиля. При одновременной замене шин могут ухудшиться эффективность тормозной системы и управляемость. Если вовремя и правильно выполняется перестановка шин и поддерживается в норме давление воздуха, шины изнашиваются относительно равномерно. См. *Перестановка колес* → 309. Однако при необходимости замены шин на колесах только одной оси устанавливайте новые шины на колеса задней оси.

Шины с индексами скорости H, V, W, Y и ZR могут не иметь зимних аналогов. При использовании зимних шин не превышайте максимальную скорость, на которую рассчитана шина по условиям нагрузки.

Внимание

При неправильном техническом обслуживании шины могут взорваться. Самостоятельное снятие/установка шин может привести к получению тяжелых травм и даже к смерти. При необходимости снятия/установки шин следует обращаться в авторизованный сервисный центр или специализированные мастерские.

Внимание

Установка шин разной размерности, разных брендов или типов конструкций может привести к повреждениям автомобиля, потере контроля над автомобилем или аварии. Используйте шины одной размерности, одного бренда и типа конструкции на всех колесах.

Внимание

Длительное использование шин с диагональным расположением корда может привести к появлению трещин на фланцах обода колеса. Внезапное повреждение шины и/или колесного диска может привести к аварии. Используйте только шины радиальной конструкции.

При необходимости замены шин шинами, на которых нет номера спецификации TPC, убедитесь в том, что они имеют ту же размерность, нагрузочные характеристики, индекс скорости и тип конструкции (радиальный).

Если на автомобиле установлены шины без номера спецификации TPC и автомобиль оборудован системой TPMS, то показания датчиков могут быть неточными. См. *Монитор давления воздуха в шинах* → 305.

На информационной табличке с рекомендованными значениями давления воздуха в шинах указан тип шин, установленных на автомобиль заводом-изготовителем. См. *Ограничения нагрузки на автомобиль* → 216.

Размерность шин и колес

Если на автомобиль установлены шины или колеса, которые отличаются от установленных заводом-изготовителем, это может ухудшить такие характеристики автомобиля, как эффективность торможения, управляемость, плавность хода, устойчивость и сопротивляемость опрокидыванию. При соответствующей комплектации это также может повлиять на работу таких электронных систем автомобиля, как антиблокировочная система, система подушек безопасности, система

активной защиты от опрокидывания, противобуксовочная система, система полного привода и система поддержания курсовой устойчивости.

Внимание

Если на автомобиль установлены колеса с шинами неподходящей размерности, то уровень эксплуатационных характеристик и безопасности может не соответствовать заданному. Это увеличивает вероятность аварии и получения серьезных травм. Используйте только те колеса и шины, которые рекомендует компания GM, и устанавливайте их в авторизованном сервисном центре GM.

См. *Приобретение новых шин* → 311 и *Дополнительное оборудование и внесенные изменения в конструкцию автомобиля* → 260.

Система классификации качества автомобильных шин (UTQG)

Изложенная ниже информация относится к системе, разработанной Национальной администрацией США по безопасности дорожного движения (NHTSA), согласно которой шины классифицируются по износостойкости протектора, коэффициенту

сцепления с дорогой и температурной стойкости. Данная классификация применима только к автомобилям, проданным в США. Характеристики указаны на боковине большинства шин, предназначенных для легковых автомобилей. Система классификации шин UTQG не применяется к шинам с глубоким рисунком протектора (зимнего типа), к неполноразмерным запасным колесам, к колесам с номинальным посадочным диаметром от 10 до 12 дюймов (от 25 до 30 см), а также к некоторым шинам, являющимся продукцией ограниченного производства.

В то время как шины, устанавливаемые компанией General Motors на легковые автомобили и легкие грузовые автомобили, могут отличаться по этим критериям, они должны соответствовать федеральным требованиям безопасности, а также дополнительным требованиям компании General Motors к характеристикам шин (TPC).

Классы качества указываются, если применимо, на боковине шины между плечом протектора и маркировкой максимальной ширины профиля шины. Например:

Treadwear 200 Traction AA Temperature A

Кроме соответствия этим классам качества, все шины для легковых автомобилей должны отвечать государственным требованиям по безопасности.

Износостойкость протектора

Износостойкость протектора – это сравнительная характеристика, основанная на степени износа шины после испытаний при заданных контролируемых условиях на определенной испытательной трассе, отвечающей государственным требованиям. Например, шина с показателем износостойкости 150 изнашивается в полтора раз быстрее на данной испытательной трассе, чем шина с показателем 100. Относительные характеристики шин зависят от конкретных действительных условий их эксплуатации, и могут значительно изменяться в зависимости от стиля и манеры вождения, дорожных и климатических условий и технического обслуживания.

Сцепление с дорожным покрытием

По степени сцепления шины с дорогой шины делятся на четыре класса (от высшего к низшему): AA, A, B и C. Эти классы обозначают способность шины тормозить на мокром дорожном покрытии при заданных условиях, и при испытании на определенных государством асфальтовом и бетонном испытательных участках. Шины с маркировкой C имеют слабые сцепные свойства. Внимание: Индекс сцепления с дорожным покрытием, присваиваемый шине, основывается на результатах испытаний тормозного пути

при прямолинейном торможении, и не учитывает показатели ускорения, поведения при прохождении поворотов, аквапланирования или пикового сцепления.

Температурная стойкость

По температурным характеристикам шины делятся на классы А (высший), В и С. Эти классы обозначают способность шины противостоять выделению тепла и ее способности рассеивать тепло при испытаниях в контролируемых условиях в лаборатории, на испытательном стенде заданного типа. Постоянное воздействие высоких температур может привести к потере свойств материалов, из которых изготовлены шины, и сокращению срока их службы. Чрезмерно высокая температура может привести к внезапному разрушению шины. Категория С соответствует уровню требований, которому должны отвечать все шины для легковых автомобилей согласно Федеральному стандарту по безопасности механических транспортных средств № 109. Категории В и А представляют собой более высокие уровни характеристик при испытаниях на беговых барабанах, чем минимальный уровень, требуемый законом. Внимание: температурная категория для каждого типа шин устанавливается для должным образом накачанной и не перегруженной шины. Чрезмерно высокая скорость,

низкое давление воздуха в шинах, а также перегрузка – эти факторы, как по отдельности, так и при любом их сочетании – могут привести к перегреву и, как следствие, к разрушению шины.

Балансировка колес и регулировка параметров установки колес

Чтобы продлить срок службы шин и обеспечить заданные ходовые качества автомобиля, на заводе-изготовителе выполняется регулировка углов установки колес и их балансировка. Регулярная регулировка углов установки колес и их балансировка не требуются. Тем не менее, проверить углы установки колес необходимо при обнаружении следов неравномерного износа шин, или если автомобиль уводит в сторону. Незначительный увод влево или вправо, в зависимости от вершины дорожного профиля и/или других изменений состояния дорожного полотна, например, при наличии колеи или выбоин, не является признаком неисправности. Если при движении автомобиля по ровной дороге чувствуется вибрация, то, возможно, требуется выполнить балансировку колес еще раз. Для устранения неисправностей обратитесь в авторизованный сервисный центр.

Замена колесных дисков

Если какой-либо колесный диск деформирован или на нем появились трещины либо следы сильной коррозии, его необходимо заменить. Если постоянно ослабевают затяжки колесных гаек, необходимо заменить колесный диск, колесные шпильки или гайки. Если давление воздуха в шине какого-либо колеса постоянно снижается, замените колесный диск (шина может спускаться при деформации обода).

Колесные диски из алюминиевого сплава с некоторыми видами повреждений можно отремонтировать. При появлении любого из указанных выше признаков повреждений обратитесь в авторизованный сервисный центр.

Информацию о необходимом типе колесных дисков можно получить у официального дилера.

Каждый новый колесный диск должен иметь одинаковый индекс максимально допустимой нагрузки, диаметр, ширину, вылет и должен устанавливаться таким же образом, как колесный диск, подлежащий замене.

Заменяйте колесные диски, колесные шпильки или гайки, или датчики системы TPMS новыми деталями производства компании GM.

⚠ Внимание

Использование колесных дисков, шин, колесных гаек или шпилек нерекондуемого типа может быть опасно. Это может привести к ухудшению эффективности тормозной системы и управляемости автомобиля. Давление воздуха в шинах может снижаться, что может привести к потере контроля над автомобилем и столкновению. Всегда используйте для замены колесные диски, шпильки и гайки рекомендуемого типа.

Осторожно

Использование колесных дисков несоответствующей размерности может привести к сокращению срока службы подшипников ступиц, снижению эффективности охлаждения тормозной системы, неправильным показаниям спидометра и счетчиков пробега, нарушению работы системы регулирования положения оптических осей фар, заднего дифференциала, изменению высоты бамперов, дорожного просвета, а также зазора между шинами с цепями противоскольжения, кузовом и элементами шасси.

См. При повреждении шины → 316.

Использование шин с пробегом**⚠ Внимание**

Использование приобретенных шин с пробегом может быть опасно. Неизвестно, как долго и каким образом они эксплуатировались. Внезапное разрушение шин может привести к аварии. При замене шин используйте только новые оригинальные шины, рекомендуемые компанией GM.

Цепи противоскольжения**⚠ Внимание**

Запрещается использовать цепи противоскольжения, ввиду малого зазора между шинами и кузовом автомобиля. Установка цепей противоскольжения в случае, когда между шинами и элементами автомобиля нет достаточного зазора, может привести к повреждению элементов тормозной системы, подвески и других компонентов автомобиля. Такие повреждения могут привести к потере контроля над автомобилем и аварии. Другие типы цепей противоскольжения разрешается устанавливать только в том случае, если они рекомендованы производителем цепей для использования на шинах данного автомобиля при определенном состоянии дорожного покрытия. Следуйте инструкциям производителя цепей. Если цепи противоскольжения задевают детали автомобиля, чтобы избежать повреждения автомобиля, двигайтесь с более низкой скоростью и отрегулируйте натяжение или снимите цепи противоскольжения. Избегайте буксования колес. Устанавливайте цепи противоскольжения только на задние колеса.

При повреждении шины

Если автомобиль оснащен шинами Runflat, необходимость в остановке на обочине дороги для замены колеса отсутствует. См. *Шины Runflat* → 298.

Внимание

Для обслуживания шин Runflat необходимо использовать специальные инструменты и процедуры. В противном случае возможно повреждение автомобиля или потеря над ним контроля, что может привести к травмам. Убедитесь, что для обслуживания шин Runflat используются специальные инструменты и процедуры, описанные в Руководстве по техническому обслуживанию и ремонту.

При надлежащем техническом обслуживании шины во время движения обычно не повреждаются. См. *Шины* → 297.

Если шина пропускает воздух, то, скорее всего, он будет выходить медленно. Ниже приводится ряд рекомендаций на случай резкого снижения давления воздуха в шине во время движения автомобиля.

При проколе шины переднего колеса она создает сопротивление, из-за которого автомобиль тянет в сторону колеса с поврежденной шиной. Отпустите педаль ак-

селератора и крепко удерживайте в руках рулевое колесо. Постарайтесь не менять полосу движения, плавно затормозите и, если возможно, остановитесь в безопасном месте вне дороги.

При проколе шины заднего колеса, особенно на повороте, автомобиль ведет себя как при заносе, поэтому при резком снижении давления в шине заднего колеса необходимо применять приемы, используемые при возникновении заноса. Отпустите педаль акселератора и постарайтесь вывести автомобиль из заноса. При этом могут возникнуть сильная тряска и шум. Плавно затормозите автомобиль и, если это возможно, отведите автомобиль за пределы дороги.

Внимание

Находитесь под автомобилем без соблюдения техники безопасности и достаточной квалификации, когда он установлен на домкрат для выполнения технического обслуживания или ремонта, опасно. Домкрат, который поставляется вместе с автомобилем, предназначен только для замены поврежденного колеса. Использование его в других целях может привести к серьезным травмам и даже к смерти. Домкрат, который поставляется вместе с автомобилем, предназначен только для замены поврежденного колеса.

Если автомобиль не оснащен шинами Runflat, при проколе шины снизьте скорость и, если это возможно, остановитесь на ровной горизонтальной поверхности вне дороги, чтобы избежать дальнейшего повреждения шины и колесного диска.

1. Включите аварийную световую сигнализацию. См. *Выключатель аварийной световой сигнализации* → 163.
2. Установите автомобиль на стояночный тормоз.
3. Переведите рычаг селектора в положение P (парковка) или рычаг МКП в положение 1 (первая передача) или R (задний ход).

4. Выключите зажигание.
5. Проверьте состояние спущенной шины.

Внимание

Движение на автомобиле со спущенной шиной может привести к серьезному повреждению шины и колесного диска. Попытка накачать шину, которая использовалась при недостаточном давлении воздуха в шине или в спущенном состоянии, может привести к разрушению шины и серьезной аварии. Не пытайтесь накачать шину, которая использовалась при недостаточном давлении воздуха в шине или в спущенном состоянии. При первой же возможности обратитесь в авторизованный сервисный центр или замените шину самостоятельно.

Если автомобиль оборудован шинами Runflat и шина отделилась от колесного диска, имеет боковой порез или крупный прокол размером более 6 мм, шинный герметик и компрессор будут неэффективны. Если размер прокола в зоне протектора не превышает 6 мм, см. *Комплект компрессора и герметика для ремонта шин* → 317.

Комплект компрессора и герметика для ремонта шин

Внимание

Работа двигателя автомобиля на холстом ходу в закрытом помещении с плохой вентиляцией опасна, так как это может привести к проникновению вредных отработанных газов в салон автомобиля. В состав отработанных газов, выделяемых двигателем, входит окись углерода (СО) – газ без цвета и запаха. Вдыхание этого газа может привести к потере сознания и даже к смерти. Никогда не оставляйте автомобиль с работающим двигателем в закрытых помещениях, не имеющих принудительной вентиляции. Для получения подробной информации см. *Отработанные газы* → 227.

Внимание

Создание избыточного давления воздуха в шине может привести к ее разрыву, в результате чего можно получить травму. Перед использованием комплекта герметика и компрессора ознакомьтесь с инструкцией, прилагаемой к комплекту компрессора и герметика, и доведите давление воздуха в шине до рекомендованного значения. Не превышайте уровень рекомендованного давления.

Внимание

Хранение комплекта компрессора и герметика, а также другого оборудования в салоне автомобиля может травмировать пассажиров и водителя при резком торможении или столкновении. Храните компрессор и шинный герметик, а также другое оборудование в специально предназначенном для них месте в багажном отделении.

Если данный автомобиль оснащен комплектом компрессора и герметика для ремонта шин, в нем может не быть запасного колеса, оборудования для замены колеса, а на некоторых автомобилях может отсутствовать место для хранения колеса.

Компрессор для накачивания шин и герметик для ремонта шин можно использовать для заделки проколов на участке протектора шины размером до 6 мм. Их также можно использовать для подкачки шин.

Если шина отделилась от колесного диска, имеет боковой порез или крупный прокол размером более 6 мм, шинный герметик и компрессор будут неэффективны.

Прочтите и соблюдайте все инструкции, прилагаемые к комплекту компрессора и герметика для ремонта шин.

В состав комплекта входят:

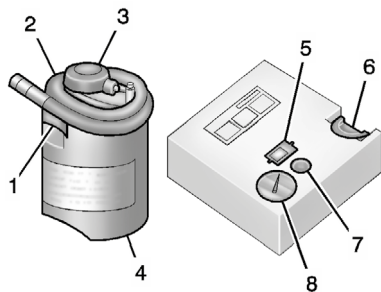

1. Впускной клапан емкости с герметиком.
2. Шланг для подачи в шину герметика с воздухом.

3. Основание емкости с шинным герметиком.
4. Емкость с шинным герметиком.
5. Кнопка включения/выключения компрессора.
6. Паз в верхней части корпуса компрессора.
7. Кнопка для стравливания давления.
8. Манометр.

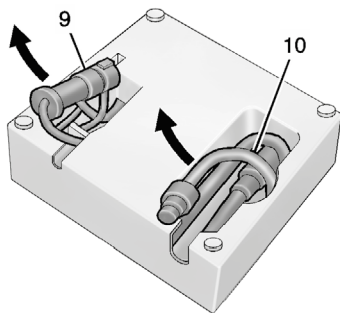

9. Разъем электропитания.
10. Шланг для подачи в шину только воздуха.

Герметик для ремонта шин

Прочтите и соблюдайте все инструкции по технике безопасности, приведенные на наклейке на емкости с герметиком (4).

Проверьте дату истечения срока годности, указанную на емкости с герметиком. Емкость с герметиком следует заменить до истечения ее срока годности. Сменные емкости с герметиком можно приобрести у официального дилера.

В емкости достаточно герметика только для ремонта одной шины. После использования комплекта следует заменить емкость с герметиком.

Использование комплекта компрессора и герметика для временного ремонта прокола в шине

Перед использованием комплекта компрессора и герметика для ремонта шин при низких температурах, поместите его в теплое помещение на пять минут. Это позволит быстрее накачать шину.

При спущенном колесе не усугубляйте повреждение колеса и шины, а медленно отъездыте на ровное место. Включите аварийную световую сигнализацию. См. *Выключатель аварийной световой сигнализации* → 163.

Дополнительную информацию см. в *При повреждении шины* → 316.

Не извлекайте из шины предметы, повредившие ее.

1. Извлеките емкость с герметиком (4) и компрессор из специально предназначенного для них места. См. *Комплект компрессора и герметика для ремонта шин* → 317.
2. Извлеките шланг для подачи только воздуха (10) и шнур с разъемом электропитания (9) из отсеков в нижней части корпуса компрессора.
3. Поставьте компрессор на землю рядом со спущенной шиной.

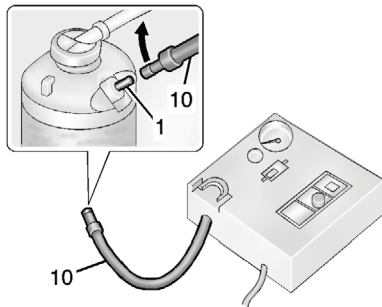

4. Подсоедините шланг для подачи только воздуха (10) к впускному клапану (1) емкости с герметиком,

и плотно заверните по часовой стрелке.

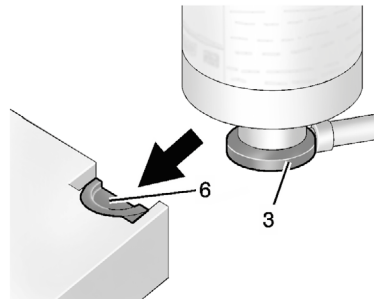

5. Вставьте основание емкости с герметиком (3), в паз, расположенный в верхней части корпуса компрессора (6). Емкость с герметиком должна располагаться вертикально. Убедитесь, что ниппель шины располагается рядом с землей, чтобы шланг можно было подсоединить к нему.
6. Отверните колпачок ниппеля, вращая его против часовой стрелки.

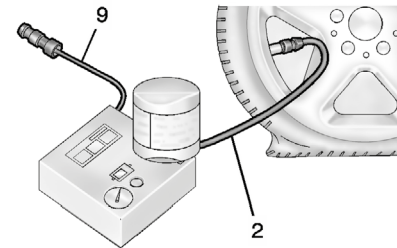

7. Подсоедините шланг для подачи герметика с воздухом (2) к ниппелю, накручивая его по часовой стрелке.
8. Подключите разъем электропитания (9) к розетке питания дополнительного оборудования в автомобиле. Отсоедините все остальные приборы от электрических розеток питания автомобиля. См. *Электрические розетки* → 108.

Если автомобиль оборудован дополнительными электрическими розетками питания, не используйте гнездо прикуривателя.

Если автомобиль не оборудован дополнительными электрическими розетками, используйте гнездо прикуривателя.

Не заземляйте провод разъема электропитания компрессора дверью или стеклом автомобиля.

9. Запустите двигатель. Двигатель должен работать во время пользования компрессором.

10. Нажмите кнопку включения/выключения (5), чтобы включить компрессор с емкостью, содержащей герметик.

Компрессор подает под давлением герметик вместе с воздухом внутрь шины.

Манометр (8) первоначально при закачке герметика в шину с помощью компрессора показывает высокое давление. После полной закачки герметика в шину, давление резко уменьшится и будет нарастать по мере накачки шины воздухом.

11. Доведите давление в шине до рекомендованного, основываясь на показаниях манометра (8). Информацию о рекомендованном давлении можно найти на табличке рекомендованных значений давления воздуха в шинах. См. *Давление воздуха в шинах* → 304.

Во время работы компрессора манометр (8) может показывать значение давления, которое превышает фактическое значение давления воздуха

в шине. Чтобы узнать точное значение давления воздуха по манометру, выключите компрессор. Компрессор можно включать/выключать до тех пор, пока значение давления воздуха в шине не будет доведено до номинального.

Осторожно

Если рекомендованное давление не будет достигнуто за 25 минут, продолжать движение на автомобиле нельзя. Шина слишком сильно повреждена и шинный герметик не эффективен. Извлеките разъем электропитания из розетки и отсоедините шланг компрессора от ниппеля шины.

12. Нажмите кнопку включения/выключения (5) для выключения компрессора с емкостью, содержащей герметик.

Шина не будет герметизирована и продолжит пропускать воздух до тех пор, пока автомобиль не начнет движение и герметик не распределится внутри шины.

Поэтому после выполнения шага 12 необходимо незамедлительно выполнить шаги 13–21.

Будьте осторожны при использовании компрессора, поскольку неко-

торые его элементы могут сильно нагреваться при работе.

13. Отсоедините разъем электропитания (9) от розетки электропитания.
14. Поверните шланг для герметика/воздуха (2) против часовой стрелки, чтобы отсоединить его от ниппеля шины.
15. Установите на место колпачок ниппеля шины.
16. Снимите емкость с герметиком (4) с корпуса компрессора (6).
17. Поверните шланг для подачи только воздуха (10) против часовой стрелки, чтобы отсоединить его от впускного клапана (1) емкости с герметиком.
18. Поверните шланг для подачи герметика/воздуха (2) по часовой стрелке на впускном клапане (1) емкости с герметиком, чтобы предотвратить утечку герметика.
19. Уложите шланг для подачи только воздуха (10) и провод с разъемом электропитания (9) в исходное положение.



20. Если спущенную шину удалось накачать до рекомендованного давления, снимите этикетку с указанием ограничения максимальной скорости с емкости с герметиком и разместите ее в хорошо видимом месте.

Не превышайте скорость, указанную на этикетке, пока не будет заменена или отремонтирована поврежденная шина.

21. Возвратите комплект на место его хранения в автомобиле.
22. Незамедлительно начните движение на автомобиле и двигайтесь 8 км, чтобы герметик распределился внутри шины.
23. Остановите автомобиль в безопасном месте и проверьте давление воздуха в шине. См. шаги 1–10 в Использование комплекта компрессора и герметика для подкачки шин.

Если давление воздуха в шине стало ниже рекомендованного на 68 кПа, остановите автомобиль. Шина очень сильно повреждена, поэтому герме-

тик для шин не поможет отремонтировать шину.

Если давление воздуха в шине не упало на 68 кПа ниже рекомендованного, подкачайте шину до рекомендованного значения давления воздуха.

24. При необходимости удалите следы герметика с кузова автомобиля, колес и шин.
25. Сдайте на утилизацию использованную емкость из-под герметика (4) со шлангом для герметика/воздуха в сборе официальному дилеру в соответствии с местными нормами и правилами.
26. Замените емкость новой, полученной от вашего официального дилера.
27. После временного ремонта шины с помощью комплекта компрессора и герметика для ремонта шин обратитесь с автомобилем к авторизованному дилеру для ремонта или замены шины, проехав не более 161 км.

Использование комплекта компрессора и герметика для подкачки шин

В состав комплекта входят:

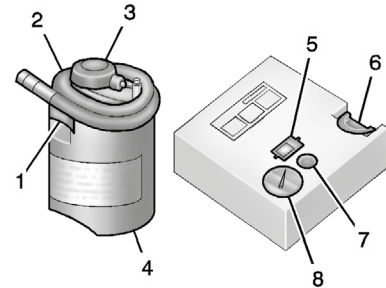

1. Впускной клапан емкости с герметиком.
2. Шланг для подачи в шину герметика с воздухом.
3. Основание емкости с герметиком для ремонта шин.
4. Емкость с герметиком для ремонта шин.
5. Кнопка включения/выключения компрессора.
6. Паз в верхней части корпуса компрессора.

7. Кнопка для стравливания давления.
8. Манометр.

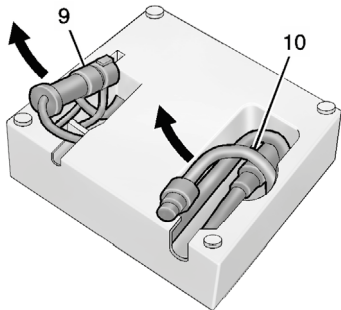

9. Разъем электропитания.
10. Шланг для подачи в шину только воздуха.

При спущенном колесе не усугубляйте повреждение колеса и шины, а медленно отъезды на ровное место. Включите аварийную световую сигнализацию. См. *Выключатель аварийной световой сигнализации* → 163.

Дополнительную информацию см. в *При повреждении шины* → 316.

1. Извлеките компрессор из специально предназначенного для них места. См. *Комплект компрессора и герметика для ремонта шин* → 317.

2. Извлеките шланг для подачи только воздуха (10) и шнур с разъемом электропитания (9) из отсеков в нижней части корпуса компрессора.

3. Поставьте компрессор на землю рядом со спущенной шиной.

Убедитесь, что ниппель шины располагается рядом с землей, чтобы шланг можно было подсоединить к нему.

4. Отверните колпачок ниппеля, вращая его против часовой стрелки.
5. Подсоедините шланг для подачи только воздуха (10) к ниппелю, накручивая его по часовой стрелке.
6. Подключите разъем электропитания (9) к розетке питания дополнительного оборудования в автомобиле.

Отсоедините все остальные приборы от электрических розеток питания автомобиля. См. *Электрические розетки* → 108.

Если автомобиль оборудован дополнительными электрическими розетками питания, не используйте гнездо прикуривателя.

Если автомобиль не оборудован дополнительными электрическими розетками, используйте гнездо прикуривателя.

Не заземляйте провод разъема электропитания компрессора дверью или стеклом автомобиля.

7. Запустите двигатель. Двигатель должен работать во время пользования компрессором.
8. Нажмите кнопку включения/выключения (5), чтобы включить компрессор. Компрессор начнет подачу воздуха.
9. Доведите давление в шине до рекомендованного, основываясь на показаниях манометра (8). Информацию о рекомендованном давлении можно найти на табличке рекомендованных значений давления воздуха в шинах. См. *Давление воздуха в шинах* → 304.

Во время работы компрессора манометр (8) может показывать значение давления, которое превышает фактическое значение давления воздуха в шине. Чтобы узнать точное значение давления воздуха по манометру, выключите компрессор. Компрессор можно включать/выключать до тех пор, пока значение давления воздуха в шине не будет доведено до номинального.

Осторожно

Если рекомендованное давление не будет достигнуто за 25 минут, продолжать движение на автомобиле нельзя. Шина слишком сильно повреждена и шинный герметик не эффективен. Извлеките разъем электропитания из розетки и отсоедините шланг компрессора от ниппеля шины.

10. Нажмите кнопку включения/выключения (5) для выключения компрессора.
Будьте осторожны при использовании компрессора, поскольку некоторые его элементы могут сильно нагреваться при работе.
11. Отсоедините разъем электропитания (9) от розетки электропитания.
12. Поверните шланг для подачи только воздуха (10) против часовой стрелки, чтобы отсоединить его от ниппеля шины.
13. Установите на место колпачок ниппеля шины.
14. Уложите шланг для подачи только воздуха (10) и шнур с разъемом электропитания (9) в исходное положение.

15. Возвратите комплект на место его хранения в автомобиле.

В комплект с компрессором и герметиком для ремонта шин входят вспомогательные переходники, находящиеся в отсеке на дне корпуса комплекта, который можно использовать для подкачки воздуха в надувных матрасах, мячах и пр.

Хранение комплекта компрессора и герметика для ремонта шин

Комплект компрессора и герметика для ремонта шин (при соответствующей комплектации) находится в сумке, которая располагается в багажном отделении.

1. Откройте крышку багажного отделения. См. *Крышка багажного отделения* → 40.
2. Снимите панель пола багажного отделения.

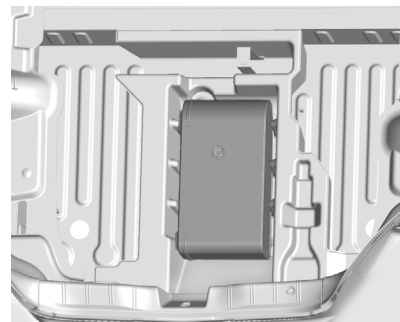

3. Извлеките сумку с емкостью с герметиком и компрессором из специально предназначенного для них места.
4. Извлеките комплект компрессора и герметика из сумки.

После использования компрессора и герметика возвратите сумку с комплектом на свое место.

Запуск двигателя от аккумуляторной батареи другого автомобиля

Запуск двигателя от аккумуляторной батареи другого автомобиля

Для получения более подробной информации об аккумуляторной батарее см. *Аккумуляторная батарея* → 284.

Если аккумуляторная батарея полностью разрядилась, то для запуска двигателя данного автомобиля можно использовать аккумуляторную батарею другого автомобиля, подсоединив ее с помощью проводов для запуска двигателя от внешнего источника. Для безопасного запуска двигателя в данных условиях действуйте следующим образом.

Внимание

ВНИМАНИЕ: Аккумуляторные батареи, их клеммы и относящиеся к ним электрооборудование содержат свинец и соединения свинца, попадание которых в организм человека может приводить к возникновению онкологических заболеваний и расстройствам репродуктивных функций. Аккумуляторные батареи содержат также другие химические вещества, способные вызывать рак.

ТЩАТЕЛЬНО МОЙТЕ РУКИ ПОСЛЕ КОНТАКТА С НИМИ.

Внимание

Аккумуляторные батареи могут стать источником травм. Они опасны, поскольку:

- в них содержится кислота, попадание которой на кожу может вызвать ожоги;
- аккумуляторные батареи содержат газ, который может взорваться или воспламениться;
- аккумуляторные батареи являются мощным источником электроэнергии, достаточной для причинения ожогов или возникновения пожара.

Пренебрежение данными инструкциями может привести к травмам.

Осторожно

Пренебрежение данными инструкциями может привести к дорогостоящему ремонту автомобиля, который не будет покрываться гарантией производителя. Попытка запустить двигатель данного автомобиля путем толкания или буксировки успехом не увенчается, более того, она может привести к повреждению автомобиля.

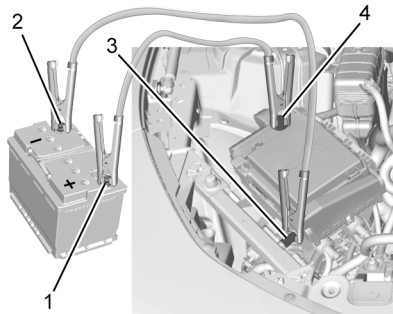

1. Положительная (+) клемма заряженной аккумуляторной батареи.
2. Отрицательная (-) клемма заряженной аккумуляторной батареи.
3. Вынесенная отрицательная (-) клемма разряженной аккумуляторной батареи (точка "массы" кузова).
4. Вынесенная положительная (+) клемма разряженной аккумуляторной батареи.

При помощи проводов для запуска двигателя вынесенная положительная и вынесенная отрицательная клеммы автомобиля с разряженной аккумуляторной батареей соединяются с положительной (1) и отрицательной (2) клеммой заряженной аккумуляторной батареи соответственно.

Вынесенная положительная (4) и вынесенная отрицательная (3) клеммы аккумуляторной батареи расположены в моторном отсеке со стороны переднего пассажира.

Вынесенная положительная клемма находится под крышкой красного цвета. Для доступа к вынесенной положительной клемме снимите крышку.

1. Проверьте другой автомобиль. Он должен быть оборудован 12-вольтовой аккумуляторной батареей с отрицательным полюсом, соединенным с «массой» кузова.

Осторожно

Если другой автомобиль не оборудован 12-вольтовой аккумуляторной батареей с отрицательной клеммой, соединенной с «массой» кузова, то оба автомобиля могут получить повреждения. Для запуска двигателя данного автомобиля от аккумуляторной батареи другого автомобиля используйте только тот автомобиль, который оборудован 12-вольтовой аккумуляторной батареей с отрицательной клеммой, соединенной с «массой» кузова.

2. Поставьте оба автомобиля достаточно близко друг к другу, чтобы хватило длины проводов для запуска двигателя, но убедитесь в том, что автомобили друг друга не касаются.
3. Чтобы автомобили самопроизвольно не покатались, установите оба автомобиля на стояночный тормоз. Переведите рычаг селектора в положение Р (парковка) в случае АКПП или в положение нейтральной передачи в случае МКПП. См. *Перевод рычага селектора в положение Р (парковка) → 225* (для автомобиля с автоматической коробкой передач), или *Парковка автомобиля → 226* (для автомобиля с механической коробкой передач).

Осторожно

Если во время выполнения данной процедуры будет включено какое-либо дополнительное электрооборудование, оно может быть повреждено. В этом случае гарантия производителя на устранение возможных повреждений не распространяется. При запуске двигателя от аккумуляторной батареи другого автомобиля выключите или отсоедините все дополнительное электрооборудование на обоих автомобилях.

4. Выключите зажигание. Отключите все дополнительное электрооборудование и приборы освещения на обоих автомобилях, кроме аварийной световой сигнализации (при необходимости).

 **Внимание**

Электрический вентилятор системы охлаждения двигателя может включаться даже при неработающем двигателе, что может привести к получению травм. Избегайте попадания рук, частей одежды и инструмента в зону вращения лопастей вентилятора.

 **Внимание**

Использование открытого огня вблизи аккумуляторной батареи может привести к взрыву выходящего из нее газа. Это может привести к серьезным травмам и даже к потере зрения. При недостатке освещения используйте переносной фонарь.

(см. продолжение)

Внимание (продолжение)

В электролите содержится кислота, попадание которой на кожу может привести к ожогам. Не допускайте попадания электролита на кожу. Если электролит попал на кожу или в глаза, промойте это место большим количеством воды и немедленно обратитесь за медицинской помощью.

 **Внимание**

Соприкосновение с лопастями работающего вентилятора или другими движущимися деталями двигателя может привести к получению серьезных травм. Не приближайте руки к вращающимся деталям при работающем двигателе.

5. Подсоедините зажим на одном конце красного положительного (+) провода к вынесенной положительной (+) клемме разряженной аккумуляторной батареи.
6. Подсоедините зажим на другом конце красного положительного (+) провода к положительной (+) клемме заряженной аккумуляторной батареи.

7. Подсоедините зажим на одном конце черного отрицательного (-) провода к отрицательной (-) клемме заряженной аккумуляторной батареи.
8. Подсоедините зажим на другом конце черного отрицательного (-) провода к вынесенной отрицательной (-) клемме разряженной аккумуляторной батареи.
9. Запустите двигатель автомобиля с заряженной аккумуляторной батареей и дайте ему поработать в режиме холостого хода не менее 4 минут.
10. Попробуйте запустить двигатель автомобиля с разряженной аккумуляторной батареей. Если после нескольких попыток двигатель не запускается, возможно наличие каких-либо неисправностей.

Осторожно

При неправильном порядке подсоединения или отсоединения проводов для пуска двигателя от внешнего источника может произойти короткое замыкание, что приведет к повреждению автомобиля. В этом случае гарантия производителя на устранение возможных повреждений не распространяется. Присоединяйте и отсоединяйте провода для пуска двигателя от внешнего источника в рекомендуемой последовательности, убедившись при этом в том, что провода не соприкасаются друг с другом и с металлическими частями автомобилей.

Последовательность действий при отсоединении проводов для запуска двигателя от внешнего источника

Отсоединение пусковых проводов выполняется в последовательности, обратной последовательности их подсоединения.

После запуска двигателя автомобиля с разряженной аккумуляторной батареей и отсоединения проводов, дайте поработать двигателю несколько минут в режиме холостого хода.

Буксировка автомобиля**Осторожно**

Неправильное выполнение буксировки неисправного автомобиля может привести к его повреждению. В этом случае гарантия производителя на устранение возможных повреждений не распространяется.

Не закрепляйте буксировочный трос или крюк троса за детали подвески. Используйте подходящие стропы для надежной фиксации колес автомобиля на платформе эвакуатора.

Осуществляйте транспортировку автомобиля только на эвакуаторе с плоской грузовой платформой. Запрещается буксировка с использованием подъемного оборудования во избежание повреждения автомобиля. При необходимости, для увеличения углов въезда используйте аппарели при перемещении автомобиля на эвакуатор. Автомобиль следует буксировать с вывешенными ведущими колесами.

При необходимости буксировки поврежденного автомобиля обратитесь в компанию, занимающуюся эвакуацией автомобилей.

Для автомобилей НР см. Приложение для моделей НР.

Информация о буксировке данного автомобиля другим автомобилем, например, «домом на колесах», приведена в *Буксировка автомобиля транспортным средством, используемым для отдыха* → 329.

Снятие и установка крышек отверстий для буксировочных проушин

Если автомобиль оснащен буксировочной проушиной, при перемещении автомобиля на эвакуатор с ровной дороги необходимо использовать только буксировочную проушину. Не используйте буксировочную проушину для вытягивания автомобиля, застрявшего в снегу, грязи или песке.

Буксировочная проушина находится в вещевом отсеке багажного отделения.

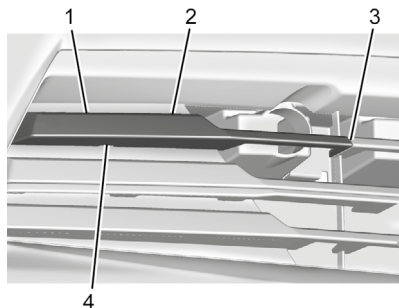

Модели с двигателями L4 и V6

1. Верхний выступ
2. Верхний выступ
3. Крайний выступ
4. Паз

Для снятия крышек отверстий для буксировочных проушин:

1. Вставьте подходящий инструмент в паз и аккуратно подденьте крышку. Действуйте осторожно, чтобы не поцарапать крышку и решетку радиатора.
2. Снимите крышку для доступа к отверстию для буксировочной проушины.
3. Вставьте буксировочную проушину в отверстие и заверните по часовой

стрелке до упора.

Для установки крышек отверстий для буксировочных проушин:

1. Снимите буксировочную проушину.
2. Совместите крайний выступ с решеткой радиатора.
3. Приложите крышку к решетке радиатора и прижмите верхние выступы.
4. Прижмите крышку по периметру вокруг паза, чтобы зафиксировать ее.

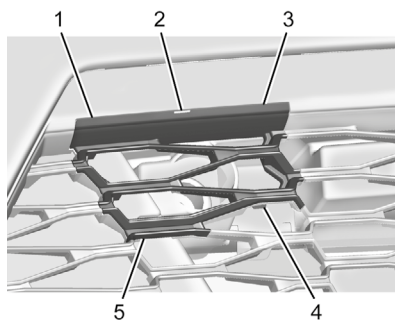

Модели с двигателем V8

1. Верхний выступ
2. Проем
3. Верхний выступ
4. Нижний выступ
5. Нижний выступ

Для снятия крышек отверстий для буксировочных проушин:

1. Вставьте подходящий инструмент в проем и аккуратно подденьте крышку. Действуйте осторожно, чтобы не поцарапать крышку и решетку радиатора.
2. Снимите крышку для доступа к отверстию для буксировочной проушины.
3. Вставьте буксировочную проушину в отверстие и заверните по часовой стрелке до упора.

Для установки крышек отверстий для буксировочных проушин:

1. Снимите буксировочную проушину.
2. Присоедините нижние выступы к решетке радиатора.
3. Прижмите верхние выступы, чтобы зафиксировать крышку.

Буксировка автомобиля транспортным средством, используемым для отдыха

Осторожно

Буксировка автомобиля с опорой двух или четырех колес на дорогу может привести к повреждению автомобиля из-за уменьшения дорожного просвета. Всегда перевозите автомобиль на автомобиле-эвакуаторе с ровной горизонтальной платформой.

Ваш автомобиль не предназначен для буксировки с опорой колес на дорогу. Если существует необходимость буксировки см. *Буксировка автомобиля* → 327.

Уход за автомобилем

Уход за кузовом

Замки

Все замки автомобиля были смазаны на заводе-изготовителе. Выполняйте противообледенительную обработку замков только в случае крайней необходимости, а затем смажьте их. См. *Рекомендованные рабочие жидкости и смазочные материалы* → 350.

Мойка автомобиля

Для автомобилей HP см. Приложение для моделей HP.

Чтобы сохранить лакокрасочное покрытие кузова автомобиля, регулярно мойте его в отсутствие прямого солнечного света.

Осторожно

Не используйте чистящие средства на основе бензина, содержащие кислоты или абразивные материалы, поскольку они могут повредить лакокрасочное покрытие кузова автомобиля, металлические или пластиковые элементы. В этом случае гарантия производителя на возможные повреждения распространяться не будет. Для приобретения одобренных средств для ухода за автомобилем, обратитесь в авторизованный сервисный центр. Следуйте указаниям производителя чистящего средства, касающихся его правильного использования, мер безопасности и правильной утилизации.

Осторожно

Не подводите наконечник трубки моечной установки ближе чем на 30 см к автомобилю. Использование моечных установок с давлением воды более 8274 кПа может привести к повреждению лакокрасочного покрытия или эмблем.

Осторожно

Компоненты моторного отсека, на которых содержится символ , запрещается подвергать механической мойке.

В противном случае на устранение повреждений, возникших в результате механической мойки, гарантия производителя распространяться не будет.

Осторожно

У автомобилей, на которые установлен аэродинамический обвес, высота дорожного просвета уменьшена. Во избежание повреждений элементов обвеса не используйте автоматическую мойку, а также соблюдайте осторожность при приближении к бордюрному камню или крутому склону.

Если вы используете автоматическую мойку автомобилей, соблюдайте соответствующие инструкции. Щетки переднего и заднего (при наличии) очистителей стекол необходимо снять. Снимите также любое дополнительное оборудование, которое может быть повреждено или будет мешать моечному оборудованию.

Перед мойкой и после мойки автомобиля хорошо ополосните его водой, чтобы полностью удалить следы моющих средств. Если этого не сделать, на лакокрасочном покрытии могут остаться разводы.

Во избежание появления царапин и разводов удаляйте следы воды с лакокрасочного покрытия кузова чистой замшевой или хлопковой салфеткой.

Уход за лакокрасочным покрытием кузова

Не рекомендуется использовать находящиеся в продаже прозрачный лак или полирующие пасты, содержащие воск. Если окрашенные поверхности были повреждены, обратитесь в авторизованный дилерский центр для оценки повреждений и ремонта. Попадание на элементы кузова инородных веществ, таких как хлорид кальция и других солей, противогололедных реагентов, гудрона, древесного сока, птичьего помета, химикатов из промышленных стоков и т. п., может привести к повреждению лакокрасочного покрытия.

При попадании данных веществ на лакокрасочные поверхности как можно скорее мойте автомобиль. При необходимости используйте неабразивные чистящие средства, предназначенные для окрашенных поверхностей.

Для удаления разводов на лакокрасочном покрытии рекомендуется ручная или мягкая полировка. Для приобретения необходимых чистящих средств обратитесь в салон официального дилера.

Не используйте воски или полироли для обработки неокрашенного пластика, винила, резины, эмблем, вставок «под дерево» и матовых поверхностей, поскольку они могут быть повреждены.

Осторожно

Механическое или ручное полирование лакокрасочного покрытия с верхним прозрачным слоем с применением чрезмерной силы может привести к его повреждению. Используйте только неабразивные восковые полироли, предназначенные для лакокрасочных покрытий с верхним прозрачным слоем и без прозрачного слоя.

Чтобы лакокрасочное покрытие выглядело как новое как можно дольше, автомобиль следует хранить в гараже или под навесом.

Уход за хромированными декоративными элементами кузова

Осторожно

Неправильный уход за хромированными декоративными элементами кузова или отсутствие ухода может привести к потемнению их покрытия или точечной коррозии. На устранение таких повреждений гарантия производителя не распространяется.

Металлические молдинги кузова автомобиля изготовлены из алюминия, хрома или нержавеющей стали. Во избежание возникновения повреждений выполняйте следующие инструкции:

- Прежде чем наносить чистящее средство убедитесь в том, что декоративный элемент кузова холодный.
- Используйте только одобренные чистящие средства, специально предназначенные для очистки алюминиевых, хромированных изделий и изделий из нержавеющей стали. Некоторые чистящие средства содержат агрессивные кислоты или щелочи, которые могут привести к повреждению покрытия декоративных элементов.

- Всегда разбавляйте концентрированное чистящее средство в соответствии с инструкциями производителя этого средства.
- Используйте только те чистящие средства, которые специально предназначены для ухода за кузовом автомобиля.
- После мойки выполните полировку кузов автомобиля с помощью неабразивного полироля для обеспечения надлежащей защиты покрытия декоративных элементов кузова.

Уход за откидным верхом

Очищайте откидной верх вручную с использованием слабого мыльного раствора для мойки автомобилей. Никогда не используйте жесткую щетку, очистку паром, отбеливатели или агрессивные чистящие средства. При необходимости, для удаления загрязнений можно использовать щетку с мягким ворсом. После завершения очистки тщательно ополосните покрытие чистой водой. Избегайте использования автоматической контактной мойки с верхними щетками или распыления воды под высоким давлением, так как это может привести к повреждению откидного верха и попаданию воды в салон автомобиля.

Опускайте откидной верх только когда он полностью высох. Не оставляйте откидной верх в убранном положении в течение длительного периода времени во избежание повреждения материалов отделки салона в результате атмосферных воздействий.

Не допускайте наличия большого количества снега на откидном верхе, не оставляйте его в течение длительного периода времени во избежание повреждений.

Вентиляционные отверстия в капоте



Вентиляционные отверстия в капоте

Для автомобилей High Performance см. Приложение для моделей HP.

Не рекомендуется обрабатывать полиролью панели вентиляционных отверстий, входящих в пакет SS Performance Package, поскольку это приведет к неравномерному блеску поверхности панелей. Кроме того, следует действовать осторожно при полировке зон вокруг вентиляционных отверстий. Если на вентиляционное отверстие попадет даже небольшое количество воска, это приведет к неравномерному блеску поверхности панели. Если в результате попадания на панели вентиляционных отверстий воска, мусора или других посторонних материалов на панелях появились пятна, обратитесь к официальному дилеру для приобретения рекомендованного чистящего средства.

В вентиляционных отверстиях капота могут быть установлены вентиляционные решетки. Очищайте их от листьев, мусора и т. д.

Осторожно

Не надавливайте на вентиляционные решетки отверстий капота во время очистки во избежание их повреждения.

С нижней стороны вентиляционного отверстия установлен дефлектор воды. Не снимайте его.

Мойка наружных световых приборов, эмблем и декоративных элементов

Для мойки наружных световых приборов, эмблем и декоративных элементов используйте только прохладную или холодную воду, мягкую ткань и моющие средства для автомобилей. Следуйте инструкциям, приведенным в подразделе Мойка автомобиля далее в данном разделе.

Стекла фар изготовлены из пластика. Некоторые стекла имеют покрытие, устойчивое к воздействию УФ-излучения. Не протирайте их с помощью сухой ткани.

Не используйте следующие средства для очистки стекол фар:

- абразивные или щелочные чистящие средства;
- жидкости омывателей стекол и другие чистящие средства более высоких концентраций, чем рекомендовано производителем;
- растворители, спиртосодержащие средства, средства на основе нефтепродуктов или нещадящие чистящие средства;
- скребки для очистки льда и другие аналогичные инструменты из жестких материалов.

- Не очищайте световые приборы с установленными неоригинальными крышками или накладками, когда световые приборы включены, так как это может приводить к их перегреву.

Осторожно

Неправильный уход за световыми приборами может привести к их повреждениям. На устранение таких повреждений гарантия производителя не распространяется.

Осторожно

Использование воскового полироля для полировки матовых поверхностей декоративных элементов черного цвета может быть причиной излишнего и неравномерного блеска. Очищайте такие декоративные элементы только с помощью мыльного раствора.

Воздухозаборники

Во время мойки автомобиля очищайте воздухозаборники, расположенные между капотом и ветровым стеклом, от мусора.

Очистка ветрового стекла и щеток очистителя ветрового стекла

Наружную сторону ветрового стекла следует очищать с помощью средств, предназначенных для очистки стекол.

Резиновые скребки щеток очистителя ветрового стекла следует очищать с помощью ткани, не содержащей лен, или бумажного полотенца, смоченных жидкостью для очистки ветрового стекла или слабым раствором моющего средства. При очистке резиновых скребков щеток очистителя ветрового стекла следует тщательно очищать и само ветровое стекло. Наличие на ветровом стекле следов от насекомых, дорожной грязи, сока деревьев и моющих/полировальных средств может привести к образованию полос при включении очистителя ветрового стекла.

Если щетки очистителя износились или повреждены, замените их новыми. Повреждения могут быть вызваны тяжелыми условиями эксплуатации: наличием большого количества пыли, песка, соли, высокой температуры, а также воздействием солнечных лучей, снега и льда.

Уплотнители проемов кузова

Нанесение силиконовой смазки на уплотнители проемов кузова способствует продлению срока их службы, более

эффективному уплотнению проемов, при этом силиконовая смазка не прилипает к поверхностям и не вызывает скрипа. Один раз в год наносите на уплотнители проемов кузова силиконовую смазку. Если автомобиль эксплуатируется в теплом и сухом климате, наносите силиконовую смазку чаще. Черные следы резины можно удалять с лакокрасочных поверхностей с помощью чистой ткани. См. *Рекомендованные рабочие жидкости и смазочные материалы* → 350.

Шины

Для очистки шин используйте жесткую щетку и средство для очистки шин.

Осторожно

Использование средств по уходу за шинами на основе нефтепродуктов может привести к повреждению лакокрасочного покрытия автомобиля и/или шин. При использовании средств по уходу за шинами всегда удаляйте следы чистящих средств, попадающих на лакокрасочное покрытие кузова.

Колесные диски и декоративные элементы – алюминиевые или хромированные

Для очистки колесных дисков используйте мягкую чистую ткань, неконцентрированные чистящие средства и воду. После этого тщательно ополосните их чистой водой, протрите поверхность мягкой чистой салфеткой и нанесите защитный состав.

Осторожно

Хромированные колесные диски и другие хромированные декоративные элементы могут быть повреждены, если автомобиль не будет помыт после движения по дорогам, обработанным составами, содержащими соединения магния, кальция или хлорида натрия. Эти химикаты используются для борьбы с гололедом и пылью на дорогах. Всегда мойте хромированные элементы мыльным раствором после движения по таким дорогам.

Осторожно

Чтобы избежать повреждения поверхностей, не используйте для очистки алюминиевых или хромированных колесных дисков концентрированные чистящие средства, химикаты, абразивные полирующие средства, щетки или чистящие средства, содержащие кислоту. Используйте только рекомендуемые чистящие средства. Не мойте автомобиль с колесными дисками из алюминиевого сплава или с хромированной поверхностью в автоматической мойке с карбидо-силиконовыми щетками для очистки колес. В противном случае автомобиль может быть поврежден, и устранение повреждений покрывается гарантией производителя не будет.

Тормозная система

Визуально проверяйте трубки и шланги тормозной системы на предмет надлежащего крепления, подсоединения, отсутствия течей, трещин, истирания и иных повреждений. Проверяйте фрикционные накладки тормозных колодок дисковых тормозов на предмет износа. Проверяйте состояние поверхности тормозных дисков. Проверяйте фрикционные накладки тормозных колодок барабанных тормозов на предмет износа или трещин. Проверьте состояние остальных компонентов тормозной системы.

Рулевое управление, подвеска и компоненты шасси

Как минимум один раз в год визуально проверяйте компоненты рулевого управления, подвески и шасси на наличие поврежденных, плохо закрепленных, отсутствующих деталей или признаков износа.

Проверяйте надежность соединения и крепления трубок и шлангов гидросилителя рулевого управления. Также проверяйте трубки и шланги на отсутствие течей, трещин, истирания и иных повреждений.

Визуально проверяйте состояние пыльников шарниров равных угловых скоростей, а также сальники мостов на наличие утечек.

Смазка элементов кузова

Смазывайте рекомендованными смазками все замочные цилиндры для ключа, шарнирные петли капота, двери багажного отделения и стальной крышки лючка бензобака, кроме пластмассовых деталей. Нанесение силиконовой смазки на уплотнители проемов кузова способствует продлению срока их службы, улучшению качества уплотнения проемов, при этом силиконовая смазка не обладает излишней адгезией и не вызывает скрипа.

Уход за днищем кузова

Очистку днища кузова обычной водой необходимо производить, как минимум, два раза в год – осенью и весной.

Особенно тщательно очищайте все участки, в которых могут скапливаться грязь и мусор.

При очистке не направляйте струю воды на раздаточную коробку и/или внешние уплотнения переднего и заднего моста. Струя воды высокого давления может нарушить герметичность уплотнений, что приведет к загрязнению масла. Загрязненное масло сокращает срок службы раздаточной коробки и/или осей, поэтому его следует своевременно заменить.

При повреждении металлических элементов кузова

Если автомобиль поврежден и требуется ремонт или замена кузовных деталей, убедитесь в том, что в мастерской по ремонту кузова используются соответствующие противокоррозионные материалы для защиты отремонтированных или замененных деталей.

Новые оригинальные детали, поставляемые в качестве запасных частей, защищены от коррозии на срок действия гарантии при условии соблюдения рекомендованной дилером технологии их замены.

При повреждении лакокрасочного покрытия

Во избежание возникновения коррозии, как можно скорее устраняйте небольшие сколы и неглубокие царапины с помощью специальных материалов для устранения небольших повреждений лакокрасочного покрытия, которые можно приобрести в авторизованном сервисном центре. Более серьезные повреждения лакокрасочного покрытия могут быть устранены в малярно-кузовном цехе авторизованного сервисного центра.

Пятна химического происхождения на лакокрасочном покрытии

Загрязняющие вещества, переносимые по воздуху, могут осаждаться на лакокрасочном покрытии кузова автомобиля и оказывать на них негативное воздействие с образованием на окрашенных поверхностях круглых пятен и мелких темных пятен неправильной формы. См. *Уход за лакокрасочным покрытием автомобиля* выше в данном разделе.

Уход за салоном

Чтобы избежать износа элементов обивки салона регулярно выполняйте их очистку. Как можно скорее удаляйте любые загрязнения. Будьте осторожны, поскольку газеты и одежда, которые окрашивают

предметы домашнего обихода, могут также окрашивать и обивочные материалы, используемые для отделки интерьера.

Для удаления пыли с органов управления и из зазоров приборной панели используйте щетку с мягкой щетиной. С помощью слабоконцентрированного мыльного раствора незамедлительно удалите следы различных лосьонов, солнцезащитных кремов, аэрозолей и средств от насекомых со всех поверхностей отделки интерьера; в противном случае могут возникнуть неустраняемые повреждения.

Во избежание повреждений используйте чистящие средства, предназначенные специально для поверхностей, подлежащих очистке. Чистящие вещества следует наносить непосредственно на ткань, которая используется для очистки. Не распыляйте очистители на переключатели или другие кнопки управления. Чистящие средства следует удалять быстро.

Перед использованием чистящих средств внимательно ознакомьтесь с предупреждениями на этикетке чистящего средства. При очистке салона обеспечьте необходимую вентиляцию, открыв двери и окна.

Во избежание повреждений не очищайте обивку салона с помощью следующих чистящих средств или способов:

- Не используйте нож, бритву или любой другой острый предмет для очистки элементов обивки салона от загрязнений.
- Не используйте щетку с жесткой щетиной.
- Не прикладывайте слишком много усилий или излишнее давление, пытайтесь удалить загрязнение с поверхности.
- Не используйте стиральные порошки, средства для мытья посуды или обезжиривающие средства. Жидкие чистящие средства следует растворять в воде в пропорции 20 капель на 3,8 литра воды. Концентрированный мыльный раствор оставляет разводы, к которым пристает пыль и грязь. Не используйте растворы, с большим содержанием мыла или каустической соды.
- При очистке обивки салона не допускайте сильного намочения обивки.
- Не используйте растворители или чистящие средства, содержащие растворители.

Внутренняя поверхность стекол

Для очистки внутренних поверхностей стекол используйте махровую ткань, пропитанную водой. Удалите оставшиеся следы влаги чистой сухой тканью. При не-

обходимости после чистки стекол простой водой можно использовать имеющиеся в продаже средства для очистки стекол.

Осторожно

Чтобы избежать появления царапин, не используйте абразивные чистящие средства для очистки автомобильных стекол. При использовании абразивных чистящих средств или при очистке с чрезмерным применением силы внутренней поверхности заднего стекла может быть поврежден электрообогреватель заднего стекла.

Очистка ветрового стекла водой в течение первых шести месяцев эксплуатации автомобиля снижает степень его запотевания.

Очистка крышек громкоговорителей

Аккуратно пропылесосьте крышки громкоговорителей. Действуйте осторожно, чтобы не повредить громкоговорители. Для удаления пятен с крышек используйте чистую воду и слабый мыльный раствор.

Молдинги с покрытием

Молдинги с покрытием следует очищать.

- При небольшом загрязнении протрите молдинг мягкой губкой или неворсистой тканью, смоченной водой.
- При сильном загрязнении используйте теплый мыльный раствор.

Очистка тканых, ковровых и замшевых покрытий

Начните с уборки пылесосом, используя мягкую насадку. Используйте вращающуюся насадку только для очистки напольных покрытий. Перед использованием пылесоса как можно осторожнее удалите загрязнения, пользуясь рекомендациями, приведенными ниже.

- Аккуратно промокните влагу бумажным полотенцем. Продолжайте до тех пор, пока вся влага не впитается.
- Перед использованием пылесоса удалите все твердые загрязнения, которые можно удалить.

Для очистки выполните следующее:

1. Намочите салфетку из неворсистой ткани из нелиняющего материала в чистой воде. Рекомендуется использовать ткань из микрофибры, чтобы избежать появления ворсинок на ткани или ковровом покрытии.

2. Удалите лишнюю влагу из салфетки, аккуратно отжав ее.
3. Начиная удалять загрязнения с дальнего конца загрязненного участка и аккуратно продвигайтесь по направлению к центру загрязненного участка. Во избежание втирания грязи в ткань регулярно меняйте чистящую поверхность салфетки (старайтесь удалять загрязнения чистой поверхностью салфетки).
4. Продолжайте аккуратно удалять загрязнения до тех пор, пока на ткани не будет видно следов грязи.
5. Если полностью загрязнение удалить не удастся, используйте слабый мыльный раствор; затем продолжайте очистку только чистой водой.

Если загрязнение не удастся удалить полностью, используйте специальное средство для очистки обивки салона или пятновыводители. При использовании средства для очистки салона или пятновыводителя проверьте, не изменяют ли они цвет обивочного материала, нанеся их на небольшой участок обивочного материала, который не бросается в глаза. При появлении разводов очистите всю поверхность полностью.

По завершении очистки промокните лишнюю влагу бумажным полотенцем.

Очистка блестящих поверхностей и дисплеев комбинации приборов и аудиосистемы

Для очистки блестящих поверхностей и дисплеев автомобиля используйте ткань из микрофибры. Перед тем как протереть поверхность тканью из микрофибры, с помощью мягкой щетки удалите частицы грязи, которые могут поцарапать поверхность. Затем без сильного нажима аккуратно протрите поверхность тканью из микрофибры. Ни в коем случае не используйте очистители для стекол или растворители. Время от времени прополаскивайте ткань из микрофибры в слабом мыльном растворе. Не пользуйтесь отбеливателями и смягчителями воды. Тщательно прополощите салфетку и просушите перед последующим использованием.

Осторожно

Не прикрепляйте к дисплеям какие-либо предметы с присосками. Это может привести к повреждениям, на устранение которых гарантия производителя не распространяется.

Очистка приборной панели, поверхностей, обитых кожей, винила и элементов из пластмасс, матовых поверхностей и поверхностей из натурального дерева с открытыми порами

Для удаления пыли или грязи используйте мягкую ткань из микрофибры, пропитанную водой. Для более тщательной очистки используйте мягкую ткань из микрофибры, смоченную слабым мыльным раствором.

Осторожно

Пропитывание влагой кожи, особенно перфорированной, как и других поверхностей интерьера, может привести к неустрашимым повреждениям. Удаляйте лишнюю влагу с этих поверхностей после очистки и дайте им высохнуть естественным образом. Не наносите на поверхности, обитые кожей, пятновыводители и не подвергайте их воздействию высокой температуры или пара. Не используйте средства на основе силикона или воска для ухода за поверхностями, обитыми кожей. Такие средства изменяют цвет и текстуру кожи или мягкой обивки и поэтому не рекомендуются к использованию.

Не используйте чистящие средства, которые повышают уровень блеска приборной панели. При определенных условиях отраженный свет может ухудшить видимость через ветровое стекло.

Осторожно

Использование освежителей воздуха может привести к неустрашимым повреждениям пластиковых и окрашенных поверхностей. Если освежитель воздуха попадет на окрашенную или пластиковую поверхность, немедленно промокните его чистой тканью и удалите следы с помощью салфетки, смоченной слабым мыльным раствором. На устранение повреждений, вызванных использованием освежителя воздуха, гарантия производителя не распространяется.

Шторка багажного отделения и багажная сетка

Очищайте шторку багажного отделения и багажную сетку теплым раствором мягкого моющего средства. Не используйте отбеливатели с хлором. Ополосните холодной водой и полностью просушите.

Уход за ремнями безопасности

Следите за тем, чтобы ремни безопасности были чистыми и сухими.

⚠ Внимание

Не отбеливайте и не перекрашивайте ремни безопасности. Это может значительно ослабить их. При аварии они могут не обеспечить защиты заданного уровня. Производите очистку ремней безопасности только слабым раствором мягкого моющего средства в теплой воде. Затем дайте ремням полностью высохнуть.

Напольные коврики**⚠ Внимание**

Если напольный коврик отличается размером от установленного заводом-изготовителем или установлен неправильно, то он может помешать ходу педалей. Это может привести к увеличению тормозного пути и/или непреднамеренному ускорению, в результате чего может произойти авария. Убедитесь в том, что напольный коврик не мешает ходу педалей.

Для правильного использования напольных ковриков ознакомьтесь со следующей информацией.

- Оригинальные напольные коврики были разработаны специально для данного автомобиля. Если необходимо заменить напольные коврики, приобретайте только коврики, рекомендуемые компанией GM. Неоригинальные коврики могут не подойти по форме и/или размерам и будут мешать ходу педалей. Убедитесь в том, что напольные коврики не мешают ходу педалей.
- Не используйте напольный коврик, если в автомобиле не предусмотрен напольный фиксатор коврика со стороны водителя.
- Устанавливайте напольный коврик правильной стороной вверх. Не переворачивайте коврик.
- Не допускайте нахождения каких-либо предметов на напольном коврике со стороны водителя.
- Со стороны водителя устанавливайте только один напольный коврик.
- Не устанавливайте напольные коврики один на другой.

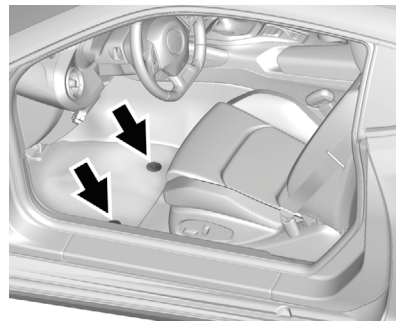

Напольный коврик со стороны водителя крепится с помощью двух фиксаторов крючкового типа.

Снятие и замена напольного коврика со стороны водителя

1. Чтобы отсоединить коврик от крепежных крюков, потяните заднюю часть коврика вверх.
2. Установите напольный коврик на место, совместив отверстия на коврике с фиксаторами на напольном покрытии, и прижмите коврик.
3. Убедитесь в том, что напольный коврик надежно закреплен на месте и не мешает ходу педалей.

Ремонт и техническое обслуживание

Плановое техническое обслуживание

Плановое техническое
обслуживание 341

Особые операции технического обслуживания

Особые операции технического
обслуживания 346

Дополнительное техническое обслуживание и уход за автомобилем

Дополнительное техническое
обслуживание и уход
за автомобилем 347

Рекомендованные рабочие жидкости, смазочные материалы и детали

Рекомендованные рабочие жидкости
и смазочные материалы..... 350
Запасные части..... 352

Журнал учета технического обслуживания и ремонта

Журнал учета технического
обслуживания и ремонта 353

Общие сведения

Автомобиль – это серьезное вложение средств. В данном разделе описываются операции технического обслуживания автомобиля, которые необходимо выполнять. Соблюдайте интервалы технического обслуживания, чтобы не допустить возникновения неисправностей, требующих дорогостоящего ремонта. Это помогает также сохранить высокую стоимость автомобиля на вторичном рынке. Ответственность за прохождение технического обслуживания несет владелец автомобиля.

Специалисты авторизованного сервисного центра быстро и квалифицированно выполнят техническое обслуживание вашего автомобиля, используя оригинальные запасные части, современное диагностическое оборудование и инструменты. Многие сервисные центры официальных дилеров работают до позднего вечера и в выходные дни, предоставляют бесплатные услуги по транспортировке или подменный автомобиль на время ремонта и технического обслуживания, а также услуги онлайн-регистрации для прохождения технического обслуживания.

Дилер осознает значимость предоставления услуг по техническому обслуживанию и ремонту по конкурентоспособным ценам. Благодаря наличию обученных технических специалистов авторизованный

сервисный центр – это идеальное место для проведения планового технического обслуживания, такого как замена масел и перестановка колес, а также технического обслуживания колес, тормозной системы, аккумуляторной батареи и щеток очистителя ветрового стекла.

Осторожно

Повреждения, полученные в результате неправильного технического обслуживания, могут привести к дорогостоящему ремонту, который не будет покрываться гарантией производителя. Для поддержания автомобиля в технически исправном состоянии необходимо соблюдать интервалы технического обслуживания, выполнять необходимые проверки и использовать рекомендованные рабочие жидкости и смазочные материалы.

Ответственность за перестановку колес и проведение регламентированного технического обслуживания несет владелец автомобиля. Рекомендуется выполнять перестановку колес в авторизованном сервисном центре через каждые 12 000 км пробега. Благодаря своевременному техническому обслуживанию увеличивается срок службы автомобиля, снижается расход топлива и уровень выбросов вредных веществ в отработанных газах.

Режимы эксплуатации автомобилей разными людьми могут сильно отличаться. В связи с этим величина интервалов между очередными техническими обслуживаниями также может сильно различаться. Могут потребоваться уменьшение интервалов между очередным техническими обслуживаниями и более частые проверки уровня рабочих жидкостей и масел. Дополнительное техническое обслуживание (нормальные условия эксплуатации) применяется к автомобилям, которые:

- Эксплуатируются с соблюдением рекомендаций в отношении количества перевозимых пассажиров и массы груза, приведенных на информационной табличке с указанием допустимых нагрузок и номинальных значений давления воздуха в шинах. См. *Ограничения нагрузки на автомобиль* → 216.
- Эксплуатируются с соблюдением установленного законом скоростного режима и на дорогах, соответствующих требованиям ГОСТ и технических регламентов.
- Эксплуатируются с использованием рекомендуемого топлива. См. *Топливо* → 253.

См. *Дополнительное техническое обслуживание (нормальные условия эксплуатации)*.

Дополнительное техническое обслуживание (тяжелые условия эксплуатации) применяется к автомобилям, которые:

- Эксплуатируются в условиях плотных транспортных потоков при высоких температурах окружающей среды.
- Эксплуатируются в основном в условиях холмистой или горной местности.
- Эксплуатируются на высокой скорости или используются для участия в соревнованиях.
- Используются в качестве такси, в качестве полицейских или курьерских автомобилей.

См. *Дополнительное техническое обслуживание (тяжелые условия эксплуатации)*.

Внимание

Выполнение некоторых видов работ по техническому обслуживанию автомобиля может быть опасно и привести к получению серьезных травм. Выполняйте работы по техническому обслуживанию только в том случае, если вы обладаете необходимыми знаниями, оборудованием и инструментом. При наличии каких-либо сомнений обратитесь в авторизованный сервисный центр. См. *Самостоятельное техническое обслуживание* → 261.

Плановое техническое обслуживание

Проверки, выполняемые владельцем автомобиля

При каждой заправке автомобиля топливом:

- Проверьте уровень моторного масла. См. *Моторное масло* → 268.

Один раз в месяц:

- Проверьте давление воздуха в шинах. См. *Давление воздуха в шинах* → 304.
- Проверьте шины на наличие признаков ненормального износа. См. *При повреждении шины* → 316.
- Проверьте уровень жидкости омывателя ветрового стекла. См. *Жидкость омывателя ветрового стекла* → 281.

Замена моторного масла

Если на дисплее информационного центра появилось сообщение CHANGE ENGINE OIL SOON («Замените моторное масло в ближайшее время»), то моторное масло и масляный фильтр необходимо заменить при первой возможности в течение последующих 1000 км пробега. При соблюдении рекомендаций по эксплуата-

ции автомобиля данное сообщение может не появляться на дисплее информационной системы в течение года и более. Моторное масло и масляный фильтр необходимо заменять, по меньшей мере, один раз в год, при этом каждый раз сбрасывая показатели индикатора срока службы моторного масла. Для замены моторного масла, масляного фильтра и сброса показаний системы следует обращаться в авторизованный сервисный центр. Если сброс показаний индикатора срока службы моторного масла произошел случайно, то масло необходимо заменить в течение 5000 км пробега, считая от момента последней замены масла. Сброс показаний индикатора срока службы моторного масла необходимо производить после каждой замены масла. См. *Индикатор срока службы моторного масла* → 271.

Перестановка колес и техническое обслуживание через каждые 12 000 км пробега

Выполняйте перестановку колес и следующие процедуры технического обслуживания. См. *Проверка состояния шин* → 309.

- Проверьте уровень моторного масла и показания индикатора срока службы моторного масла. При необходимости замените моторное масло и масля-

ный фильтр и сбросьте показания индикатора срока службы моторного масла. См. *Моторное масло* → 268 и *Индикатор срока службы моторного масла* → 271.

- Проверьте уровень охлаждающей жидкости. См. *Охлаждающая жидкость* → 276.
- Проверьте уровень жидкости омывателя ветрового стекла. См. *Жидкость омывателя ветрового стекла* → 281.
- Визуально проверяйте щетки очистителя ветрового стекла на наличие следов износа, трещин или грязи. См. *Уход за кузовом* → 329. Поврежденные или изношенные щетки очистителя ветрового стекла следует заменять новыми. См. *Замена щеток стеклоочистителя* → 286.
- Проверьте давление воздуха в шинах. См. *Давление воздуха в шинах* → 304.
- Проверьте шины на наличие признаков износа. См. *Проверка состояния шин* → 309.
- Визуально проверяйте наличие подтеканй рабочих жидкостей (для этого осматривайте автомобиль, в т. ч. снизу).

- Проверьте фильтр воздухоочистителя двигателя. См. *Воздухоочиститель/воздушный фильтр* → 273.
- Проверьте тормозную систему. См. *Уход за кузовом* → 329.
- Визуально проверяйте компоненты рулевого управления, подвески и шасси на наличие поврежденных, недостающих, плохо закрепленных деталей или признаков износа. См. *Уход за кузовом* → 329.
- Проверьте компоненты систем пассивной безопасности. См. *Проверка системы ремней безопасности* → 68.
- Визуально проверяйте систему подачи топлива на наличие повреждений или течей.
- Визуально проверяйте систему выпуска отработавших газов и теплозащитные экраны на наличие повреждений или признаков ослабления крепления.
- Смазывайте компоненты кузова. См. *Уход за кузовом* → 329.
- Проверьте систему блокировки запуска двигателя. См. *Проверка системы блокировки пуска двигателя* → 285.
- Проверьте систему блокировки рычага селектора автоматической коробки передач. См. *Проверка системы блокировки рычага селектора автоматической коробки передач* → 285.
- Проверьте стояночный тормоз и стопорную защелку автоматической коробки передач. См. *Проверка стояночного тормоза и стопорной защелки автоматической коробки передач (положение P (парковка))* → 286.
- Проверьте педаль акселератора на наличие признаков повреждений: убедитесь в том, что педаль перемещается свободно, без заедания. При необходимости замените ее.
- Визуально проверяйте газонаполненные упоры на наличие признаков износа, трещин или повреждений другого типа. Проверьте способность газонаполненных упоров удерживать крышку багажного отделения или капот в открытом состоянии. При необходимости обратитесь в авторизованный сервисный центр.
- Проверьте срок годности герметика из комплекта для ремонта шин, при соответствующей комплектации. См. *Комплект компрессора и герметика для ремонта шин* → 317.
- Проверьте уплотнитель проема и направляющие крышки вентиляционного люка (при соответствующей комплектации). См. *Вентиляционный люк в крыше* → 49.

Примечания: дополнительное техническое обслуживание (нормальные условия эксплуатации)

(1) Или через каждые два года (в зависимости от того, что наступит раньше). Может потребоваться более частая замена фильтрующего элемента системы вентиляции салона при эксплуатации автомобиля в условиях плотных транспортных потоков, высокой запыленности воздуха или острой чувствительности к природным аллергенам. Замена фильтрующего элемента может потребоваться также в случае значительного ухудшения вентиляции, запотевания стекол или появления посторонних запахов. Для своевременной замены фильтра обращайтесь в авторизованный сервисный центр

(2) Визуально проверьте надежность соединения, крепления и техническую исправность всех топливных и вентиляционных шлангов.

(3) Или через каждые четыре года (в зависимости от того, что наступит раньше). При эксплуатации автомобиля в условиях высокой запыленности воздуха проверяйте фильтр при каждой замене масла или чаще.

(4) Или через каждые пять лет (в зависимости от того, что наступит раньше). См. Система охлаждения двигателя → 274.

(5) Или через каждые 10 лет (в зависимости от того, что наступит раньше). Проверьте ремни на наличие трещин, потертостей и других повреждений. Замените ремни при необходимости.

(6) Заменяйте тормозную жидкость и рабочую жидкость гидропривода сцепления через каждые пять лет. См. Тормозная жидкость → 283.

Примечания: дополнительное техническое обслуживание (тяжелые условия эксплуатации)

(1) Или через каждые два года (в зависимости от того, что наступит раньше). Может потребоваться более частая замена фильтрующего элемента системы вентиляции салона при эксплуатации автомобиля в условиях плотных транспортных потоков, высокой запыленности воздуха или острой чувствительности к природным аллергенам. Замена фильтрующего элемента может потребоваться также в случае значительного ухудшения вентиляции, запотевания стекол или появления посторонних запахов. Для своевременной замены фильтра обращайтесь в авторизованный сервисный центр

(2) Визуально проверьте надежность соединения, крепления и техническую исправность всех топливных и вентиляционных шлангов.

(3) Или через каждые четыре года (в зависимости от того, что наступит раньше). При эксплуатации автомобиля в условиях высокой запыленности воздуха проверяйте фильтр при каждой замене масла или чаще.

(4) Или через каждые пять лет (в зависимости от того, что наступит раньше). См. Система охлаждения двигателя → 274.

(5) Или через каждые 10 лет (в зависимости от того, что наступит раньше). Проверьте ремни на наличие трещин, потертостей и других повреждений. Замените ремни при необходимости.

(6) Заменяйте тормозную жидкость и рабочую жидкость гидропривода сцепления через каждые пять лет. См. Тормозная жидкость → 283.

Особые операции технического обслуживания

- Только для автомобилей, используемых в коммерческих целях при тяжелых условиях эксплуатации: смазывайте компоненты шасси при каждой замене масла.
- Регулярно мойте автомобиль со стороны днища кузова. См. Уход за днищем кузова в Уход за кузовом → 329.

Дополнительное техническое обслуживание и уход за автомобилем

Ваш автомобиль является серьезным вложением средств, и правильный уход за автомобилем поможет избежать дорогостоящего ремонта в будущем. Для поддержания оптимального уровня ходовых качеств автомобиля необходимо выполнять дополнительное техническое обслуживание автомобиля.

Рекомендуется, чтобы эти процедуры технического обслуживания выполнялись в сервисном центре авторизованного дилера. Квалифицированные технические специалисты надлежащим образом выполнят все необходимые процедуры. Технические специалисты сервисного центра также могут выполнить комплексную проверку технического состояния автомобиля для определения оптимальной периодичности технического обслуживания. Приведенная ниже информация поможет определить, в каких случаях может потребоваться дополнительное техническое обслуживание.

Операции технического обслуживания, выполняемые по мере необходимости
Следующие позиции подлежат к регулярному техническому обслуживанию, но были исключены из регламентных работ, частота их замены зависит от условий эксплуатации автомобиля, а решение о необходимости проведения работ принимает владелец автомобиля.

Аккумуляторная батарея

Аккумуляторная батарея обеспечивает электропитание, необходимое для запуска двигателя и работы дополнительного электрооборудования.

- Чтобы обеспечить уверенный запуск двигателя и бесперебойную работу всех электрических потребителей, поддерживайте напряжение в аккумуляторной батарее на необходимом уровне.
- Авторизованный дилер располагает необходимым диагностическим оборудованием для проверки аккумуляторной батареи, надежности электрических соединений и проводов, а также отсутствия следов коррозии в электрических соединениях.

Ремни

- Ремни необходимо заменять, если слышны ненормальные звуки (скрип, свист) или на них видны трещины и другие повреждения.
- Проверку и, при необходимости, замену ремней следует производить в авторизованном сервисном центре.

Тормозная система

Тормозная система необходима для остановки автомобиля и обеспечения безопасности движения.

- Признаки износа тормозных колодок: скрип/скрежет или увеличение тормозного пути.
- Авторизованный дилер располагает необходимыми инструментами и оборудованием для проверки тормозной системы, а также полным ассортиментом оригинальных запасных частей.

Рабочие жидкости

Поддержание необходимого уровня рабочих жидкостей и использование рекомендованных рабочих жидкостей и масел способствует продлению срока службы и исправной работе систем и компонентов. См. *Рекомендованные рабочие жидкости и смазочные материалы* → 350.

- Проверку уровня моторного масла и жидкости омывателя ветрового стекла следует выполнять при каждой заправке автомобиля топливом.
- Если уровень какой-либо жидкости ниже нормы и ее необходимо долить, на комбинации приборов загорается соответствующая контрольная лампа.

Шланги

Шланги служат для транспортировки жидкостей; их следует регулярно проверять на наличие трещин или течей. В ходе выполнения проверки специалисты сервисного центра официального дилера определяют степень необходимости их замены.

Наружные световые приборы

Исправно работающие фары, передние и задние габаритные огни и стоп-сигналы обеспечивают надлежащую видимость дороги и автомобиля другими участниками дорожного движения.

- Признаки, указывающие на необходимость ремонта или обслуживания фар: тусклый свет, фары не включаются, наличие трещин или повреждений. Периодически необходимо выполнять проверку стоп-сигналов, чтобы убедиться, что они срабатывают при каждом нажатии педали тормоза.

- Комплексная проверка системы наружного освещения может быть выполнена в авторизованном сервисном центре.

Амортизаторы и стойки подвески

Амортизаторы и стойки подвески обеспечивают надлежащую плавность хода.

- Признаки износа: вибрация на рулевом колесе, раскачивание автомобиля при торможении, увеличение тормозного пути, неравномерный износ шин.
- В ходе выполнения комплексной проверки специалисты авторизованного сервисного центра проверяют амортизаторы и стойки подвески на наличие повреждений, течей и герметичность и определяют периодичность их технического обслуживания.

Шины

Давление воздуха в шинах должно соответствовать норме; необходимо своевременно производить перестановку и балансировку колес. Правильное и своевременное техническое обслуживание шин обеспечивает экономию расходов, повышение топливной экономичности и уменьшает риск разрушения шин.

- Признаки необходимости замены шин: видны три или более индикатора износа протектора шины; видны нити

корда; на боковинах шины присутствуют трещины или порезы; на шине имеются вздутия или расслоения.

- Технические специалисты авторизованного сервисного центра могут выполнить проверку состояния шин и рекомендовать подходящий тип шин. В авторизованном сервисном центре можно выполнить балансировку колес для обеспечения оптимальной плавности хода при любой скорости движения автомобиля. Шины рекомендуемого типа можно приобрести в салоне официального дилера.

Уход за автомобилем

Чтобы как можно дольше сохранить безупречный внешний вид автомобиля, используйте средства по уходу за автомобилем, которые можно приобрести в салоне официального дилера. Информация об уходе за салоном и кузовом автомобиля приведена в *Уход за салоном* → 335 и *Уход за кузовом* → 329.

Регулировка параметров установки колес

Регулировка параметров установки колес необходима для обеспечения оптимального износа шин и сохранения высоких ходовых качеств автомобиля.

- Признаки того, что необходимо выполнить регулировку углов установки колес: ухудшение управляемости, увод в сторону автомобиля или неравномерный износ шин.
- Авторизованный дилер располагает необходимым оборудованием для надлежащей регулировки углов установки колес.

Ветровое стекло

Для обеспечения безопасности вождения и хорошей обзорности регулярно очищайте ветровое стекло от загрязнений.

- Признаки повреждения ветрового стекла: царапины, трещины, сколы.
- При необходимости проверку состояния и замену ветрового стекла можно выполнить в авторизованном сервисном центре.

Щетки очистителя ветрового стекла

Резиновые скребки щеток очистителя ветрового стекла необходимо регулярно очищать и поддерживать в хорошем состоянии.

- Признаки износа: наличие полос на стекле, прерывистое движение по стеклу, износ или повреждение резиновых скребков щеток.

- При необходимости проверку и замену щеток можно выполнить в сервисном центре официального дилера.

Рекомендованные рабочие жидкости, смазочные материалы и детали

Рекомендованные рабочие жидкости и смазочные материалы

Для автомобиля модели HP см. *Рекомендованные рабочие жидкости и смазочные материалы* в приложении для моделей HP. Рабочие жидкости и запасные части, указанные в таблице ниже, можно приобрести в авторизованном сервисном центре, пользуясь номерами соответствующих позиций по каталогу материалов и запасных частей.

Применение	Рабочая жидкость/смазочный материал
Автоматическая коробка передач (8-ступенчатая)	Рабочая жидкость автоматической коробки передач DEXRON®-HP (номер по каталогу GM 19300536)
Охлаждающая жидкость	Смесь питьевой или деминерализованной воды и охлаждающей жидкости DEX-COOL® в пропорции 50/50. См. <i>Охлаждающая жидкость</i> → 276
Моторное масло	Используйте только то моторное масло, которое имеет спецификацию dexos1™ или эквивалентное ему с подходящим уровнем вязкости по SAE. Рекомендуется использовать масло ACDelco dexos1 Synthetic Blend. См. <i>Моторное масло</i> → 268
Защелка замка капота, вспомогательная защелка замка капота, оси, пружинный анкер и защелки замков	Аэрозоль Lubriplate Lubricant (номер по каталогу GM 89021668) или смазка, соответствующая требованиям NLGI № 2, категории LB или GC-LB
Гидропривод тормозной системы/гидропривод выключения сцепления	Тормозная жидкость DOT 3 (номер по каталогу GM 19299818)
Замочные цилиндры, шарнирные петли капота и дверей	Универсальная смазка Superlube (номер по каталогу GM 12346241)
Масло механической коробки передач (двигатели L4 и V6)	Рабочая жидкость автоматической коробки передач DEXRON®-VI
Масло механической коробки передач (двигатель V8)	Масло механической коробки передач (номер по каталогу GM 88861800)
Смазка для направляющих троса привода стояночного тормоза	Смазка для компонентов шасси (номер по каталогу GM 12377985) или смазка, соответствующая требованиям NLGI № 2, категории LB или GC-LB

Применение	Рабочая жидкость/смазочный материал
Масло редуктора заднего моста (двигатели L4 и V6, АКПП)	Трансмиссионное масло Dexron non-LSD Gear Oil (номер по каталогу GM 88863089).
Масло редуктора заднего моста (двигатели L4 и V6, МКПП)	Dexron LS Gear Oil (номер по каталогу GM 88862624)
Масло редуктора заднего моста (двигатель V8)	Dexron LS Gear Oil (номер по каталогу GM 88862624)
Уплотнители проемов кузова	Смазка для уплотнителей проемов кузова (номер по каталогу GM 3634770) или диэлектрическая силиконовая смазка (номер по каталогу GM 12345579)
Омыватель ветрового стекла	Используйте жидкость омывателя ветрового стекла в соответствии с климатическими особенностями региона, в котором эксплуатируется автомобиль. В составе жидкости не должен присутствовать изопропиловый спирт

Запасные части

Запасные части, указанные в таблице ниже, можно приобрести в авторизованном сервисном центре, пользуясь номерами соответствующих позиций по каталогу материалов и запасных частей. Для автомобилей HP см. Приложение для моделей HP.

Деталь	Номер по каталогу GM	Номер по каталогу ACDelco
Воздухоочиститель/воздушный фильтр		
Двигатели 2,0 л L4 и 3,6 л V6	20857930	A3178C
Двигатель 6,2 л V8	23323508	A3223C
Масляный фильтр		
Двигатель 2,0 л L4	12640445	PF64
Двигатель 3,6 л V6	19330000	PF63E
Двигатель 6,2 л V8	12640445	PF64
Фильтрующий элемент системы вентиляции салона	13508023	CF185
Свечи зажигания		
Двигатель 2.0 л L4	12647827	41-125
Двигатель 3,6 л V6	12646780	41-130
Двигатель 6,2 л V8	12622441	41-114
Щетки очистителя ветрового стекла		
Со стороны водителя – 55,8 см	23360288	–
Со стороны пассажира – 50,8 см	23360287	–

Технические данные

Идентификационные данные автомобиля

Идентификационный номер автомобиля (VIN)	354
Идентификационная табличка для заказа запасных частей	354

Сведения об автомобиле

Заправочные емкости и спецификации	355
Схема укладки ремня привода вспомогательных агрегатов	357

Идентификационные данные автомобиля

Идентификационный номер автомобиля (VIN)



Табличка с идентификационным номером автомобиля находится в верхнем углу приборной панели со стороны водителя. Ее можно увидеть через ветровое стекло, находясь снаружи автомобиля. Идентификационный номер автомобиля указан на сертификационной табличке, идентификационной табличке для заказа запасных частей, в паспорте транспортного средства и свидетельстве о регистрации транспортного средства.

Идентификационный номер двигателя

Восьмой знак идентификационного номера автомобиля является кодом двигателя. По данному коду можно определить тип и технические характеристики двигателя и заказывать запасные части,

предназначенные для данного типа двигателей. См. подраздел Спецификации двигателя в разделе *Заправочные емкости и спецификации* → 355.

Идентификационная табличка для заказа запасных частей

Данная табличка установлена в багажном отделении и содержит следующую информацию:

- Идентификационный номер автомобиля (VIN).
- Обозначение модели автомобиля.
- Код цвета лакокрасочного покрытия.
- Опции и специальное оборудование, установленные на заводе-изготовителе автомобиля.

Не снимайте данную табличку с автомобиля.

Сведения об автомобиле

Заправочные емкости и спецификации

Для автомобилей HP см. Приложение для моделей HP.

Позиция	Вместимость	
	Метрическая система единиц	Британская система единиц
Тип хладагента системы кондиционирования	Более подробная информация о количестве и типе хладагента, используемого в системе кондиционирования, указана на соответствующей табличке, расположенной в моторном отсеке. Для получения более подробной информации обратитесь к авторизованному дилеру	
Система охлаждения двигателя		
Двигатель 2,0 л L4 (LTG) без дополнительного радиатора	8,8 л	9,3 кварты
Двигатель 2,0 л L4 (LTG) с дополнительным радиатором	10,26 л	10,84 кварты
Двигатель 3,6 л V6 (LGX) без дополнительного радиатора	10,16 л	10,74 кварты
Двигатель 3,6 л V6 (LGX) с дополнительным радиатором	13,72 л	14,5 кварты
Двигатель 6,2 л V8 (LT1) без дополнительного радиатора	11,21 л	11,84 кварты
Двигатель 6,2 л V8 (LT1) с дополнительным радиатором	13,21 л	13,96 кварты
Моторное масло и масляный фильтр		
Двигатель 2,0 л L4 (LTG) без масляного радиатора двигателя	4,7 л	5,0 кварты
Двигатель 2,0 л L4 (LTG) с масляным радиатором двигателя	5,2 л	5,5 кварты
Двигатель 3,6 л V6 (LGX) без дополнительного радиатора	5,2 л	5,5 кварты
Двигатель 3,6 л V6 (LGX) с дополнительным радиатором	5,7 л	6,0 кварты
Двигатель 6,2 л V8 (LT1)	9,5 л	10,0 кварты
Топливный бак	72,0 л	19,0 галлона

Позиция	Вместимость	
	Метрическая система единиц	Британская система единиц
Масло редуктора заднего моста		
Двигатель 2,0 л L4 (LTG), АКПП	0,5 л	0,53 кварты
Двигатель 2,0 л L4 (LTG), МКПП	1,1 л	1,2 кварты
Двигатель 3,6 л V6 (LGX), АКПП	0,5 л	0,53 кварты
Двигатель 3,6 л V6 (LGX), МКПП	1,1 л	1,2 кварты
Двигатель 6,2 л V8 (LT1)	1,1 л	1,2 кварты
Момент затяжки колесных гаек	190 Н·м	140 фунт-сила футов
Информацию о проверке уровня рабочей жидкости см. в <i>Рабочая жидкость автоматической коробки передач</i> → 272.		
Данные обо всех заправочных емкостях приблизительны. Рабочие жидкости/масла следует доливать до уровня, рекомендованного в данном Руководстве. После долива снова проверьте уровень рабочей жидкости.		

Спецификации двигателя

Двигатель	VIN-код	Трансмиссия	Зазор между электродами свечей зажигания
Двигатель 2,0 л L4 (LTG)	X	Автоматическая	0,75–0,90 мм
		Механическая	(0,030–0,035 дюйма)
Двигатель 3,6 л V6 (LGX)	S	Автоматическая	0,80–0,90 мм
		Механическая	(0,031–0,035 дюйма)
Двигатель 6,2 л V8 (LT1)	7	Автоматическая	0,95–1,10 мм
		Механическая	(0,037–0,43 дюйма)

**Схема укладки ремня
привода вспомогательных
агрегатов**

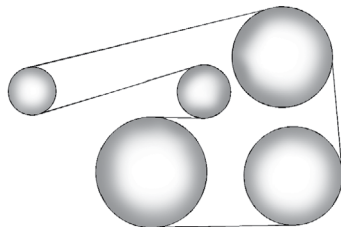

Двигатель 2,0 л L4 (LTG)

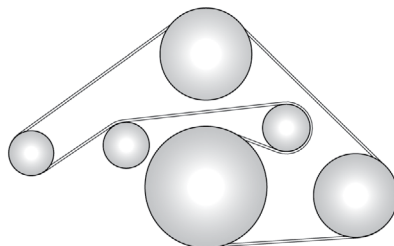

Двигатель 3,6 л V6 (LGX)

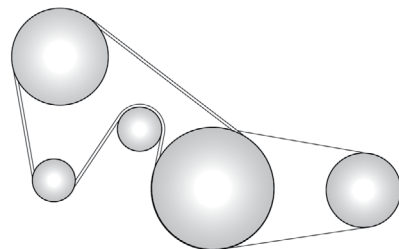

Двигатель 6,2 л V8 (LT1)

Для автомобилей HP см. Приложение
для моделей HP.

Информация для клиента

Система сбора данных регистрации событий, конфиденциальность

Система сбора данных регистрации событий	358
Информационно-развлекательная система	359

Система сбора данных регистрации событий, конфиденциальность

Данный автомобиль оснащен множеством сложных электронных устройств, которые записывают данные о характеристиках и поведении систем автомобиля. Например, данный автомобиль оборудован компьютерными модулями, которые следят за состоянием двигателя и компонентов трансмиссии, подушек безопасности и отвечают за их срабатывание в случае столкновения автомобиля, а также обеспечивают действие антиблокировочной системы (при соответствующей комплектации). В данных модулях могут храниться данные, которые помогают техническому специалисту официального дилера при техническом обслуживании или ремонте автомобиля. В некоторых модулях могут сохраняться данные об эксплуатации автомобиля, например, данные о расходе топлива или о средней скорости движения. В данных модулях может также сохраняться информация о личных предпочтениях водителя, таких как радиостанции, положение сидений и значения внутренней температуры.

Система сбора данных регистрации событий

Данный автомобиль оснащен системой сбора данных и регистрации событий (EDR). Главная задача данной системы – сохранять данные о текущих параметрах систем автомобиля в момент столкновения или в момент возникновения аварийных ситуаций, таких как срабатывание подушек безопасности или столкновение. С помощью системы сбора данных записываются данные о динамических параметрах движения и состоянии систем безопасности за короткий период времени, обычно не более 30 секунд. При этом сохраняются следующие данные:

- Текущие рабочие параметры систем автомобиля.
- Пристегнуты ли водитель и передний пассажир ремнями безопасности или нет.
- Данные о величине хода педалей тормоза и акселератора.
- Величина скорости автомобиля.

Данная информация помогает разобраться в причинах столкновения и получения травм.

Примечание

Система сбора данных и регистрации событий сохраняет данные только в случае столкновения; при нормальной эксплуатации автомобиля никакие данные не регистрируются, в том числе личные (например, Ф.И.О., пол, возраст и место столкновения). Тем не менее, другие стороны, например правоохранительные органы, могут использовать данные, полученные с помощью данной системы, и личные данные, полученные в процессе расследования аварии.

Чтобы считать данные, записанные системой сбора данных и регистрации событий, необходимо наличие специального оборудования и доступ к автомобилю/регистратору. Помимо представителей завода-изготовителя автомобиля, считывать данные системы сбора данных и регистрации событий имеют право сотрудники правоохранительных органов, у которых есть специальное оборудование и доступ к автомобилю/регистратору.

Компания GM не предоставляет данную информацию третьим лицам, за исключением некоторых случаев: с согласия владельца автомобиля или если автомобиль взят в долгосрочную аренду, с согласия арендатора, по официальному запросу полиции или аналогичной государственной структуры; в качестве материалов,

используемых для защиты компании GM в суде; или если это предусмотрено законодательством. Данные, которые собирает или получает компания GM, не относящиеся к какому-либо определенному автомобилю или владельцу, при необходимости могут быть использованы в исследовательских целях или могут быть предоставлены третьим лицам с целью проведения исследований.

Информационно-развлекательная система

Если данный автомобиль оснащен навигационной системой, входящей в состав информационно-развлекательной системы, она может использоваться для записи пунктов назначения, адресов, телефонных номеров и другой маршрутной информации. Информация о способах сохранения и удаления данных приведена в Руководстве пользователя информационно-развлекательной системы.

Индекс

А

AM-FM радио..... 171

Е

E85 или FlexFuel 25

U

USB-разъем..... 174

А

Автоматическая коробка передач 228

Аккумуляторная батарея..... 284

Антенна за заднем стекле

(только для моделей купе)..... 173

Антенна (только для моделей

с откидным верхом)..... 173

Антиблокировочная система (ABS)... 235

Аудиоплееры..... 174

Б

Багажное отделение 100

Балансировка колес и регулировка

параметров установки колес 314

Беспроводная зарядка 109

Блок предохранителей, расположенный

в багажном отделении 294

Блок предохранителей, расположенный

в моторном отсеке 291

Буксировка автомобиля 327

Буксировка автомобиля транспортным

средством, используемым

для отдыха 329

Буксировка прицепа..... 257

В

Вентиляционные дефлекторы..... 201

Вентиляционный люк в крыше 23, 49

Вещевое отделение

в центральной консоли 101

Вещевые отделения 100

Вещевые отделения

и системы крепления багажа 100

Внимательность при вождении..... 204

Внутреннее зеркало заднего вида

с ручной регулировкой положения.. 46

Внутреннее зеркало заднего вида

с функцией затемнения..... 46

Внутренние зеркала заднего вида 46

Вождение в состоянии алкогольного

опьянения..... 205

Вождение зимой..... 214

Возврат автомобиля на дорогу..... 207

Воздухоочиститель/воздушный

фильтр 273

Вольтметр (только комбинация приборов

в базовой комплектации) 118

Восстановление контроля

над автомобилем..... 207

Всесезонные шины 298

Вывод рычага селектора

из положения Р 226

Выключатель аварийной световой

сигнализации..... 163

Г

Галогенные лампы..... 287

Гидропривод сцепления 272

Главная страница 170

Грудные дети и малыши..... 84

Д		Е		Замечания, связанные с опасностью, и другие предупреждения 2
Давление воздуха в шинах..... 304		Если автомобиль застрял 215		Замки дверей 9, 37
Давление воздуха в шинах для движения с высокой скоростью 305		Ж		Замок крышки багажного отделения 9
Двери 40		Жидкость омывателя ветрового стекла 281		Запасные части..... 352
Движение по мокрым дорогам 212		Журнал учета технического обслуживания и ремонта 353		Заполнение канистра топливом 257
Движение по холмистой местности и по горным дорогам 213		З		Заправка автомобиля топливом 255
Двухзонная система климат-контроля 198		Задние сиденья..... 62		Заправочные емкости и спецификации 355
Действие монитора давления воздуха в шинах 306		Задний комбинированный фонарь (лампы указателей поворота, габаритных огней, стоп-сигналов и фонарей заднего хода)..... 288		Запуск двигателя..... 222
Действие подушек безопасности..... 74		Задний мост 285		Запуск двигателя и начало движения 219
Действие системы 252		Замена ветрового стекла 287		Запуск двигателя от аккумуляторной батареи другого автомобиля..... 324
Действие системы иммобилайзера..... 44		Замена колесных дисков..... 314		Защита аккумуляторной батареи от разрядки при включенных приборах наружного освещения... 166
Дети старшего возраста 83		Замена компонентов системы LATCН после столкновения 95		Защита от нежелательного запираения пульта дистанционного управления в автомобиле 39
Детские удерживающие системы .. 83, 87		Замена компонентов системы подушек безопасности после столкновения..... 82		Защитная функция подушек безопасности..... 74
Дифференциал ограниченного проскальзывания 245		Замена компонентов системы ремней безопасности после столкновения..... 69		Звуковой сигнал 105
Дополнительное оборудование 18		Замена ламп 287		Зимние шины 298
Дополнительное оборудование багажного отделения 101		Замена шин 311		Зоны действия системы LCA 251
Дополнительное оборудование и внесение изменений в конструкцию автомобиля 260		Замена щеток стеклоочистителя 286		И
Дополнительное техническое обслуживание и уход за автомобилем 347				Идентификационная табличка для заказа запасных частей 354
Дополнительное электрооборудование..... 258				Идентификационные данные автомобиля..... 354

Идентификационный номер автомобиля (VIN).....	354	Ключи.....	27	Контрольная лампа отключения системы поддержания курсовой устойчивости StabiliTrak®.....	126
Имобилайзер.....	44	Ключи, двери и окна.....	27	Контрольная лампа «Пристегните ремень».....	118
Индикатор включения габаритных огней.....	128	Ключи и замки.....	27	Контрольная лампа «Пристегните ремень переднего пассажира».....	119
Индикатор включения дальнего света.....	128	Кнопки управления информационным центром DIC.....	21	Контрольная лампа системы/ противобуксовочной системы/ системы поддержания курсовой устойчивости StabiliTrak®.....	126
Индикатор состояния подушки безопасности переднего пассажира.....	120	Кнопки управления на рулевом колесе.....	20, 104	Контрольная лампа системы противобуксовочной системы/ системы поддержания курсовой устойчивости StabiliTrak®.....	126
Индикатор срока службы моторного масла.....	25, 271	Колеса и шины.....	297	Контрольная лампа противоионной системы.....	128
Интерфейс Bluetooth (общие сведения).....	186	Комбинация приборов.....	111	Контрольная лампа системы зарядки аккумуляторной батареи.....	121
Интерфейс Bluetooth (органы управления информационно-развлекательной системой).....	187	Компас.....	106	Контрольная лампа системы круиз-контроля.....	129
Информационно- развлекательная система	18, 167, 359	Комплект компрессора и герметика для ремонта шин.....	317	Контрольная лампа системы подушек безопасности.....	119
Информационные дисплеи.....	129	Контрольная лампа антиблокировочной системы (ABS).....	125	Контрольная лампа стояночного тормоза с электроприводом.....	124
Информационный центр (DIC).....	129	Контрольная лампа минимального запаса топлива.....	128	Контрольная лампа тормозной систем.....	123
Информация для клиента.....	358	Контрольная лампа незакрытой двери.....	129	Контрольные лампы, приборы и индикаторы.....	110
Информация о вождении.....	204	Контрольная лампа неисправности (контрольная лампа «Проверьте двигатель»).....	121	Коробка передач.....	16
Использование ремней безопасности беременными женщинами.....	67	Контрольная лампа «Неисправность стояночного тормоза с электроприводом».....	124	Краткая информация.....	5
		Контрольная лампа низкого давления воздуха в шинах.....	126	Кратковременное включение дальнего света фар.....	161
		Контрольная лампа низкого давления моторного масла.....	127	Краткое описание систем и оборудования.....	8
		Контрольная лампа отключения противобуксовочной системы.....	125	Крыша.....	49

К

Как пользоваться данным Руководством.....	2
Камера заднего обзора (RVC).....	22
Капот.....	262

Крышка багажного отделения	40
Ксеноновые лампы	287

Л

Лампы для чтения	164
Лампы передних указателей поворота (только сторона переднего пассажира)	288
Летние шины	300

М

Маркировка на боковине шины	300
Масло механической коробки передач	272
Места установки детских удерживающих устройств	89
Места установки подушек безопасности	71
Механическая коробка передач	233
Многополосная антенна	173
Монитор давления воздуха в шинах	24, 305
Моторное масло	268
Моторный отсек	263

Н

Напольные коврики	338
Наружное зеркало заднего вида с функцией затемнения	46
Наружные зеркала заднего вида	45

Наружные зеркала заднего вида с функцией наклона при движении задним ходом	46
Наружные зеркала заднего вида с электрической регулировкой	45
Наружные зеркала заднего вида с электрообогревом	45
Наружные световые приборы	14, 160
Нахождение автомобиля над горючими материалами	227
Низкопрофильные шины	299

О

Обеспечение удобства и эффективности эксплуатации автомобиля	24
Обкатка нового автомобиля	219
Обогрев рулевого колеса	105
Обозначение шин	301
Обслуживание системы кондиционирования воздуха	202
Общие сведения	2, 167, 169, 260, 339
Общие сведения о буксировке	257
Ограничения нагрузки на автомобиль	216
Окна	10, 47
Окна с электрическими стеклоподъемниками	47
Органы управления	103
Освещение	160
Освещение при высадке	165
Освещение при посадке	165

Особые операции технического обслуживания	346
Откидной верх	24, 51
Отработанные газы	227
Охлаждающая жидкость	276
Охранные системы	42
Очиститель/омыватель ветрового стекла	14, 105

П

Панорамные зеркала заднего вида	45
Парковка автомобиля	226
Перевод рычага селектора в положение P (парковка)	225
Перегрев двигателя	279
Перегрузка системы электрооборудования	290
Передние сиденья	57
Передние сиденья с функциями обогрева и вентиляции	61
Переключатель дальнего/ ближнего света фар	161
Переключатель наружных световых приборов	160
Перестановка колес	309
Перечень заменяемых ламп	290
Перчаточный ящик	100
Плановое техническое обслуживание	341
Плафоны освещения салона	164
Подголовники	57

Подключение внешних устройств.....	180	Проверка системы ремней безопасности.....	68	Регулировка положения переднего сиденья с электроприводом	57
Положения кнопки запуска двигателя.....	220	Проверка состояния шин	309	Регулировка положения рулевого колеса	13, 103
Пользование ремнями безопасности.....	64	Проверка стояночного тормоза и стопорной защелки автоматической коробки передач (положение Р (парковка)).....	286	Регулировка положения сидений	10
Пользование системой дистанционного управления замками (RKE).....	28	Проверки автомобиля	261	Регулятор Active Rev Match.....	234
Пользовательские настройки.....	147	Программирование универсальной системы дистанционного управления.....	156	Регулятор яркости подсветки приборной панели.....	164
Портативные аудиоустройства	19	Продолжительная стоянка с работающим двигателем.....	227	Режим Competitive Driving	243
После срабатывания подушек безопасности.....	75	Проекционный дисплей (HUD).....	132	Режим hands free	192
Предохранители и автоматы защиты цепей.....	291	Противобуксовочная система/система поддержания курсовой устойчивости	24, 239	Режим задержки отключения питания дополнительного электрооборудования (RAP).....	225
Предпусковой подогреватель двигателя.....	223	Р		Режим ручного выбора передач	231
Предупреждение об использовании файлов неизвестного происхождения.....	174	Работа двигателя при неподвижном автомобиле	228	Рекомендации, касающиеся мойки автомобиля	26
Предусмотрительность при вождении	205	Рабочая жидкость автоматической коробки передач	272	Рекомендованные рабочие жидкости и смазочные материалы.....	350
Приборная панель	6	Радиоприемник.....	18, 171	Рекомендованные рабочие жидкости, смазочные материалы и детали.....	350
Приборы внутреннего освещения	14, 164	Размерность шин и колес.....	312	Ремни безопасности	12, 63
Приборы и органы управления.....	102	Регулировка наклона спинок сидений.....	58	Ремонт и техническое обслуживание	339
Прием радиосигнала	172	Регулировка направления оптических осей фар	287	Рулевое управление.....	206
Приобретение новых шин	311	Регулировка подголовников	12		
При повреждении шины	316	Регулировка положения зеркал	13	С	
Присадки к топливу.....	255			Самостоятельное техническое обслуживание	261
Проверка системы блокировки рычага селектора автоматической коробки передач	285			Сведения об автомобиле	355
Проверка системы подушек безопасности	81			Сигналы указателей поворота	163
				Сиденья и удерживающие системы	56

Сиденья с обогревом и вентиляцией.....	11	Система помощи при перестроении LCA.....	251	Сообщения о состоянии моторного масла.....	139
Сиденья с функцией сохранения настроек.....	59	Система помощи при трогании на подъеме (HSA).....	238	Сообщения, связанные с давлением воздуха в шинах.....	144
Система Active Fuel Management®.....	227	Система помощи при экстренном торможении.....	238	Сообщения, связанные с запуском двигателя.....	144
Система Bluetooth®.....	19	Система предупреждения о появлении объекта в «слепой» зоне (SBZA).....	251	Сообщения, связанные с коробкой передач.....	145
Система автоматического управления наружными световыми приборами.....	162	Система предупреждения о сзади идущих транспортных средствах, движущихся в поперечном направлении (RCTA).....	22	Сообщения, связанные с мощностью двигателя.....	140
Система дистанционного запуска двигателя.....	9, 35	Система сбора данных регистрации событий.....	358	Сообщения, связанные с окнами.....	147
Система дистанционного управления замками (RKE).....	8, 28	Система сбора данных регистрации событий, конфиденциальность.....	358	Сообщения, связанные со скоростью движения автомобиля.....	147
Система дневных ходовых огней (DRL).....	161	Система управления нагрузкой на аккумуляторную батарею.....	165	Сообщения, связанные с откидным верхом.....	137
Система классификации качества автомобильных шин (UTQG).....	313	Система электрооборудования.....	290	Сообщения, связанные с приборами освещения.....	141
Система климат-контроля.....	15, 195	Системы климат-контроля.....	195	Сообщения, связанные с противогололедной системой.....	143
Система климат-контроля с функцией автоматического управления.....	195	Системы помощи водителю.....	248	Сообщения, связанные с системами поддержания курсовой устойчивости.....	142
Система креплений детских кресел (система LATCH).....	90	Системы помощи при парковке или движении задним ходом.....	249	Сообщения, связанные с системой круиз-контроля.....	138
Система круиз-контроля.....	21, 245	Системы стабилизации движения.....	239	Сообщения, связанные с системой охлаждения двигателя.....	139
Система определения присутствия пассажира на переднем сиденье.....	12, 76	Системы управления автомобилем ..	205	Сообщения, связанные с техническим обслуживанием автомобиля.....	144
Система охлаждения двигателя.....	274	Солнцезащитные козырьки.....	49	Сообщения, связанные с топливом ..	140
Система охранной сигнализации.....	42	Сообщения-напоминания.....	146	Сообщения, связанные с тормозной системой.....	136
Система подушек безопасности.....	69	Сообщения о ключах и замках.....	140		
Система помощи при парковке.....	22	Сообщения о напряжении и уровне зарядки аккумуляторной батареи..	136		
Система помощи при перестроении (LCA).....	22	Сообщения о незакрытых дверях.....	139		
		Сообщения о состоянии автомобиля.....	135		

Сообщения систем контроля окружения.....	141
Сообщения системы компаса.....	137
Сообщения системы подушек безопасности.....	143
Спидометр.....	114
Срабатывание подушек безопасности.....	73
Стояночный тормоз с электроприводом.....	236
Схема укладки ремня привода вспомогательных агрегатов.....	357
Счетчик общего пробега.....	114
Счетчик частичного пробега.....	114

Т

Тахометр.....	114
Телеметрическая бортовая система (PDR).....	180
Телефон.....	186
Термины и определения, относящиеся к шинам.....	302
Технические данные.....	354
Техническое обслуживание автомобиля, оборудованного системой подушек безопасности.....	80
Техническое обслуживание системы вентиляции.....	202
Топливо.....	253
Топливо (двигатель 2,0 л L4 с турбонаддувом и двигатель 6,2 л V8).....	25

Топливо (двигатель 3,6 л V6).....	25
Топливо (двигатель 6,2 л V8 с механическим нагнетателем).....	25
Торговые марки и лицензионные соглашения.....	194
Торможение.....	205
Тормозная жидкость.....	283
Тормозная система.....	235, 282
Трек-дни и спортивные мероприятия.....	208
Трехточечные ремни безопасности.....	65

У

Удлинитель ремня безопасности.....	68
Указатель давления моторного масла (только комбинация приборов в базовой комплектации).....	116
Указатель давления наддува (только комбинация приборов в топовой комплектации).....	116
Указатель температуры охлаждающей жидкости.....	117
Указатель уровня топлива.....	115
Универсальная система дистанционного управления.....	23, 156
Управление автомобилем.....	203
Управление режимами движения.....	240
Управление системой.....	170
Условные обозначения.....	3
Установка детского кресла на заднее сиденье (с использованием ремня безопасности).....	95

Установка детского кресла на сиденье переднего пассажира (с использованием ремня безопасности).....	97
Установка дополнительного оборудования.....	258
Установка дополнительного оборудования на автомобиле с системой подушек безопасности.....	81
Уход за автомобилем.....	329
Уход за кузовом.....	329
Уход за ремнями безопасности.....	68
Уход за салоном.....	335

Ф

Фиксаторы спинки сиденья.....	60
Фонарь освещения государственного номерного знака.....	289
Функции системы внутреннего освещения.....	165
Функционирование универсальной системы дистанционного управления.....	158
Функция Apple CarPlay и Android Auto.....	191
Функция автоматического запираения замков.....	39
Функция задержки запираения замков.....	38
Функция защиты аккумуляторной батареи от разрядки.....	166

Функция защиты от запираения двери водителя	39
Функция защиты от кражи	168
Функция постепенного затухания плафонов освещения салона	165
Функция сохранения и вызова настроек	11

Х

Хранение комплекта компрессора и герметика для ремонта шин	323
---	-----

Ц

Центральный выключатель блокировки замков	38
Цепи противоскольжения	315

Ч

Часы	106
------------	-----

Ш

Шины	297
Шины Runflat	298

Э

Экономичное вождение	26
Электрические розетки	22, 108

|

|